



Wyższa Szkoła Ekonomiczna w Stalowej Woli

International Multidisciplinary Conference

**KEY ISSUES OF EDUCATION
AND SCIENCES: DEVELOPMENT PROSPECTS
FOR UKRAINE AND POLAND**

20–21 July

Volume 2

**Stalowa Wola,
Republic of Poland
2018**

International Multidisciplinary Conference «Key Issues of Education and Sciences: Development Prospects for Ukraine and Poland» Stalowa Wola, Republic of Poland, 20–21 July 2018. Volume 2. Stalowa Wola: Izdevniecība «Baltija Publishing», 2018. 212 pages.

Chief editor – dr MAŁGORZATA KORECKA, rector (Wyższa Szkoła Ekonomiczna w Stalowej Woli)

Each author is responsible for content and formation of his/her materials.
The reference is mandatory in case of republishing or citation.

CONTENTS

CONTEMPORARY RESEARCH IN LEGAL SCIENCE

Деякі аспекти наступництва майнових прав інтелектуальної власності, створених у співавторстві Бельтюкова Є. М.	8
Взаємодія поліції та населення – основний принцип підрозділів превентивної діяльності Національної поліції України Волокітенко І. О., Медведенко С. В., Рудой К. М.	10
Новая доктрина классификации антиделиктных и иных экспертных исследований Довбуш Н. Н., Кириченко А. А.	13
Понятійно-правове мислення у Давній Греції: від міфу до логосу Кучеренко Д. С.	17
Ухилення від сплати штрафу: проблемні аспекти кримінально-виконавчої та кримінально-процесуальної сторони питання Осадчук К. М.	20
Возможности совершенствования понятия и базисных юридических свойств доказательств и их допустимости в антикриминальном судопроизводстве Смирнов М. М., Ланцедова Ю. А.	24
Иновационное понимание понятия криминалистики и ординистики Фесун М. В., Тунтула А. С.	27
Перспективи розвитку екологічного законодавства України в умовах євроінтеграційних процесів Швидченко І. Г.	31

PUBLIC ADMINISTRATION: ISSUES OF THEORY AND PRACTICE

Управління зв'язками з громадськістю в органах правосуддя України: проблеми і перспективи Андріяш В. І., Агафонова Н. О.	35
Наслідки неефективного виховання доброчесності та перешкоджання проявам корупції в секторі безпеки та оборони Доброгурський В. І., Жук П. В., Репіло Ю. В., Гурова С. Ю.	39
Основні проблеми призначення та проведення перших виборів в об'єднаних територіальних громадах Панчишин Р. І.	42
До питання реформування митної системи України Уліцький А. Г.	45

MEDICINE IN A CONTEMPORARY CONTEXT

Prevalence and risk factors of obstructive sleep apnea syndrome
in Ukrainian population

Andreieva Ya. O...... 49

Гігієнічний аналіз факторів ризику формування остеопатій
у мешканців промислових міст в сучасних умовах

Безуб О. В...... 52

Особливості формування особистісно-професійних якостей
майбутніх медичних сестер

Головнюва О. В...... 55

Септична форма лістеріозу з множинними абсцесами печінки:
клінічний випадок

Задорожний А. М. 59

Особливості профілактики карієсу фісур у дітей

Іванчишин В. В., Стадник У. О...... 62

Вплив лімфотропної антибактеріальної терапії в поєднанні з
плазмоліфтингом на лікування флегмон щелепно-лищевої ділянки

Маланчук В. О., Сидоряко А. В...... 65

URGENT ISSUES OF NATURAL SCIENCES

Шляхи циркуляції трихінел у природних осередках

Артеменко Л. П., Букалова Н. В., Богатко Н. М., Лясота В. П...... 68

Ветеринарно-санітарний контроль за показниками безпечності продуктів
забою курчат-бройлерів у разі застосування антибіотиків групи макролідів

Забарна І. В., Богатко Н. М., Якубчак О. М., Таран Т. В...... 71

Antibiotic resistance of hospital-acquired strains of *Pseudomonas aeruginosa*

Sklyar T. V., Lavrentieva K. V., Lykholat O. A. 75

Changes of beef muscle tissue in case of sarcocytosis

Yakubchak O. M., Taran T. V., Midyk S. V., Laposha O. A...... 78

DEVELOPMENT DIRECTIONS OF TECHNICAL SCIENCES

Особливості моделювання напружено-деформованого стану
асфальтобетонних шарів нежорсткого дорожнього одягу

Арсеньєва Н. О...... 82

Моделювання середньої лінії профілю лопатки осьового компресора

Борисенко В. Д., Устенко С. А., Устенко І. В. 85

Методика прогнозування стану радіоелектронної обстановки в системах спеціального призначення Животовський Р. М., Петрук С. М., Гаценко С. С., Шишацький А. В., Івахненко Т. О.	89
Application of mathematical statistics methods for resource-saving direction in researches of new finishing tools Kalugina A. O., Matyushkina A. S., Honchar N. V., Semeryuk T. M.	93
Методика оцінки стану каналу систем радіозв'язку з технологією Massive-MIMO Кувшинов О. В., Жук П. В., Жук О. Г., Шишацький А. В.	95
Method of expert competence evaluation in quality management sphere Lazko I. V.	99
Теоретико-множинні моделі радіоелектронних засобів зі змінною структурою Небесна Я. Е.	103
Вплив рідких відходів буріння при видобутку нафти та газу на водне середовище Рикусова Н. І., Шестопапов О. В.	106
SOCIAL SCIENCES: MODERN TRENDS	
Андрій Козачковський – друг і лікар Тараса Шевченка Кухарєва Н. М.	110
Загрози та форми забезпечення інформаційної безпеки держави Любохинець Л. С., Міхалець А. В.	114
Інвестиційна привабливість України в умовах активізації ринку M&A Поплавська О. В., Кальмук О. Т.	118
PROBLEMS OF PSYCHOLOGY AND PEDAGOGY IN THE XXI CENTURY	
Особливості розвитку творчих здібностей майбутніх учителів початкової освіти Авраменко К. Б.	122
Основні проблеми в роботі з математично обдарованими дітьми Бончук Н. В.	125
Психолого-педагогічні умови інтенсифікації навчання Буханєвич В. В.	128
Шляхи реалізації толерантності в освіті Гнатовська К. С.	132

Metodyczne przygotowanie przyszłych nauczycieli biologii w Uniwersytetach Pedagogicznych Ukrainy Grycaj N. B.	134
Розвиток наукової компетентності під час навчання в медичній академії Карпенко Ю. П.	138
Екзистенційний коучінг, психодинамічний коучінг, коучінг здоров'я та позитивна екзистенційна психотерапія як сучасні практики у глибинній психологічній роботі розвитку особистості, команди та організації Кравченко Ю. Є.	141
Екологічне виховання молодших школярів у процесі навчання (з досвіду роботи) Кухарєва Т. М.	145
Syllabus types and design at the tertiary education level Orlova N. V.	149
Досвід використання системи moodle для навчання іноземних мов Постолєнко І. С., Процько Є. С.	151
Коучинг-технологія як засіб формування базових компетентностей майбутніх фахівців у ЗВО Стрельбицька С. М.	154
Проблема розуміння й ідентифікації партнера в мовній взаємодії Федорова Ю. Г.	158
Формування уявлення про усвідомлене батьківство у сучасної молоді Шавровська Н. В., Смаліус Л. Н.	161
SOCIAL COMMUNICATIONS:	
TOOLS, TECHNOLOGY AND PRACTICE	
Аспекти вербального впливу в усній формі репрезентації агітаційних мовленнєвих жанрів (на прикладі політичного виступу) Билінська О. С.	165
Проблема вивчення якості цифрової журналістики Сарміна Г. Л.	168
Стратегии социальных коммуникаций: быть или манипулировать Шедяков В. Е.	172
DEVELOPMENT FACTORS OF PHILOLOGICAL SCIENCES	
Word-formation as one of the means to widen substandard English vocabulary Biletska I. O., Wing T. O.	175

Особенности воспроизведения речи персонажей новелл В. Стефаника в русских переводах В. Россельса Григорук С. И.	179
Семантичні та стилістичні трансформації хронологічно маркованої лексики української мови Кабиш О. О.	182
Лексична варіативність назв продуктів харчування і страв у центральноподільських говірках Луценко А. І.	186
Жіночі характери в драматичних творах Г. Ібсена, Б. Шоу та Лесі Українки Назаренко Н. І., Лисокобилка К. В.	189
Розвиток української науково-технічної термінології сьогодні: напрями і перспективи Петрова Т. О., Кринець О. М.	193
Образ Гамлета у ліриці Максима Рильського: шекспірівський і сучасний контексти Смольницька О. О.	196
CONTEMPORARY CULTUROLOGY: TRENDS AND DEVELOPMENT PRIORITIES	
Семантичний евфемізм в культурно-ментальній еволюції, на прикладі зображення коня ікон «Хвалите Господа з небес» Горохолинська Г. М.	201
Інституалізація культурологічної науки в українському гуманітарному просторі наприкінці ХХ –початку ХХІ століття Овчарук О. В.	205

CONTEMPORARY RESEARCH IN LEGAL SCIENCE

ДЕЯКІ АСПЕКТИ НАСТУПНИЦТВА МАЙНОВИХ ПРАВ ІНТЕЛЕКТУАЛЬНОЇ ВЛАСНОСТІ, СТВОРЕНИХ У СПІВАВТОРСТВІ

Бєльтюкова Є. М.

*здобувач кафедри права інтелектуальної власності і корпоративного права
Національний університет «Одеська юридична академія»,
приватний нотаріус
Одеський міський нотаріальний округ
м. Одеса, Україна*

Творчий процес характерний для особистості людини, однак його результати не завжди мають індивідуальний характер. Іноді спільна праця декількох осіб дозволяє досягти значно кращих результатів. Як правило, спільна праця характерна для літературного та наукового напрямків творчої діяльності людини. Законодавець в ст. 13 Закону України «Про авторське право і суміжні права» визначає співавторами осіб, творчою працею яких створено твір. Авторське право на твір, створений у співавторстві, належить всім співавторам незалежно від того, чи утворює такий твір одне нерозривне ціле або складається із частин, кожна з яких має самостійне значення. Проте якщо ситуація зі створенням спільного творчого продукту врегульована законом, і, як правило, майбутні співавтори вирішують всі питання щодо використання результату спільної праці шляхом укладання відповідного договору, то у разі смерті одного з них, ситуація може ускладнитись внаслідок спадкового наступництва прав померлої особи.

За загальним правилом після смерті одного зі співавторів частина його прав щодо об'єкта інтелектуальної власності, яка йому належала, спадкується на загальних підставах. За наявності кількох спадкоємців спадкування майна відбувається в частках (ст. 1278 Цивільного кодексу України – далі ЦК України). Питання про спадкування інтелектуальних прав та їх поділ за наявності декількох спадкоємців ЦК України прямо не врегульований. Більш того, в доктрині висловлювались дві різні позиції з цього приводу. Зокрема, прибічники неподільності інтелектуальних прав, вказують лише про визначення часток у доходах від використання об'єкта інтелектуальної власності [1, с. 104]. Інша група дослідників вважає, що спільне володіння правами інтелектуальної власності здійснюється згідно з загальними положеннями про спільну часткову власність [2, с. 59]. В судовій практиці також вирішення спорів вказаної категорії викликає труднощі [3].

За результатами аналізу судової практики пленум Верховного Суду України в постанові № 5 «Про застосування судами норм законодавства у справах

про захист авторського права і суміжних прав» від 04.06.2010 року роз'яснив, що при отриманні кількома спадкоємцями за законом чи за заповітом майнового авторського права і (або) суміжних прав без виділення конкретних спадкових об'єктів авторського права і (або) суміжних прав слід мати на увазі, що в даному випадку у спадкоємців виникає обсяг повноважень відносно спадкових прав на спільне використання всіх творів і (або) об'єктів суміжних прав як при здійсненні права інтелектуальної власності, яке належить кільком особам. Порядок використання таких прав визначається відповідно до статті 428 ЦК України. Права, що перейшли до спадкоємців, складають одне ціле, і жоден із спадкоємців не вправі без достатніх для цього підстав відмовити іншим у дозволі на опублікування, інше використання або зміну твору. Винагорода за використання твору розподіляється між спадкоємцями відповідно до часток у спадщині.

Зауважимо, що згідно зі ст. 428 ЦК України право інтелектуальної власності, яке належить кільком особам спільно, може здійснюватися за договором між ними. У разі відсутності такого договору право інтелектуальної власності, яке належить кільком особам, здійснюється спільно. Незважаючи на те, що питання спільної власності та її реалізації детально врегульовано в главі 26 ЦК України, традиційні труднощі підстерігають співвласників при використанні та розпорядженні об'єктами спільної сумісної власності. Аналіз судової практики свідчить, що саме при визначенні порядку використання або подальшої юридичної долі спільного майна виникає більшість спорів. Детермінує або загострює конфлікти щодо цього майна зміна суб'єктного складу в порядку наступництва. Новий учасник спільної власності, як правило, по іншому бачить як процес використання, так і подальшу долю об'єкту інтелектуальної власності. Нормативні рамки встановлені ст. 369 ЦК України виявляються занадто малими для вирішення всього кола життєвих ситуацій, що виникають в процесі наступництва прав інтелектуальної власності. Труднощі також виникають і при оформленні спадкових прав на об'єкт інтелектуальної власності, які були створені у співавторстві. Нотаріус при виявленні у спадковій масі авторських прав (їх частки) повинен встановити: вид та кількість об'єктів авторського права; наявність/відсутність співавторства на об'єкти; документи, що підтверджують реєстрацію авторських прав; документи, які визначають частку авторських прав; договори щодо передачі майнових авторських прав (якщо майнові права на об'єкт авторського права мають похідний характер). Оформлення нотаріусом спадкових прав на частку майнових авторських прав можливо, якщо спадкоємцями надані документи, що підтверджують авторство особи на певний твір у вигляді свідоцтва (документ, що засвідчує авторство (авторське право) на оприлюднений чи неоприлюднений твір, а також факт і дату оприлюднення твору) та документ про розподіл майнових авторських прав. Відсутність договору про розподіл майнових авторських прав не дозволяє визначити частку, а тому в оформленні спадкових прав спадкоємцям померлого співавтора може бути відмовлено. Наведене свідчить

про необхідність визначення правового режиму використання майнових прав співавторами, в тому числі їх наступниками, шляхом укладення договору про розподіл авторських прав та встановлення режиму їх використання з метою запобігання виникнення спорів безпосередньо в процесі їх використання, а також при спадкуванні відповідних часток.

Література:

1. Кастальский В.Н. Совместное обладание исключительным правом. *Хозяйство и право*. 2008. № 4. С.97– 104.
2. Гаврилов Э. П. Исключительное право, принадлежащее нескольким лицам. *Хозяйство и право*. 2009. № 3. С. 56-71.
3. Ухвала ВССУ від 25 жовтня 2017 р. по справі № 753/19860/14-ц URL: <http://www.reyestr.court.gov.ua/Review/69797231> (дата звернення 02.07.2018).

ВЗАЄМОДІЯ ПОЛІЦІЇ ТА НАСЕЛЕННЯ – ОСНОВНИЙ ПРИНЦИП ПІДРОЗДІЛІВ ПРЕВЕНТИВНОЇ ДІЯЛЬНОСТІ НАЦІОНАЛЬНОЇ ПОЛІЦІЇ УКРАЇНИ

Волокітенко І. О.

*заступник начальника відділу дільничних офіцерів поліції
Управління превентивної діяльності
Головного управління Національної поліції в Одеській області*

Медведенко С. В.

*начальник факультету № 2
Одеський державний університет внутрішніх справ*

Рудой К. М.

*кандидат юридичних наук, доцент,
професор кафедри адміністративного права та адміністративного процесу
Одеський державний університет внутрішніх справ
м. Одеса, Україна*

Основними завданнями, що ставляться перед новою поліцією, є співпраця та комунікація, створення нового іміджу для правоохоронних органів. Робота поліції будується на принципі «community policing», тобто на створенні довірливих зв'язків між працівниками поліції й населенням. Формування правової держави, зміцнення законності й правопорядку вимагають удосконалення та підвищення якості роботи підрозділів превентивної діяльності Національної поліції України, основним завданням яких є служіння суспільству шляхом забезпечення охорони прав і свобод людини, протидії злочинності, підтри-

мання публічної безпеки й порядку, тобто відхід від державно-орієнтованих пріоритетів і ствердженні філософії суспільно-орієнтованої (превентивної) діяльності. З метою забезпечення публічної безпеки та порядку, охорони прав і свобод громадян, протидії злочинності стратегічними напрямками діяльності поліції визнано превенцію (роз'яснювальну-превентивну діяльність) та інтервенцію (застосування легітимних заходів примусу) [2]. Перспективні напрями розвитку поліції полягають у сприйнятті концепції проактивної діяльності, що передбачає пріоритетність реалізації прогностично-превентивної функції й дає можливість цілеспрямовано впливати на сферу охорони правопорядку. У поліцейській ствердилася думка щодо можливості ототожнення проактивної діяльності поліції переважно з превентивними поліцейськими заходами [3, с. 7]. Якщо звернутися до значення слова «превенція» (від лат. prevention), то воно означає «попереджаю» – попередження, запобігання кримінальним правопорушенням. У праві превентивними заходами називають профілактичні та інші заходи, спрямовані на запобігання кримінальним правопорушенням та іншим правопорушенням [6]. У правовій науці виділяють такі види превенції як загальна превенція – попередження скоєння правопорушень іншими особами. Це попередження вчинення кримінальних правопорушень громадянами, схильними до протиправних учинків; превенція приватна – означає профілактику (попередження) учинення нових кримінальних правопорушень особами, які вже скоїли будь-які правопорушення [6]. Кінцевою метою превенції кримінальних правопорушень є усунення злочинного задуму або наміру, позбавлення особи рішучості вчинити правопорушення. Стратегічна мета превенції полягатиме в недопущенні переходу задуму в дієві акти поведінки. Проміжна мета визначається конкретною ситуацією превенції, а також тактичною ситуацією, яка виникає при застосуванні певних превентивних заходів [6]. Виконання завдань, що стоять перед підрозділами превентивної діяльності Національної поліції, передбачає реалізацію принципів, заснованих на визнанні загальнолюдських цінностей, поваги до прав і свобод людини, визнання їх пріоритету у взаємовідносинах з державою [5, 196]. Відповідно до положення про Департамент превентивної діяльності Національної поліції України його підрозділи виконують надзвичайно багато функцій, частина з яких направлена на проведення превентивної та профілактичної діяльності, а саме: організують в межах компетенції проведення превентивної та профілактичної діяльності, спрямованої на запобігання вчиненню правопорушень; у порядку та в спосіб, визначений законодавством, здійснюють контроль за додержанням вимог законів та інших нормативно-правових актів щодо опіки, піклування над дітьми-сиротами та дітьми, позбавленими батьківського піклування, уживають заходів щодо запобігання дитячій бездоглядності, правопорушенням у дитячому середовищі, а також соціального патронажу щодо дітей, які відбували покарання у вигляді позбавлення волі; уживають заходів із запобігання та припинення насильства в сім'ї; здійснюють, у межах компетенції, нормативно-методичне забезпечення та контроль за діяльністю підпо-

рядкованих територіальних органів та підрозділів в АРК, областях, м. Києві та Севастополі, районах, містах, районах у містах, які в межах компетенції реалізують державну політику з питань підтримання публічної безпеки й порядку, забезпечення безпеки дорожнього руху, охорони прав і свобод людини, інтересів суспільства й держави, протидії злочинності, організації роботи дозвільної системи, запобігання та припинення насильства в сім'ї, превентивної та профілактичної діяльності; організують та здійснюють серед населення роз'яснення законів, інших нормативних актів з питань безпеки дорожнього руху, використовують з цією метою засоби масової інформації, кіно-, відео- і друковану продукцію, проводить огляди, конкурси, змагання, сприяє організації вивчення громадянами, особливо неповнолітніми, правил дорожнього руху; взаємодіють, у межах компетенції, зі структурними підрозділами Національної поліції, МВС, іншими правоохоронними органами, органами державної влади, органами місцевого самоврядування, громадськими організаціями з питань підтримання публічної безпеки й порядку, забезпечення безпеки дорожнього руху, охорони прав і свобод людини, інтересів суспільства й держави, протидії злочинності, організації роботи дозвільної системи, запобігання та припинення насильства в сім'ї, превентивної та профілактичної діяльності; здійснюють індивідуально-превентивну роботу з особами, які перебувають на профілактичних обліках у підпорядкованих підрозділах, насамперед з особами, звільненими з місць позбавлення волі, та тими, які вчиняють насильство в сім'ї (домашнє насильство); забезпечують попередження й реагування на адміністративні та кримінальні прояви, організацію адміністративно-правозастосовної діяльності підпорядкованих підрозділів, дотримання ними обліково-реєстраційної дисципліни та ін. [4].

Таким чином, принцип взаємодії поліції та населення є основою превентивної діяльності Національної поліції України, що передбачає систему законодавчо встановлених і гарантованих державою правових положень та організаційних, інформаційних, превентивних заходів підрозділів ювенальної превенції, патрульної служби, дозвільної системи та служби дільничних офіцерів поліції, завдання та функції яких, спрямовані на забезпечення прав і свобод людини, інтересів суспільства й держави, протидії злочинності, підтримання публічної безпеки та порядку, а також надання в межах, визначених законом, послуг особам.

Література:

1. Любова Н.О. Діяльність поліції щодо повернення довіри населення та налагодження зв'язків з громадськістю// Актуальні проблеми охорони громадського порядку та забезпечення громадської безпеки в сучасних умовах: матер. Всеукр. наук.-практ. конф. (Дніпропетровськ, 20 листоп. 2015 р.). Дніпропетровськ : Дніпр. держ. ун-т вн. справ, 2015. С. 162–165.
2. Про Національну поліцію: Закон України від 02.07.2015 № 580-VIII// Відомості Верховної Ради України. 2015. № 40–41. С. 1970. Ст. 379.

3. Проневич О.С. Проактивна діяльність поліції (міліції) як складова сучасної парадигми охорони правопорядку// Форум права. Науковий журнал [електронне наукове фахове видання]. ХНУВС. 2011. № 3. С. 639-643.

4. Про затвердження положення про Департамент превентивної діяльності Національної поліції України: Наказ МВС України № 123 від 27.11.2015. – URL: <http://zakon4.rada.gov.ua/laws/show/z0213-94>.

5. Волокітенко О.І. Основні принципи діяльності підрозділів превентивної служби Національної поліції України// Стан та перспективи розвитку адміністративного права України: матеріали III Міжнар. наук.-практ. конф., м. Одеса, 12 жовтня 2016 р. Одеса : ОДУВС, 2016. – 224 с.

6. Превенція / Вікіпедія. – URL: <https://ru.wikipedia.org/wiki/Превенция#cite>

7. Сафронов С.О. Організація превентивної діяльності оперативних підрозділів ОВС України // Харківській національний університет внутрішніх справ, 2013. – URL: http://elib.org.ua/theoryoflaw/ua_

НОВАЯ ДОКТРИНА КЛАССИФИКАЦИИ АНТИДЕЛИКТНЫХ И ИНЫХ ЭКСПЕРТНЫХ ИССЛЕДОВАНИЙ

Довбуш Н. Н.

магистр факультета экономики и права

Международный классический университет имени Филиппа Орлика

Кириченко А. А.

доктор юридических наук, профессор,

профессор кафедры правоведения факультета экономики и права

Международного классического университета имени Филиппа Орлика

г. Николаев, Украина

В одной из последних публикаций А. А. Кириченко [1] предлагается следующий вариант **классификации антиделиктных и связанных с ними иных экспертных исследований** (исследований тех или иных объектов, отношений и явлений с привлечением любых, кроме юридических, знаний, имеющих значение для наиболее эффективного, рационального и качественного противодействия конкретному правонарушению либо при необходимости решению аналогичных вопросов в процедуре, не связанной с таким противодействием) :

1. По базисному объекту исследования:

1.1. *Криминалистическая экспертиза*, исследующая любые объекты, отношения или явления, за исключением психики и обменных процессов человека, его тела, частей или выделений, а также одежды, обуви и иных сопутствующих человеку объектов (предметов – монолитного тела либо тела, со-

стоящего из нескольких частей, имеющих собственную устойчивую форму, но не перемещающихся в отношении друг друга; устройств – тела, состоящего из нескольких частей, имеющих собственную устойчивую форму и осуществляющих простые передвижения в отношении друг друга; механизмов – совокупности аналогичных тел, осуществляющих сложные передвижения в отношении друг друга; субстанций в вязком, сыпучем, жидком или газообразном агрегатном состоянии) в случае совместного причинения телесных повреждений человеку либо иного слепообразования с его телом и/или частями и/либо выделениями: 1.1.1. Экспертиза огнестрельного оружия, боеприпасов и следов противоправного обращения с ними. 1.1.2. Экспертиза механического оружия, боеприпасов и следов противоправного обращения с ними. 1.1.3. Экспертиза взрывного оружия, взрывных устройств и веществ, средств подрыва и следов противоправного обращения с ними. 1.1.4. Экспертиза веществ, материалов и изделий из них (почвы и веществ почвенного происхождения; волокнистых материалов и изделий из них; горюче-смазочных материалов и нефтепродуктов; стекла, керамики и изделий из них; лакокрасочных материалов и покрытий и краски; полимерных материалов, пластмассы и изделий из них; металлов, сплавов и изделий из них; наркотических средств, психотропных веществ, их аналогов и прекурсоров; табака и предметов курения; пищевых продуктов; спиртосодержащих жидкостей; сильнодействующий и отравляющих веществ; веществ химических производств и специальных химических веществ и т.д.). 1.1.5. Экспертиза восстановления уничтоженных текстов и маркировочных обозначений. 1.1.6. Трассологическая экспертиза (трассологическая экспертиза орудий взлома, устройств и механизмов и их следов; трассологическая экспертиза отпечатков протекторов шин и иных деталей автотранспорта; трассологическая экспертиза отпечатков обуви и иных видов одежды и ее аксессуаров, дактилоскопическая экспертиза, экспертиза отпечатков иного кожного покрова человека, трассологическая экспертиза замком и пломб и др.). 1.1.7. Фоноскопическая экспертиза. 1.1.8. Комиссионная одорологическая экспертиза (формально также исследует субстанцию человека – его запах, но методика такого исследования изначально разработана криминалистами, согласно которой не требуется привлечение специальных медицинских знаний, а происхождение запаха как субстанции от человека в этой методике является чисто формальным и таким, которое не может повлиять на достоверность выводов, получаемых на основе криминалистических специальных знаний). 1.1.9. Почерковедческая экспертиза. 1.1.10. Автороведческая экспертиза. 1.1.11. Портретная экспертиза (фотоизображений и технических средств их изготовления; видеоизображений и технических средств их изготовления; голограмм и технических средств их изготовления; идентификация человека по черепу и его фото– или видеоизображениям и др.). 1.1.12. Техническая экспертиза (автотехническая, взрывотехническая, строительнотехническая, пожарнотехническая, земельнотехническая, компьютернотехническая, до-

рожно-техническая, электротехническая и т.п.). 1.1.13. Технологическая экспертиза (имеет разновидности в зависимости от отрасли производства материальных благ и услуг). 1.1.14. Товароведческая экспертиза (имеет разновидности в зависимости от вида товара или иного изделия). 1.1.15. Бухгалтерская экспертиза. 1.1.16. Финансово-экономическая экспертиза. 1.1.17. Биологическая экспертиза. 1.1.18. Инженерно-экологическая экспертиза. 1.1.19. Искусствоведческая экспертиза. 1.1.20. Военная экспертиза и др.

1.2. Судебно-медицинская экспертиза: 1.2.1. Геноскопическая экспертиза (что сейчас необоснованно проводится НИЭКЦ МВД Украины и иными немедицинскими экспертными учреждениями, тогда как объектом данной экспертизы исследования являются части или выделения человека, исследование которых должно осуществляться на основе судебно-медицинских, а не криминалистических специальных знаний). 1.2.2. Иммунологическая экспертиза. 1.2.3. Биологическая экспертиза. 1.2.4. Цитологическая экспертиза. 1.2.5. Трассологическая экспертиза (именуемая в настоящее время как медико-криминалистическая или физико-техническая). 1.2.6. Токсикологическая экспертиза. 1.2.7. Экспертиза вещественных источников. 1.2.8. Экспертиза трупа человека и т.д.

1.3. Экспертиза психики человека: 1.3.1. Судебно-психологическая экспертиза, исследующая различные особенности психики человека. 1.3.2. Судебно психиатрическая экспертиза, исследующая различные отклонения и заболевания психики человека, в т. ч. устанавливает факт наличия и признания необходимости лечения различных видов психозависимости: виртуальнофилии, азартноигрофилии, шоуфанатфилии, сектанктофилии и др.

1.4. Наркологическая экспертиза, которая устанавливает факт наличия и признает необходимость лечения различных видов психообменозависимости: алкоголизма, наркомании, токсикомании и др.

2. По последовательности проведения: 2.1. Первоначальная. 2.2. Повторная.

3. По объему исследования: 3.1. Основная. 3.2. Дополнительная.

4. По составу и характеру специальных знаний: 4.1. Одноотраслевая единоличная. 4.2. Одноотраслевая комиссионная. 4.3. Комплексная (двух и более отраслей научных знаний).

5. По месту проведения: 5.1. в экспертном учреждении. 5.2. Во внеэкспертном учреждении (что на сегодня существует только теоретически, но практика может диктовать необходимость назначения такой экспертизы, которая еще не проводится существующими экспертными учреждениями).

6. По виду процедурного производства:

6.1. В определенном виде судопроизводства: 6.1.1. Конституционном судопроизводстве (которое призвано охватить и существующее административное судопроизводство по признанию факта нарушения или нет деянием, решением или правовым актом субъекта властных полномочий определенной нормы как Основного или текущего закона, так и подзаконного акта).

6.1.2. Антикриминальном судопроизводстве. 6.1.3. Административном судопроизводстве (которое призвано существовать только в контексты противодействия административным правонарушениям). 6.1.4. Трудовом судопроизводстве (которое еще должно выделиться в самостоятельное судопроизводство из существующего гражданского судопроизводства). 6.1.5. Де-факто имущественно-договорном (существующем гражданском) судопроизводстве. 6.1.6. Де-юре имущественно-договорном (существующем хозяйственном, а в иных странах арбитражном) судопроизводстве. 6.1.7. Ордиристическом (существующая процедурная часть теории ОРД) судопроизводстве. 6.1.8. Исправительно-трудовом (существующем уголовно-исполнительном) судопроизводстве. 6.1.9. Исполнительном судопроизводстве (которое еще следует создать из существующих процедур исполнения окончательных решений в контексте противодействия всем иным, нежели криминальным, правонарушениям).

6.2. Во внеделиктном производстве (к примеру, назначения конкретного вида криминалистической экспертизы с точки зрения определения стоимости определенного исторического объекта и др.).

Н. К. Довбуш полагает, что изложенный инновационный подход [1] коренным образом отличается по степени научной обоснованности от существующих в литературе многочисленных традиционных точек зрения на классификацию судебных экспертиз, которые наиболее полно рассмотрены в одном из последних монографических исследований И.В. Пирог [2, с. 164-194], где криминалистические экспертизы как класс экспертиз весьма некомпетентно предлагается оставить лишь на основе традиции, а не за собственно такой фактически существующей отраслью знаний [2, с. 168], сущность и пределы которой более правильно определять с учетом рассмотренного инновационного подхода.

Литература:

1. Кириченко А. А. Новая доктрина антиделиктных экспертных исследований / А.А. Кириченко // Кафедра правознавства МКУ ім. Пилипа Орлика. 6 липн. 2018. 875 слів. URL: <https://www.facebook.com/groups/1149350055209329/permalink/1340444912766508/>
2. Пиріг І.В. Теоретико-прикладні проблеми експертного забезпечення досудового розслідування : монографія / І.В. Пиріг. Дніпропетровськ : Дніпроп. держ. ун-т внутр. справ; Ліра ЛТД, 2014. 366 с.

ПОНЯТІЙНО-ПРАВОВЕ МИСЛЕННЯ У ДАВНІЙ ГРЕЦІЇ: ВІД МІФУ ДО ЛОГОСУ

Кучеренко Д. С.

консультант з юридичних питань

ТОВ «КОМРЕЦЬ»

м. Запоріжжя, Україна

На світанні давньогрецької історії та культури, коли ще в силі були родові принципи у господарському та культурному житті, панівною формою світогляду була міфологія (грец. *mythologia*, від *mythos* – мовлення, слово; оповідь, розповідь та *logos* – слово, вчення). Вона постала результатом нагальної духовної потреби пояснити світ і розібратися в явищах природи. Ще не озброєна філософією та наукою допитлива думка родової людини поривалася до осягнення регулятивних сил буття природи та людей. Із поширенням магічного типу пізнання людина відчуття та сприйняття, які виникали в її психіці, безпосередньо переносила на об'єкт і розглядала їх як свої властивості (антропоморфізм). Цей процес відбувався шляхом персоніфікування, уособлення в образах богів, перед якими людина відчувала подив, безсилля, необхідність схилення. Міфологія являла собою спробу пояснення явищ природи та життя людей, взаємовідносин земного та космічного початків образно-художнім способом. Міфи установлювали особисто та соціально прийнятну у суспільстві значиму систему цінностей, що підтримувала і санкціонувала відповідні норми поведінки, взаємини між людьми та їхнє ставлення до світу. Зміст міфу уявлявся родовій людині цілковито реальним, і навіть у вищому смислі реальним, і був не формою реального знання, а предметом віри. Філософське питання про походження світу першим поставив Гесіод (кінець VIII – початок VII ст. до н.е.) у «Теогонії». Він виклав міфи як єдине ціле, описав родовід і перипетії у сонмі олімпійських богів. Богиня справедливості Діке та Необхідність є початком усякого земного народження та злиття. Земні жінки народжують героїв, про яких розповідають «Іліада» та «Одісея» Гомера (VIII ст. до н.е.). Оформлення міфологічного типу пізнання дозволило людині здійснити вихід за межі безпосередньо-чуттєвої, наочної дійсності. Давньогрецька міфологія несла на собі відбиток демократичної ментальності, вона була взірцем високохудожньої авторської творчості. Специфічною її особливістю були спроби причинно-наслідкового пояснення подій, а також наявність узагальнюючих сентенцій, художніх метафор, які можна розглядати як прообрази філософсько-наукових понять. Поступово образ мислення почав наповнюватися раціональним змістом і відповідними формами узагальнюючого та аналітичного мислення, відбувався перехід від міфу до логосу. Усе це наближало міфологічну традицію до натурфілософської стадії свідомості та пізнання, що найяскравіше проявилася в античній філософії.

Антична філософія постала із міфології та являє собою форму донаукового знання, у надрах якої поступово оформлюється натурфілософський тип пізнання (у філософії Греції класичного періоду). Це перша стадія розвитку понятійної здатності свідомості, що з'являється у результаті відокремлення розумової діяльності від безпосередньо практичної.

У поемі Парменіда Елейського (540 – 480 до н.е.) «Про природу» яскраво зображується стадія переходу від міфу до логосу. Парменід вперше здійснив спробу раціонального осмислення буття в аксіоматично побудованій системі, ввівши до тексту поеми термін «буття» (грец. *to einaï*). У вступній частині поеми описується подорож юнака-героя до палацу Істини. Парменід принципово розрізняє гадку «доксу» (грец. *doxa*) як позірність та достеменне знання сутності, істину «алетейя» (грец. *aletheia*). Вступ описує ні що інше, як поріг, на якому відбувається вихід із світу докси та входження до палацу Істини, тобто перехід й ініціація. Перехід героя у стан «мужа, який пізнав» набуває очевидного смислу ініціації мислення. Вступна частина поеми – це шлях підіймання до істини, у той час як шлях гадки – шлях спускання до докси. Цим пояснюється та послідовність частин, про яку говорить богиня-Істина, що їй все одно, звідки починати. Якщо вступ – це шлях сходження на гору, то природним продовженням руху думки має стати підкорення вершини та повернення назад – до світу буденної гадки, до світу, протоптаного людськими стежками. А сам шлях до істини лежить, за словами Парменіда, поза людською стежиною: «Ведь не злой рок руководил тобою по этой дороге, ибо далеко вне людской тропы пролегает она, но право и справедливость» [1, с. 71]. Ця позамежність характеризує подію думки як подію за межами докси, отже й норми. Мисленнєвий зачин, що вступає у суперечність із доксою, породжує парадокси, що грецькою буквально означає «за межами докси». Такі парадокси Парменід наводить у центральній частині поеми: «На этом пути находится не мало признаков, говорящих, что бытие безначально, неуничтожаемо, цельно, однородно, спокойно и бесконечно. Для него нет ни прошедшего, ни будущего, ибо оно во всей своей полноте живет в настоящем, единое, нераздельное» [1, с. 72]. Мислитель формулює закон тотожності в онтологічному вигляді: «бытие есть, а небытия нет»; «нельзя выделить из бытия бытие, которое согласно мировому порядку... не может ни разойтись, ни соединиться» [1, с. 71]. «Нераздельно же бытие потому, что бытие тесно примыкает к бытию» [1, с. 73]. Гносеологічно ототожнює буття із мовою та мисленням: «Мыслить и быть одно и то же. Слово и мысль должны быть бытием, ибо бытие есть, а небытия нет» [1, с. 72]. «Одно и то же мысль и предмет мысли, ибо без бытия, в котором выражена мысль, ты не найдешь мысли» [1, с. 73]. У парадоксальності міститься початковість думки, яка відхиляючись та вистрибуючи за межі докси, вступає у суперечність із порядком, освяченим традицією та авторитетом доксального права. Проте чи не є це відхилення думки від докси (норми) чимось незаконним? Як слідує із поеми на шлях пізнання Істини філософа привели Закон (грец. *themis*) і Правда (грец. *dike*), тобто шлях до істи-

ни для Парменіда пролягає через царину права. Тому і проходження воріт «через которые пролегают пути Дня и Ночи» [1, с. 70] вимагає юридичної санкції, яка до того ж є санкцією традиційного, тобто міфологічного права. Законодавча Феміда та караюча Діке – персонажі давньої міфології. На відміну від них Алетея – новоявлена богиня, а сутнісно алегорія, авторитет якої ще необхідно буде довести. Згідно з античними уявленнями «алетея» – об’єктивна істина, правда, справедливість. У соціальному чи суб’єктивному плані ця Істина реалізується як власне закон або звичай (грец. *themis*) і як те, яким чином цей закон звичайно чи у судовому порядку виконується (грец. *dike*). Та обставина, що саме Феміда та Діке оголошені охоронцями та провідниками у царство Істини, свідчить про те, що сюжет вступної частини слід розуміти як передання божественних повноважень від давніх богинь до нової володарки умів. Алетея, прихована за грандіозними воротами, має з’явитися у всій своїй відкритості, щоб у підсумку затьмарити інститути давнього священного права, вирвати це право із непередбачуваної та завжди прихованої (захмарної) волі богів. Отже, законодавчою силою має стати сама Істина. Оскільки Істина «здана під ключ», вона має стати ключем до справедливості (істини права). Відмикання подвійного замка у поемі, таким чином, символізує право на «безумство» начального мислення. Це право надається не кожному, а лише тому, хто його «заслужив». Ініціація (оскільки ми говоримо про ініціацію мислення) у прямому розумінні є обрядом, смисл якого полягає у переході від одного статусу в інший, тобто входження до повноти прав зрілої людини. Той, хто ще вчора був юнаком, ставав «мужем, який пізнав» і разом із тим повноправним членом суспільства: «С нежною речью обратились к ней девы и разумным словом убедили ее снять для них, не медля, окованный железом засов, замыкающий ворота. И вот, раскрыв зияющее жерло, распахнулись двери...» [1, с. 70]. За цими дверима перед нами постає глибоченне провалля, пустий простір метафізичного мислення, який має бути засвоєний грецькими філософами шляхом побудови концептуальних зв’язків і заповнення філософськими поняттями та категоріями. Проте родимі плями юридичної спадковості залишаються ще тривалий час. Культурний грецький словник містить яскраво виражену юридичну спадкоємність. Наприклад, слово «категорія» (грец. *kategoria* – висловлювання, обвинувачення, ознака, від *katagoreo* – присуджую, обвинувачую), до того як стати основним терміном метафізики, мало юридичне значення обвинувачення, присуду. В українській мові такі терміни, як «судження», «присуд», «присудження», мають референцію до суду, судочинства. А такий лінгвістичний термін, як «присудок», що сьогодні позначає один із головних членів речення (порівняймо із російським «сказуемое»), постав із судового розгляду. Сама філософія зароджувалася в атмосфері судового процесу на грецькій агорі та удосконалювалася у практиках полісного судового розгляду (грец. *kategoria*). Вона розверталася не тільки як теорія (видовище самого видовища), але й як «суд розуму». Закон – спільне слово для філософії, науки, юриспруденції. На відміну від єгипетської науки, що

існувала у режимі авторитарної (міфологічної) влади, грецька філософія та наука набули особливого аподиктичного стилю. Доказ і спростування, як форми обґрунтування істини, створювалися у парадигмі неупередженого цивільного судочинства. Перш за все, це є характерним для афінської школи філософії, становлення якої безпосередньо пов'язано з темою правосуддя та її квінтесенцією – судом над самою філософією в особі Сократа. Таким чином, поняття істини – значно пізніший феномен ніж справедливість та її історично рання форма – правда (право). Закон історично та логічно передує істині, й власне тому істина, емансипована із сфери права, може стати законом, щоб на наступній стадії стати справедливістю – свого роду істиною права. Саме тому питання про справедливість стає головним змістовним питанням Платона, у той час як питання про істину – лише інструментом для його розв'язання.

Література:

1. Таннери П. Первые шаги древнегреческой науки / Пер. Н. Н. Полюновой, С. И. Церетели, Э. Л. Радлова и Г. Ф. Церетели. Предисл. А. И. Введенского. СПб., 1902. 470 с.

УХИЛЕННЯ ВІД СПЛАТИ ШТРАФУ: ПРОБЛЕМНІ АСПЕКТИ КРИМІНАЛЬНО-ВИКОНАВЧОЇ ТА КРИМІНАЛЬНО-ПРОЦЕСУАЛЬНОЇ СТОРОНИ ПИТАННЯ

Осадчук К. М.

*аспірант кафедри кримінально-правових дисциплін факультету № 6
Львівський державний університет внутрішніх справ
м. Львів, Україна*

У зв'язку із гуманізацією законодавства Україна переживає новий етап, встановлення та регулювання покарання у кримінальному праві. Адже, які б зміни не здійснювалися, вони всі проходять адаптаційний період, і, на жаль, іноді такі періоди тривають не один рік. При швидкому розвитку держави, необхідно так само швидко реагувати і на зміни в діючому законодавстві. Однак зміни не завжди є позитивними та не завжди мають краще регулювання тих чи інших проблемних питань.

На даний момент є достатньо багато проблем пов'язаних з виконанням покарань у виді штрафу. Однією із таких проблем є прогалини у законодавстві щодо кримінальної відповідальності за ухилення від сплати покарання у виді штрафу (ч.1 ст. 389 Кримінального кодексу України).

Аналізуючи проблеми виконання кримінального покарання у виді штрафу, слід зазначити, що норми права реалізуються за такими формами: додержання (виконання пасивних обов'язків), виконання (зобов'язання щодо активної

поведінки), використання (здійснення суб'єктивних прав). На думку В. Ф. Яковлева, правореалізація розподіляється на владну і невідладну [5, с. 5]. Отже, в цьому випадку, маємо справу з виконанням владних зобов'язань у формі активної поведінки з боку засудженого як суб'єкта конкретних прав і відносин щодо приписів іншого суб'єкта – держави в особі суду.

Якщо засуджений ухиляється від сплати штрафу, як основного покарання, він притягується до кримінальної відповідальності відповідно до ст. 389 КК України, однак це не завжди так. Особа, яка засуджена до штрафу і добровільно його не сплатила, звільняється від сплати штрафу, якщо держава протягом двох років цей штраф не стягнула і це не вважається ухиленням від відбування покарання згідно ст. 80 КК України (Постанова ВСУ).

Фабула судового акту: Верховний Суд України на засіданні Судової палати у кримінальних справах 24 грудня 2015 року, розглядаючи справу № 5-324 кс 15, висловився про те, що правило відмови у звільненні засудженої особи від відбування покарання у виді штрафу у зв'язку з закінченням строків давності виконання обвинувального вироку не може пов'язуватися із самим фактом несплати засудженим протягом місячного строку суми штрафу.

При розгляді цієї справи Верховний Суд України зазначив, що ухилення від відбування покарання як підстава для зупинення строків давності виконання обвинувального вироку є особливим юридичним фактом. Особливість цього факту полягає у тому, що питання про його встановлення може бути вирішено лише одним суб'єктом – судом. Адже відповідно до частини першої ст. 389 КК ухилення від відбування покарання у виді штрафу є злочином. Такі юридичні факти встановлюються виключно за чітко регламентованою законодавством процедурою. Зокрема, відповідно до ч. 1 ст. 62 Конституції України особа вважається невинуватою у вчиненні злочину і не може бути піддана кримінальному покаранню, доки її вину не буде доведено в законному порядку і встановлено обвинувальним вироком суду. Тому до набрання законної сили обвинувальним вироком суду, яким особа буде визнана винною в ухиленні від відбування покарання, питання про зупинення строків давності виконання обвинувального вироку суду вирішувати неправомірно.

Стаття 80 КК передбачає нормативне регулювання інституту звільнення від відбування покарання у зв'язку із закінченням строків давності виконання обвинувального вироку та встановлює імперативні строки, вплив яких є безумовною підставою для звільнення засудженого від відбування призначеного йому покарання.

Правова природа вказаного виду звільнення від відбування призначеного покарання зумовлюється одностороннім обов'язком держави примусово реалізувати через спеціально уповноважені нею органи призначене особі покарання протягом певних строків. Особа, засуджена до певного виду покарання, не несе правового обов'язку застосовувати правообмеження, які входять до

його змісту, сама до себе – це виключна одностороння компетенція спеціальних державних органів, які виконують покарання.

Окрім того, ч. 3 ст. 80 КК передбачено положення щодо зупинення перебігу строку давності у разі, якщо засуджений ухиляється від відбування покарання. У цих випадках перебіг давності відновлюється з дня з'явлення засудженого для відбування покарання або з дня його затримання, а строки давності, передбачені пунктами 1-3 ч. 1 цієї статті, подвоюються.

Однак ухилення від відбування покарання як підстава для зупинення строків давності виконання обвинувального вироку є особливим юридичним фактом, питання вирішення якого належить до компетенції суду, а отже, цей факт слід встановлювати з дотриманням вимог процесуальної форми.

Зокрема, редакція ч. 1 ст. 80 КК певним чином співвідноситься зі ст. 389 та ст. 390 цього Кодексу, оскільки ухилення від відбування покарання, про яке йдеться у ч. 3 ст. 80 Загальної частини КК, у своєму конкретному прояві відповідає складу одного із злочинів, передбачених зазначеними статтями Особливої частини КК. Отже, роблячи висновок про ухилення особи від відбування покарання при застосуванні частини третьої статті 80 КК, суд тим самим фактично визнає її винною у вчиненні нового злочину. Таким чином, вирішувати питання про зупинення строків давності виконання обвинувального вироку суду можливо лише після набрання законної сили обвинувальним вирок суду, яким особа буде визнана винною в ухиленні від відбування покарання.

З огляду на це лише несплата засудженим суми штрафу в певний строк сама по собі не свідчить про ухилення його від відбування цього покарання.

У ст. 533 КПК України «Наслідки набрання законної сили судовим рішенням» зазначено, що вирок або ухвала суду, які набрали законної сили, обов'язкові для осіб, які беруть участь у кримінальному провадженні, а також для всіх фізичних та юридичних осіб і підлягають виконанню на всій території України. Процесуальні питання, пов'язані з виконанням судових рішень у кримінальному провадженні, вирішує суддя суду першої інстанції одноосібно, якщо інше не передбачено КПК України [3].

Суд разом із розпорядженням про виконання судового рішення надсилає його копію відповідному органу чи установі, на які покладено обов'язок виконати судові рішення відповідно до ч. 2 ст. 535 КПК України. У разі, якщо судові рішення або його частина підлягає виконанню центральним органом виконавчої влади, що реалізує державну політику у сфері організації примусового виконання рішень судів та інших органів (посадових осіб), суд видає виконавчий лист, який звертається до виконання в порядку, передбаченому Законом України «Про виконавче провадження». Органи, що виконують судові рішення, повідомляють суд, який постановив судові рішення, про його виконання відповідно до ч. 4 ст. 535 КПК України. Указаний у КПК України порядок виконання покарання у виді штрафу не узгоджується із регламентацією КВК України (ст. 22, 26 КВК України) і потребує відповідного корегу-

вання [4]. Уважається, що місцеві суди не є органами, які мають самостійно виконувати свої вироки в частині покарання у виді штрафу, оскільки це суперечить загальним приписам здійснення правосуддя в Україні, а також не узгоджується з основними функціями судової влади, які визначені Конституцією України.

Отже, звертаючи на вищевказане, можна дійти висновку, що наявні дві норми є великою прогалиною у кримінальному законодавстві. Для вирішення даної прогалини, можливо необхідно такий факт як, ухилення від сплати штрафу, як покарання за вчинений злочин (проступок) або правопорушення, вивести за межі кримінального злочину і надати йому статусу юридичного факту або спростити судову процедуру визнання особи винною у вчиненні такого злочину, як ухилення від сплати штрафу.

Література:

1. Конституція України: із змінами згідно зі Законом України від 8 грудня 2004 р. № 2222-IV. Відомості Верховної Ради України. 2005. № 2.
2. Кримінальний кодекс України: Закон України від 05 квітня 2001 року, № 2341-III / Верховна Рада України. URL: <http://zakon0.rada.gov.ua/laws/show/2341-14> (дата звернення: 05.06.2018).
3. Кримінальний процесуальний кодекс України: Закон України від 13 квітня 2012 року, № 4651-VI / Верховна рада України. URL: <http://zakon5.rada.gov.ua/laws/show/1003-05> (дата звернення: 05.06.2018).
4. Кримінально-виконавчий кодекс України. Закон України від 11 липня 2003 року, № 1129-IV / Верховна рада України. URL: <http://zakon2.rada.gov.ua/laws/show/1129-15> (дата звернення: 05.06.2018).
5. Яковлев В. Ф. Реализация права и отраслевые методы правового регулирования . *Проблемы применения советского права*. 1973. № 22. С. 5.

**ВОЗМОЖНОСТИ СОВЕРШЕНСТВОВАНИЯ ПОНЯТИЯ
И БАЗИСНЫХ ЮРИДИЧЕСКИХ СВОЙСТВ
ДОКАЗАТЕЛЬСТВ И ИХ ДОПУСТИМОСТИ
В АНТИКРИМИНАЛЬНОМ СУДОПРОИЗВОДСТВЕ**

Смирнов М. М.

*магистр факультета экономики и права
Международный классический университет имени Филиппа Орлика
г. Николаев, Украина*

Ланцедова Ю. А.

*кандидат юридических наук,
доцент кафедры уголовного права и процесса
Учебно-научный юридический институт
Национального авиационного университета
г. Киев, Украина*

Основу антикриминального судопроизводства составляет процедура, прежде всего, получения собственно доказательств, одно из последних взаимосвязанное понимание которых и их основных и дополнительных базисных юридических свойств представила Ю. А. Ланцедова [2, с. 136-137]. В развитие позиции С. А. Кириченко [1, с. 169-170] и А. С. Тунтулы [5, с. 169-173] статья «**Доказательства, их свойства, источники, субъекты, порядок и действия по получению и формы оперирования ими**» Кодекса антикриминального судопроизводства Украины предлагалась в части изложения указанных положений в такой редакции:

Часть 1: Доказательством являются любые сведения о факте (внешнем или внутреннем проявлении признаков или свойств трассосубстанций и документов либо человека или его деяний либо события как суммативного деяния или явления природы, в т.ч. деяний диких животных) в целом или об его отдельной стороне, которые получены от объективных и субъективных источников такого рода сведений, если каждое из доказательств обладает единством таких основных базисных юридических свойств, как значимость, законность, допустимость, доброкачественность и достоверность, а также таких дополнительных базисных юридических свойств совокупности доказательств, как ее согласованность и достаточность для принятия главным субъектом антикриминального судопроизводства (следователем, судьей) определенного промежуточного или окончательного решения.

Часть 2.1. Значимыми являются сведения, с помощью которых можно подтвердить или опровергнуть юридический факт (обстоятельство) базисного, специального или частичного предмета доказывания либо доказательственный факт как промежуточный тезис этого предмета доказывания.

Часть 2.2. Законными – сведения, полученные в предусмотренном настоящим Кодексом порядке, в т.ч. без применения обмана, угроз или насилия или без иного существенного нарушения правового статуса социосубъекта.

Часть 2.3. Допустимыми – заранее правдивые сведения, полученные от известного и доступного проверке источника, когда недопустимые в качестве доказательства сведения направлены на обоснование: а) положения правового акта; б) общеизвестного или преюдициального факта, который, однако, может быть использован непосредственно при принятии решения наряду с доказательствами; в) паранормального явления, т.е. такого, которое противоречит известным законам природы или не может быть ими объяснено.

Часть 2.4. Доброкачественными – сведения, которые не имеют содержательных противоречий и дают возможность сделать однозначный вывод, а также полученные при отсутствии существенных нарушений признанной методики или без использования непризнанной в установленном порядке методики.

Часть 2.5. Достоверными – любые сведения, которые являются адекватными в контексте установления обстоятельств базисного, специального или частичного предмета антикриминального доказывания, и которые:

Часть 2.5.1. Адекватно отражают обстоятельства как приготовления и/или совершения деяния (события, явления) криминального правонарушения или сокрытия его антиделиктных следов (следов, параследов и/или квазиследов деяния, события либо явления криминального правонарушения), так и любых иных деяний (событий, явлений) либо признаков или свойств трассосубстанций и документов либо человека.

Часть 2.5.2. Неадекватно отражают обстоятельства указанных юридических фактов вследствие дистанционных, метеорологических, образовательных, психологических, физиологических и иных особенностей их восприятия личностным источником и запоминания, хранения, воспроизведения и передачи этим источником сведений о данных юридических фактах главному субъекту антикриминального судопроизводства.

Часть 2.5.3. Адекватно объясняют причины указанного неадекватного отображения юридических фактов.

Часть 2.5.4. Являются адекватными или неадекватными, но заведомо недостоверными и в силу этого приобретают соответствующую достоверность в контексте антикриминального дела о даче таких заведомо ложных показаний или такого заведомо ложного заключения эксперта [2, с. 136].

Часть 2.6. Согласованной совокупностью доказательств является такая их совокупность, в которой одно доказательство не противоречит другому доказательству, а существующее противоречие может быть устранено указанием аргументов достоверности одного доказательства и недостоверности другого доказательства [2, с. 136-137].

Часть 2.7. Достаточной совокупностью доказательств – такая их совокупность, которая может сформировать у главного субъекта антикриминаль-

ного судопроизводства однозначное внутреннее (без внешних факторов влияния) убеждение в возможности принятия на данный момент определенного промежуточного или окончательного процессуального решения по антикриминальному делу [2, с. 137].

Вместе с тем А.В. Панова в кандидатской диссертации поддержала практику, согласно которой, суды выносили оправдательные приговоры, признавая недопустимыми доказательства, полученные в процессе следственных действий до внесения сведений в Единый реестр досудебных расследований на основе требований [4, с. 104]; либо в силу требований ч. 8 ст. 223 УПК Украины недопустимыми доказательства, полученные после окончания сроков досудебного следствия [4, с. 104]; и др., что, по мнению Ю. А. Ланцедовой, противоречит требованиям ч. 2 ст. 3 Конституции Украины, которая обязывает государство и его органы утверждать и обеспечивать права и свободы в равной степени всех граждан, в данном случае как подсудимого, так и потерпевшего, правовой статус которого цинично и нарушали указанные оправдательные приговоры, вынесенные на основе чисто формальных нарушений процедурного закона, когда у суда не было никаких сомнений в отношении собственно достоверности такого рода сведений.

В таком случае, как полагает Ю.А. Ланцедова и в полной мере поддерживает М.М. Смирнов, следует предложенную редакцию статьи в части определения сущности и основных базисных юридических свойств доказательств усовершенствовать таким образом, чтобы в качестве такого рода свойств признавались только значимость и достоверность доказательства с их делением по последнему из свойств на заведомо достоверные, т.е. полностью отвечающие фактическим обстоятельствам, и ограниченно достоверные, т.е. которые полностью или частично не отвечающие фактическим обстоятельствам, что вызвано не дачей личностными источниками в этой части заведомо ложных показаний, а конкретными особенностями восприятия, запоминания и воспроизведения ими такого рода сведений, когда установление такого рода особенностей имеет определенное значение для правильного разрешения определенного дела.

В этой связи сам факт нарушения процедурного порядка получения доказательств, если у суда не возникает сомнений в отношении указанной их достоверности, не должен влечь за собой признание такого рода сведений недопустимыми в качестве доказательств по конкретному делу, а сам факт получения доказательств с нарушением процедурных и иных требований должен влечь за собой такой вид и степень юридической ответственности виновного лица, которые способны исключить либо, в крайнем случае, насколько возможно минимизировать такого рода нарушения, что позволило бы исключить и необоснованное вынесение оправдательных приговоров по чисто формальным основаниям и в равной степени утвердить и обеспечить правовой статус как подсудимого, так и потерпевшего или при необходимости и иных субъектов антикриминального судопроизводства.

Литература:

1. Кириченко С. А. Сутність і класифікація доказів та їх джерел у кримінальному судочинстві: генеза і можливості удосконалення: дис. ... канд. юрид. наук : спец. 12.00.09 «Кримінальний процес і криміналістика; судова експертиза; оперативно-розшукова діяльність» / Сергій Анатолійович Кириченко; Класичний приватний університет. Запоріжжя, 2009. 221 с.
2. Ланцедова Ю. А. Новая доктрина сущности доказательств, их свойств и источников, субъектов, порядка и действий по их получению и форм оперирования ими / Ю. А. Ланцедова, С. А. Кириченко // Перші Миколаївські юридичні дискусії: матеріали Міжнародн. наук.-практ. конфер. з нагоди 20-річчя Конституції України, 18.05.2016 р. Зб. наук. ст. Миколаїв : МНУ імені В. О. Сухомлинського, 2016. С. 134-140.
4. Панова А. В. Визнання доказів недопустимими у кримінальному провадженні: дис. ... канд. юрид. наук: спец.: 12.00.09 «Кримінальний процес та криміналістика; судова експертиза; оперативно-розшукова діяльність» / Аліса Віталіївна Панова; Національний юридичний університет імені Ярослава Мудрого. Харків, 2016. 226 с.
5. Тунтула О. С. Отримання доказів та форми їх представлення, оцінки та використання у кримінальному провадженні України : дис. ... канд. юрид. наук: спец. 12.00.09 «Кримінальний процес і криміналістика; судова експертиза; оперативно-розшукова діяльність» / Олександра Сергіївна Тунтула; Національна академія прокуратури України. К., 2013. 233 с.

ИННОВАЦИОННОЕ ПОНИМАНИЕ ПОНЯТИЯ КРИМИНАЛИСТИКИ И ОРДИСТИКИ

Фесун М. В.

*магистр факультета экономики и права
Международный классический университет имени Филиппа Орлика*

Тунтула А. С.

*кандидат юридических наук, доцент,
доцент кафедры гражданского и уголовного права и процесса
юридического факультета
Черноморский национальный университет имени Петра Могилы
г. Николаев, Украина*

Разработка новой доктрины понятия криминалистики и ордистики берет начало с 1993 г., когда А. А. Кириченко предложил под криминалистикой понимать «науку, которая разрабатывает на основании познания возникновения, собирания, исследования, оценки и использования информации, имеющей

значение для правильного разрешения дела, гласные технические средства, тактические приемы и методические рекомендации по борьбе с преступностью. При этом борьба с преступностью содержит в себе следующие стадии: раскрытие, прекращение, предварительное расследование и предотвращение преступлений, а также судебное разбирательство уголовного дела» [3, с. 147]. В последствии данный подход постоянно совершенствовался указанным ученым и был коренным образом развит Ю. Д. Ткачем в кандидатской диссертации [2, с. 45-95] и в его последующих работах [3, с. 71 и др.], что в одной из последних публикаций имело следующий вариант решения проблемы понятия как криминалистики, так и ординистики [4, с. 173-174].

Согласно **новой доктрины понятия криминалистики по первой концепции этой науки**, данная совокупность знаний определялась как методическая (неправовая, антиделиктная) юридическая мононаука, призванная на основе познания сущности, последовательности и иных закономерностей работы с объективными (трассосубстанциями, объективными и смешанными документами) и субъективными (личностными источниками, субъективными и смешанными документами) источниками антикриминальных сведений разработать гласные технические средства и общие правила обращения с ними, тактические приемы проведения отдельных получающих и обеспечивающих процессуальных и внепроцессуальных действий или их комбинации, а также гласные методические рекомендации по выявлению, пресечению, раскрытию и досудебному расследованию отдельных видов и групп макроправонарушений, судебному рассмотрению или пересмотру либо досудебному разрешению антикриминального дела, исполнению судебного и досудебного решения, проведению работы с освобожденным лицом до истечения или погашения срока судимости и по осуществлению иных мероприятий по предупреждению отдельных видов и групп криминальных правонарушений [4, с. 173-174].

Для сравнения **новая доктрина понятия ординистики по первой концепции данной науки** уже была представлена в такой редакции: методическая (неправовая, антиделиктная) юридическая мононаука, призванная на основе познания сущности, последовательности и иных закономерностей работы с объективными (трассосубстанциями, объективными и смешанными документами) и субъективными (личностными источниками, субъективными и смешанными документами) источниками антикриминальных сведений разработать негласные технические средства и общие правила обращения с ними, тактические приемы проведения отдельных получающих и обеспечивающих ординистических мероприятий или их комбинации, а также негласные методические рекомендации по выявлению, пресечению, раскрытию и досудебному расследованию отдельных видов и групп макроправонарушений, судебному рассмотрению или пересмотру либо досудебному разрешению антикриминального дела, исполнению судебного и досудебного решения, проведению работы с освобожденным лицом до истечения или погашения срока судимости

сти и по осуществлению иных мероприятий по предупреждению отдельных видов и групп криминальных правонарушений [4, с. 173-174].

В основу рассмотренных определений понятия криминалистики и ордиистики положен и ряд инновационных походов А. С. Тунтулы, среди которых особое место занимает **новая доктрина сущности и разграничения криминалистической (процессуальной, внепроцессуальной) и ордистической деятельности**, сущность которой раскрывается через следующую систему соответственно гласных и негласных действий, мероприятий или приемов:

1. Поисковых, т.е. по установлению среди людей и материальных объектов соответственно личностных и вещественных источников антиделиктных сведений.

2. Розыскных, т.е. по установлению местонахождения известных личностных или вещественных источников.

3. Получающих, т.е. по получению антиделиктных сведений от личностных источников или посредством исследования трассосубстанций либо изучения документов, в т.ч.: 3.1. Разведывательных, т.е. по получению скрываемых заинтересованными лицами такого рода сведений. 3.2. Контрразведывательных, т.е. по созданию препятствий к получению сведений категории «тайна следствия».

4. Соблюдающих, т.е. соблюдение процессуальной процедуры судопроизводства (к примеру, начала антикриминального судопроизводства, досудебного следствия, судебного рассмотрения и пересмотра антикриминального дела и основ исполнения следственных и судебных решений), а также подзаконной процедуры (изложенной в ведомственных антиделиктных приказах, инструкциях, положениях и др.; либо в законах, положения которых не отражены в Кодексе антикриминального судопроизводства Украины, что может обеспечить получение лишь ориентирующих или ордистических сведений).

5. Обеспечивающих, т.е. версирование, планирование, организация, материально-техническое, иное обеспечение.

6. Оценивающих, т.е. по оценке антиделиктных сведений в процессе принятия решения в контексте преодоления конкретного правонарушения.

7. Использующих, т.е. по использованию антиделиктных сведений в антиделиктном доказывании или ином процессе преодоления конкретного правонарушения.

8. Документирующих, т.е. по фиксации указанных действий, мероприятий или приемов в соответствующих документах в целях доведения до сведения субъектов антиделиктного судопроизводства сущности и порядка получения антиделиктных сведений, их оценки и использования в антиделиктном доказывании или в ином процессе противодействия конкретному правонарушению [5, с. 176-177].

Немаловажное значение для совершенствования понятия криминалистики и ордиистики имеет и разработанная А. С. Тунтулой новая доктрина ступенчатого сущностного видового деления субъективных, объективных и смешан-

них источников антиделиктных сведений [1, с. 38-77 и др.], расширенное изложение которой при определении понятия указанных методических юридических наук не представляется целесообразным.

М.В. Фесун полагает, что было бы весьма целесообразным по тексту обоснования определения понятия указанных методических юридических наук изложить следующее усовершенствованное А. С. Тунтулой понимание трассосубстанций как базисной гипергруппы объективных источников антиделиктных сведений, которые могут быть представлены в виде:

1. Самостоятельных объектов: 1.1. Предметов – монолитного тела либо тела, состоящего из нескольких частей, имеющих собственную устойчивую форму, но не перемещающихся в отношении друг друга. 1.2. Устройств – тела, состоящего из нескольких частей, имеющих собственную устойчивую форму и осуществляющих простые передвижения в отношении друг друга. 1.3. Механизмов – совокупности аналогичных тел, осуществляющих сложные передвижения в отношении друг друга. 1.4. Субстанций – веществ в вязком, сыпучем, жидком или газообразном агрегатном состоянии.

2. Носителей: 2.1. Трасс: 2.1.1. Отпечатков. 2.1.2. Диагностических отображений. 2.1.3. Ситуационных отображений. 2.2. Субстанций – веществ в вязком, сыпучем, жидком или газообразном агрегатном состоянии.

Литература:

1. Кириченко О. А. Курс лекцій зі спецкурсу «Інноваційна процедура протидії правопорушенням»: навч. посібник для предметної спеціальності 014.03 Середня освіта. Історія, освітньої програми Історія, правознавство / О. А. Кириченко, Ю. О. Ланцедова. Друге видання. Миколаїв: МНУ імені В. О. Сухомлинського, 2016. 100 с.

2. Ткач Ю. Д. Поняття і системно-структурна будова криміналістики: дис. ... канд. юрид. наук: спец. 12.00.09 «Кримінальний процес та криміналістика; судова експертиза» / Юрій Дмитрович Ткач; Одеськ. юрид. ін-т Університету вн. справ України. Одеса, 2004. 556 с.

3. Ткач Ю. Д. Теоретичні основи криміналістики (періодизація, поняття, система, міжнауковий статус): монографія / Ю. Д. Ткач; за наук. ред. О. А. Кириченка. Одеса: Вид-во ОЮІ НУВС, 2007. 176 с.

4. Ткач Ю. Д. Новая доктрина периодизации развития и понятия криминалистики и ординистики / Ю. Д. Ткач // Перші Миколаївські юридичні дискусії: матеріали Міжнародн. наук.-практ. конфер. з нагоди 20-річчя Конституції України, 18.05.2016 р. Зб. наук. ст. Миколаїв: МНУ імені В. О. Сухомлинського, 2016. С. 169-176.

5. Тунтула О. С. Отримання доказів та форми їх представлення, оцінки та використання у кримінальному провадженні України: дис. ... канд. юрид. наук: спец. 12.00.09 «Кримінальний процес і криміналістика; судова експертиза; оперативно-розшукова діяльність» / Олександра Сергіївна Тунтула; Національна академія прокуратури України. К., 2013. 233 с.

ПЕРСПЕКТИВИ РОЗВИТКУ ЕКОЛОГІЧНОГО ЗАКОНОДАВСТВА УКРАЇНИ В УМОВАХ ЄВРОІНТЕГРАЦІЙНИХ ПРОЦЕСІВ

Швидченко І. Г.

кандидат юридичних наук,

доцент циклу правових дисциплін кафедри екологічного права і контролю

Одеський державний екологічний університет

м. Одеса, Україна

Національне законодавство посідає визначальне місце у процесах досягнення позитивної екологічної динаміки трансформації стану навколишнього середовища. За результатами щорічного підрахунку синтетичного індексу ефективності довкілля (EPI) в межах спільного наукового проекту Центру екологічної політики та права при Єльському університеті (YCELP), Центру міжнародної інформаційної системи наукових знань про Землю (CIESIN) та Всесвітнього економічного форуму (WEF), Україна в 2018 році посіла 108 місце з 180 країн Світу за показниками здоров'я екології та екосистемної життєздатності [4], що свідчить про наявність нагальної потреби у реформаційних змінах нормативно-правового поля країни. Прогалини та колізії, існуючі в національному екологічному законодавстві стають перепоною на шляху до реалізації євроінтеграційних процесів та участі у європейських екологічних програмах. Наразі на 20-му саміті Україна-ЄС, що мав місце 9 липня 2018 року, було подовжено термін розгляду можливості приєднання України до програми ЄС Life+ (бюджет з 2014 по 2020 роки 3,4 млрд. Євро) та перспектив набуття Україною статусу партнера в Європейській агенції з питань довкілля [5].

Обраний Україною курс на євроінтеграцію покладає на нашу державу ряд зобов'язань щодо поступового приведення національного правового поля у відповідність з чинними екологічними правовими нормами, розробленими європейською спільнотою. Так, укладення Угоди між Урядом України та Європейським співтовариством з атомної енергії про наукову і технологічну співпрацю та асоційовану участь України у Програмі наукових досліджень та навчання Євратом (2014-2018) від 27 червня 2016 р. потребує від національного суб'єкта правотворчості нормативного врегулювання аспектів наближення процедурного поводження з радіоактивним паливом та його відходами з огляду на різні діючі технічні регламенти в країнах ЄС та Україні [1].

Одним з актуальних напрямків реформування екологічного законодавства, з огляду на положення ст. 342 Угоди про асоціацію між Україною, з однієї сторони, та Європейським Союзом, Європейським співтовариством з атомної енергії і їхніми державами-членами, з іншої сторони, від 27.06.2014 р. (надалі – Угода про асоціацію з ЄС), є внесення змін до національної нормативної регламентації поводження з радіоактивними відходами [2]. Виконання поставленої європейською спільнотою завдання потребує від законодавця:

- прийняття правових норм з регламентації реабілітації майданчиків сховищ радіоактивних відходів;
- розробки національної компетенційної та освітньої системи в напрямку поводження з радіоактивними відходами;
- законодавчого врегулювання дій автоматизованої системи радіаційного захисту;
- побудови системного нормативного підходу до геологічного захоронення радіоактивних відходів в Україні.

Вимагає структурних змін правова регламентація управління якістю природних ресурсів. Так, запровадження змін в правовому регулюванні управління екологічною якістю водних ресурсів започаткувала імплементація Директиви 2000/60/ЄС «Про встановлення рамок діяльності Співтовариства в галузі водної політики» від 23 жовтня 2000 року, що спричинила внесення доповнень до Водного кодексу України в 2014, 2016 та 2017 рр. Разом з тим, наближення нормативного регулювання в зазначеній сфері потребує формування в державі басейнового типу оперування водними ресурсами у поєднанні із залученням до вирішення поточних питань з управління якістю водних ресурсів представників органів місцевого самоврядування. Така система передбачає складну нормативну реалізацію з огляду на потребу комплексної взаємодії владних осередків на всіх рівнях як в питаннях правотворчості, так і в питаннях делегування владних повноважень щодо перерозподілу операційних коштів [5].

Не менш актуальними з точки зору регламентації регуляторного впливу є захист національного земельного фонду. Національний план дій щодо боротьби з деградацією земель та опустелюванням на липень 2018 року має суттєві нормативні прогалини у виконанні у вигляді відсутності: належним чином прийнятого ЗУ «Про збереження ґрунтів та охорону їх родючості»; прийняття постанов КМУ «Про нормативи якісного стану ґрунтів» та «Про внесення змін до Порядку збирання, використання, поширення інформації про опустелювання та деградацію земель»; схваленої Концепції реформування державної системи моніторингу навколишнього природного середовища. На думку міністра екології та природних ресурсів України Семерака Остапа Михайловича України з огляду на деградаційні земельні процеси навколишньому середовищу країни наноситься непряма шкода в розмірі 20 млрд. грн. на рік [5].

Кліматичні перетворення на планеті набули глобального масштабу і потребують інклюзивної участі всієї спільноти, що підтверджується положеннями ст. 76 Угоди про асоціацію з ЄС відносно участі України в просуванні Механізму спільного запровадження Кіотського протоколу до Рамкової конвенції Організації Об'єднаних Націй про зміну клімату 1997 року [2]. Ратифікація Україною 14 липня 2016 р. Паризької кліматичної угоди, яка прийшла на зміну Кіотському протоколу, вимагає міжнародної контраверсивної нормотворчості з побудови регламентаційних процедур, що називають «Книгою правил» в формуванні якої залучено й Україну. Становлячи собою аксіологічний

екологічний орієнтир, Паризька кліматична угода безумовно потребує власної суверенної конкретизації у вигляді національної стратегії розвитку. Представлений у листопаді 2017 р. проект Стратегії низьковуглецевого розвитку України до 2050 року, підготовлений за технічної підтримки проекту Агентства США з міжнародного розвитку «Муніципальна енергетична реформа в Україні» ще й досі не отримав власної підтримки з огляду на окреслену в ньому необхідність зменшення вуглецевих викидів для України на 70% до 2050, що потребуватиме надпотужного фінансування [5].

Нормативно небезпечною в частині розвитку екологічного законодавства стала ситуація з похибками національної імплементації Базельській конвенції про контроль за транскордонними перевезеннями небезпечних відходів та їх видаленням на рівні від 1989 р. в національне нормативне поле у вигляді постанови КМУ від 13 липня 2000 р. № 1120 «Про затвердження Положення про контроль за транскордонними перевезеннями небезпечних відходів та їх утилізацією/видаленням і Жовтого та Зеленого переліків відходів» [3]. З огляду на хибний переклад, пункт 11 наведеного вище Положення критично звужує питання транснаціонального переміщення небезпечних відходів помилково виключаючи утилізаційні дії з логіки видалення. Подібна ситуація створює непереборну нормативну перепону на вивезенні небезпечних відходів з України в напрямку утилізаційних потужностей країн Європейського Союзу.

Угода про асоціацію з ЄС в межах 6-ї глави ставить широкі орієнтири співробітництва в збереженні біорізноманіття. До найбільш знакових орієнтирів екологічного біосферного регулювання слід віднести імплементацію директиви 2009/147/ЄС «Про захист диких птахів» та директиви 92/43/ЄЕС «Про збереження природного середовища існування дикої флори і фауни». Обидва зазначених документа в значній мірі нівелюють перспективи розвитку кризових станів в структурі біогеоценозів та комплексно усувають найбільш питоми проблеми. Разом з тим, практична реалізація положень в частині створення спеціальних природоохоронних територій, запровадження спеціальних режимів полювання, моніторингу популяції визначає необхідність конкретизації на національному правовому рівні механізмів реалізації даних аспектів, а також істотного нарощення матеріальних витрат, що має ґрунтуватись на додатковому узгодженні в середині виконавчої гілки влади [5].

Висновки. Євроінтеграційні процеси, що тривають в Україні, обумовили активізацію правотворчості в частині приведення екологічного законодавства країни у відповідність з вимогами європейського співтовариства. Триваючі реформації екологічного законодавства передбачають запровадження не лише чинних екологічних стандартів ЄС, але й екологічних правових норм інших міжнародних інституцій, з огляду на участь країн ЄС у численних проектах з захисту навколишнього середовища. Запорукою дієвості реформованого екологічного законодавства є запровадження належного механізму реалізації правових норм, що передбачає, з одного боку, необхідність інституціональної

взаємодії представників органів державної влади та місцевого самоврядування, а з іншого – відповідного матеріального забезпечення.

Література:

1. Угода між Урядом України та Європейським співтовариством з атомної енергії про наукову і технологічну співпрацю та асоційовану участь України у Програмі наукових досліджень та навчання Євратом (2014-2018) від 27 червня 2016 р. // Офіційний вісник України. 2016. № 83. Ст. 2720.

2. Угода про асоціацію між Україною, з однієї сторони, та Європейським Союзом, Європейським співтовариством з атомної енергії і їхніми державами-членами, з іншої сторони, від 27.06.2014 р. // Офіційний вісник України. 2014. № 75. Ст. 2125.

3. Про затвердження Положення про контроль за транскордонними перевезеннями небезпечних відходів та їх утилізацією/видаленням і Жовтого та Зеленого переліків відходів: Постанова КМУ від 13 липня 2000 р. № 1120 // Офіційний вісник України. 2000. № 29. Ст. 1217.

4. Офіційний сайт EPI URL: https://epi.envirocenter.yale.edu/epi-topline?country=&order=field_epi_score_new&sort=asc

5. Офіційний сайт Міністерства екології та довкілля URL: <https://menr.gov.ua/>

PUBLIC ADMINISTRATION: ISSUES OF THEORY AND PRACTICE

УПРАВЛІННЯ ЗВ'ЯЗКАМИ З ГРОМАДСЬКІСТЮ В ОРГАНАХ ПРАВОСУДДЯ УКРАЇНИ: ПРОБЛЕМИ І ПЕРСПЕКТИВИ

Андріяш В. І.

*доктор наук з державного управління, доцент,
професор кафедри публічного управління та адміністрування
Чорноморський національний університет імені Петра Могили*

Агафонова Н. О.

*аспірант кафедри публічного управління та адміністрування
Чорноморський національний університет імені Петра Могили
м. Миколаїв, Україна*

Поглиблення демократичних процесів в Україні висуває нові вимоги до управління зв'язками з громадськістю в органах державної влади як до спеціалізованого менеджмента, спрямованого на сприяння становленню громадянського суспільства. У багатьох державних органах, зокрема в судовій системі, інститут зв'язків з громадськістю продовжує перебувати у процесі активного становлення. Особливої уваги потребує розгляд проблем, пов'язаних із запровадженням посади прес-секретаря та функціонуванням прес-служб у судах України.

На XI черговому з'їзді суддів України 22 лютого 2013 року було прийнято рішення вжити заходів щодо запровадження в судах посади прес-секретаря [10]. Наказом Державної судової адміністрації України від 06.11.2013 № 145 затверджено Типову посадову інструкцію головного спеціаліста із забезпечення зв'язків із засобами масової інформації.

Однак згідно з даними всеукраїнського опитування «Медіавідкритість судів», проведеного 2017 року, лише в 70 судах (16 % від загальної кількості опитаних) у штатному розписі було передбачено окрему штатну одиницю – посаду спеціаліста із забезпечення зв'язків з засобами масової інформації (прес-секретаря). У більшості органів правосуддя (379 судів – 84 % від загальної кількості опитаних) обов'язки прес-секретаря виконує один із працівників апарату за сумісництвом [7, с. 35]. Відповідно до інформації, зібраної під час комунікативних тренінгів, працівники апаратів судів суміщають обов'язки прес-секретарів судів із обов'язками керівника апарату суду, заступника керівника апарату суду, помічника голови суду, консультанта суду з кадрової роботи, помічника судді, судового розпорядника тощо [7, с. 18].

Такий підхід не мотивує працівника до розбудови ефективних відносин з громадськістю, оскільки, по-перше, робочий час витрачається передусім на виконання основних посадових обов'язків; по-друге, додаткове навантаження може не мати фінансового заохочення. Особливо потерпає від суміщення обов'язків робота із засобами масової інформації, яка потребує системної багатовекторної діяльності, постійного контакту з представниками преси.

Досить проблемним є створення прес-служб як окремих структурних підрозділів у судах, здебільшого через брак належного фінансування. При цьому особливої актуальності питання створення PR-структур набуває для судів апеляційної та касаційної інстанцій, які мають значно більшу кількість суддів порівняно з місцевими судами й більше навантаження щодо розгляду судових справ, а отже взаємодіють з широкими колами громадськості. У цьому контексті нам видається важливою думка науковця В. Кузнецова про те, що тільки організаційно-структурована служба здатна сформувати плідні стосунки із стратегічно важливими групами громадськості [6, с. 165].

У діяльності прес-служби та прес-секретаря є чимало спільних ознак. Основна відмінність полягає в тому, що прес-служба має штат працівників та більші організаційні й технічні можливості. В Україні розглядалися різні варіанти: прес-служби на рівні вищих судових органів і прес-секретарі на рівні апеляційних судів (апеляційних округів) та у великих місцевих судах [4, с. 104].

Небажання створювати окрему штатну одиницю прес-секретаря або прес-службу, як правило, викликане недовірою до сфери зв'язків з громадськістю, як такої, що потребує додаткових фінансових витрат. Таке ставлення характерне не тільки для органів правосуддя. Дослідник В. Білоус звертає увагу на переконаність деяких представників органів державної влади в тому, що взаємодія з громадськістю може відбуватися без участі професійних спеціалістів, й на небажання працювати в новому соціокультурному просторі. [1, с. 112]. Розв'язання цієї проблеми лежить у різних полях, зокрема в правовому, адже на сьогодні в Україні немає спеціального нормативного акта, який би регулював відносини органів судової влади із громадськістю.

Іншою проблемою у сфері управління зв'язками з громадськістю в судах є дуалістичний характер адміністрування суду. Дослідники К. Василяка й Т. Фортуна слушно наголошують на тому, що владу, відповідальність та право контролю уособлюють і голова суду, і керівник апарату (від професійної діяльності цих посадових осіб – фактичного двовладдя – залежить організація роботи всієї судової установи) [3, с. 166]. Згідно з посадовою інструкцією прес-секретар безпосередньо підпорядковується голові суду та керівникові апарату суду (останній призначає та звільняє працівника з посади прес-секретаря). Водночас більшість функцій, які виконує прес-секретар, пов'язані із низкою питань, які є особливо важливими для голови суду, оскільки саме голова представляє суд як орган державної влади у зносинах з іншими органами державної влади, органами місцевого самоврядування, фізичними та юридичними особами. Подолання труднощів подвійного підпорядкування

потребує наявності у прес-секретаря особливо розвинутих комунікативних здібностей, високого ступеню адаптивності, здатності розв'язувати одночасно декілька проблем тощо.

Ще однією проблемою є наявність спеціальних знань та підготовки прес-секретаря, підвищення його кваліфікації. Зокрема, лишається дискусійним питання щодо виду освіти, необхідної для забезпечення зв'язків з громадськістю у судовій системі. Типова посадова інструкція головного спеціаліста із забезпечення зв'язків з засобами масової інформації (прес-секретаря) передбачає наявність в останнього вищої освіти «відповідного напрямку» з освітньо-кваліфікаційним рівнем спеціаліста або магістра. Отже, напрям освіти не конкретизовано. Крім того, наведене формулювання не відповідає сучасному стану законодавства. Відповідно до типової посадової інструкції прес-секретар є посадовою особою апарату суду, правовий статус якої визначається Законом України «Про державну службу». Однак згідно із ст. 19 зазначеного закону в чинній редакції для обіймання посади категорії «В» (до якої належить посада прес-секретаря) обов'язковим є наявність вищої освіти ступеня молодшого бакалавра або бакалавра. Відповідних змін до Типової посадової інструкції досі не внесено.

Щодо визначення напрямку освіти прес-секретаря органу судової влади, серед науковців, управлінців та юристів-практиків немає одностайності у поглядах на цю проблему. Дослідники М. Буроменський, О. Сердюк та І. Підкуркова вважають оптимальним рішення призначити на посаду прес-секретаря чи керівника прес-служби особу із спеціальною журналістською освітою та досвідом роботи в судовій (правовій) журналістиці [2, с. 48]. На думку В. Мойсеєва, виконання обов'язків прес-секретаря журналістом не завжди виправдовує себе, оскільки журналістська робота суттєво відрізняється від функціонального навантаження прес-секретаря [8, с. 91]. У реальності, як правило, прес-секретар суду має освіту юридичного спрямування, що дозволяє йому чітко розуміти специфіку роботи суду та судового процесу. Водночас прес-секретар повинен мати високо розвинені навички у галузі планування, управління, аналітичної роботи, комунікацій, освіти тощо. Такими вміннями й навичками спеціаліста із забезпечення зв'язків з засобами масової інформації може озброїти спеціальна підготовка.

Дослідник В. Королько слушно зазначає, що для України є типовим явище коли у сферу зв'язків з громадськістю йдуть працівники іншого фаху [5, с. 31]. Отже, надзвичайно важливо запровадити систему постійної перепідготовки прес-секретарів через мережу навчальних закладів і курсів підвищення кваліфікацій. Частково ця проблема вирішується з допомогою окремих навчальних програм в судах, але останні не мають системного характеру й потребують уніфікації та постійного удосконалення з урахуванням вимог інформаційного суспільства, що розвивається стрімкими темпами.

Отже, прес-секретар (прес-служба) є важливою складовою управлінської системи в органах судової влади. Перспективи розвитку сфери зв'язків з гро-

мадськістю в судах залежать від своєчасного розуміння та подолання проблем, пов'язаних із включенням цієї складової до органу державної влади.

Література:

1. Білоус В. С. Зв'язки з громадськістю (паблік рилейшнз) в економічній діяльності: навч. посіб. К.: КНЕУ, 2005. 275 с.
2. Буроменський М., Сердюк О., Підкуркова І. Суди у відносинах з журналістами та ЗМІ: посіб. для суддів. Київ, 2008. 64 с.
3. Василяка К. Л., Фортуна Т. Ю. Організаційне забезпечення роботи суду: проблеми та напрями вдосконалення управлінської діяльності // Вісник господарського судочинства. 2014. № 1. С. 164-168.
4. Зв'язки із громадськістю в судах: навч.-практ. посіб. для суддів і працівників апарату судів / Д. Вон та ін. К.: ТОВ «Друкарня «Бізнесполіграф», 2015. 232 с.
5. Королько В. Г. Паблік рилейшнз. Наукові основи, методика, практика: підручник. К.: Видавничий дім «Скарби». 2001. 400 с.
6. Кузнецов В. Ф. Связи с общесвтенностью. Теория и технологи: ученик. М.: Аспект Пресс, 2007. 302 с.
7. Медіавідкритість судів України: результати всеукраїнського опитування працівників судів України, 2017 рік / Валерія Рибак / ГО «Вектор правлюдини». Київ, 2017. 68 с.
8. Мойсеєв В. А. Паблік рилейшнз: навч. посіб. К.: Академвидав, 2007. 224 с.
9. Про затвердження Типової посадової інструкції головного спеціаліста із забезпечення зв'язків з засобами масової інформації (прес-секретаря): наказ Державної судової адміністрації України від 06.11.2013 № 145. URL: <https://dsa.court.gov.ua/dsa/inshe/14/4564563khgkjgg> (дата звернення: 22.06.2018).
10. Рішення XI чергового з'їзду суддів України від 22.02.2013. URL: <https://court.gov.ua/userfiles/rishXI.pdf> (дата звернення: 22.06.2018).

НАСЛІДКИ НЕЕФЕКТИВНОГО ВИХОВАННЯ ДОБРОЧЕСНОСТІ ТА ПЕРЕШКОДЖАННЯ ПРОЯВАМ КОРУПЦІЇ В СЕКТОРІ БЕЗПЕКИ ТА ОБОРОНИ

Доброгурський В. І.

Національний університет оборони України імені Івана Черняховського

Жук П. В.

кандидат технічних наук, доцент

Національний університет оборони України імені Івана Черняховського

Репіло Ю. В.

доктор військових наук, професор

Національний університет оборони України імені Івана Черняховського

Гурова С. Ю.

*Національний університет оборони України імені Івана Черняховського
м. Київ, Україна*

Низький рівень виховання доброчесності та перешкоджання проявам корупції в секторі оборони, де існують сприятливі умови для появи корупції, її зростання та поширення, ставить під серйозну загрозу ефективність військової організації та боєздатність армії, підриває рівень довіри суспільства і міжнародних партнерів держави до її збройних сил, не дозволяє ефективно забезпечувати безпеку громадян і, у її найгіршому прояві, загрожує механізмам демократичного управління та навіть самим фундаментальним принципам існування держави у сучасному світі.

Результати аналізу існуючих антикорупційних програм силових відомств показують, що вони переважно базуються на заходах щодо подолання наслідків корупції, проте, дієві механізми запобігання причин та умов, які сприяють виникненню корупції, в органах військового управління – відсутні.

З огляду на це, виникає потреба у дослідженні результатів виховання доброчесності та перешкоджання проявам корупції в секторі безпеки та оборони, можливих наслідків та зниження їх впливу на ефективність підготовки та застосування військових формувань у збройних конфліктах. Розглянемо наслідки неефективного виховання доброчесності та перешкоджання проявам корупції в секторі оборони, які умовно розподілено на п'ять окремих категорій [1, 2, 11, 12]:

1. *Привласнення приватними особами частини обмежених державних ресурсів.* Низький рівень виховання доброчесності та перешкоджання проявам корупції в секторі безпеки та оборони обходиться державі дуже дорого. Це відволікає ресурси, необхідні державі для отримання певного покоління оборонних спроможностей або підвищує їх фактичну вартість, та зменшує можливість держави, пов'язані з участю її збройних сил у військових операціях,

спрямованих на посилення безпеки відповідної країни або союзницьких держав. Корупція в секторі безпеки та оборони має і загальносуспільну вартість, оскільки вона відбувається, у тому числі, й за рахунок інвестицій у сфери, які могли б принести користь всьому суспільству в цілому, тобто освіту, охорону здоров'я, розвиток інноваційних технологій або підвищення конкурентоздатності.

2. *Обмеження боєздатності Збройних сил.* Низький рівень виховання добродесності та перешкоджання проявам корупції в секторі безпеки та оборони має дуже серйозний негативний вплив на боєздатність військових формувань держави, безпосередньо задіяних у бойових операціях. Неможливість отримання потрібних спроможностей не дозволяє військовим підрозділам у повному обсязі та ефективно виконувати свої функції. Використання техніки та обладнання низької якості підвищує ризики для здоров'я та життя військовослужбовців і, таким чином, може привести до зростання людських втрат під час бойових операцій. Цілком зрозуміло, що морально-психологічний стан та бойовий дух військовослужбовців, які вимушені були платити хабарі за можливість участі у військовій операції, буде низьким. Корупція може використовуватись і фактично вже використовується терористичними організаціями та організованими кримінальними угрупованнями як інструмент для отримання потрібної інформації, технологій та досвіду, небезпечних матеріалів, компонентів для виготовлення зброї або вже готових систем озброєнь [3, 12].

3. *Погіршення морально-психологічного стану військовослужбовців та зниження рівня поваги суспільства до військової організації* [4]. Навіть епізодичні прояви корупції у військових колективах заплямовують репутацію всієї військової організації. Випадки корупції можуть негативно впливати на рівень довіри суспільства до армії, а також на загальний імідж збройних сил держави. Коли військовослужбовці або цивільні працівники військової організації дізнаються про корумпованість свого керівництва, це може серйозно підірвати їх морально-психологічний стан та готовність і далі сумлінно нести свою службу на користь держави і народу. Відомі суспільству випадки безкарності державних високопосадовців за вчинені ними серйозні корупційні злочини або винесення занадто м'яких вироків за подібні злочини можуть стати одним з факторів негативного впливу на морально-психологічний стан військового персоналу та подальшого зниження рівня суспільної довіри до власних збройних сил [5, 6]. Це, у свою чергу, не дозволить збройним силам залучати до лав армії достатню кількість якісних людських ресурсів для служби у Збройних Силах або призначення на цивільні посади. Тотальна системна відсутність виховання добродесності та перешкоджання проявам корупції в секторі оборони може мати негативний вплив на рівень довіри суспільства до військової організації в цілому. Обмежені завдяки корупційним діям спроможності та низький рівень військової дисципліни і бойового духу з вищезазначених причин знижують рівень довіри до військових підрозділів держави, які беруть участь у міжнародних миротворчих операціях. Загалом, корупція се-

ред представників військової організації негативно впливає на імідж Збройних Сил та держави в цілому в очах її союзників, партнерів, таких міжнародних організацій, як НАТО, а також всієї міжнародної спільноти [7].

4. *Безпосередня загроза безпеці держави та її громадян.* Крім того, недоброчесні зв'язки між окремими представниками сектору оборони та організованими злочинними колами безпосередньо загрожують безпеці країни та її громадян. Недоброчесність представників сектору безпеки та оборони сприяють утворенню та функціонуванню організованої злочинності і піратських угруповань [8].

5. *Загроза базовим принципам існування держави.* Сектор оборони іноді виступає в якості «корупційного центру» всієї виконавчої гілки влади, в якому задіяні багато гравців та виконавців. За умов відсутності прозорості і підвітності населенню та громадянському суспільству, можна відносно легко організувати відтік коштів з сектору оборони і перенаправити їх до неофіційних мереж, і таким чином підтримувати функціонування корумпованих можновладців, бізнесових структур, посередників, аудиторів, економістів, бухгалтерів та юристів за сприяння заангажованих журналістів і нечесних ЗМІ [9, 10].

Проаналізовані в роботі наслідки неефективного виховання доброчесності та перешкоджання проявам корупції в секторі безпеки та оборони яскраво підкреслюють актуальність проведення подальших досліджень в зазначеному напрямку.

Література:

1. Модельний кодекс поведінки державних службовців країн Ради Європи (схвалено Рекомендацією Кабінету Міністрів Ради Європи Європейським країнам «Про кодекси поведінки для державних службовців» на 106 сесії 11 травня 2000 р., № R (2000)10).

2. Цивільна конвенція Ради Європи про боротьбу з корупцією (Civil Law Convention on Corruption). – Рада Європи, Страсбург. – ETS №174. – 1999. Ратифікована Законом України від 16 березня 2005 року № 2476-IV.

3. Конституція України.

4. Кримінальний кодекс України (в редакції Закону від 05.04.2001 № 2341-III). Відомості Верховної Ради України, 2001 р., № 25, ст. 131.

5. Кодекс України про адміністративні правопорушення від 07.12.1984 № 8073-X (зі змінами і доповненнями).

6. Закон України від 07.04.2011 № 3206-VI «Про засади запобігання і протидії корупції». Відомості Верховної Ради України, 2011, № 40, ст. 404.

7. Трахтенгерц, Э.А. Компьютерная поддержка принятия решений : научно-практ. изд. / Э.А. Трахтенгерц. – Сер.: Информатизация России на пороге XXI века. – М. : Изд-во СИНТЕГ, 1998. – 376 с.

8. Закон України від 14.10.2014 № 1700-VII «Про запобігання корупції». Відомості Верховної Ради України, 2014, № 49, ст.2056.

9. Закон України від 14.10.2014 № 1699-VII «Про засади державної антикорупційної політики в Україні (Антикорупційна стратегія) на 2014-2017 роки». Відомості Верховної Ради України, 2014, № 46, стор. 3010, ст. 2047.

10. Закон України від 14.10.2014 № 1698-VII «Про Національне антикорупційне бюро України». Відомості Верховної Ради України, 2014, № 47, стор. 3040, ст. 2051.

11. Виховання доброчесності та боротьба з корупцією в оборонному секторі: збірник прикладів (компендіум) позитивного досвіду. – Женевський Центр демократичного контролю над збройними силами. – 2010. – 384 с.

12. Репіло Ю.Є., Тарасов С.В. Система показників впливу корупційних загроз на ефективність підготовки та застосування військових формувань у збройних конфліктах. НАДПС, Збірник наукових праць, – Хм.-3(69), 2016, с. 157-165.

ОСНОВНІ ПРОБЛЕМИ ПРИЗНАЧЕННЯ ТА ПРОВЕДЕННЯ ПЕРШИХ ВИБОРІВ В ОБ'ЄДНАНИХ ТЕРИТОРІАЛЬНИХ ГРОМАДАХ

Панчишин Р. І.

кандидат юридичних наук,

докторант кафедри конституційного права та порівняльного правознавства

Ужгородський національний університет

м. Ужгород, Україна

На процес формування ефективної виборчої системи в Україні безпосередній вплив справляє реформа децентралізації, що триває в державі. Так, перші вибори в об'єднаних територіальних громадах були призначені та проведені у 2015 року, під час організації та проведення яких виникло ряд проблемних моментів, що вплинули, як на результати виборів, так і на увесь подальший процес формування представницьких органів об'єднаних територіальних громад. Найбільш проблемними виявились вибори у низці об'єднаних громад, утворених навколо міст обласного значення, які до того були проголошені Міністерством регіонального розвитку, будівництва та житлово-комунального господарства України пріоритетними центрами формування нового адміністративно-територіального устрою.

Так, однією з найбільш актуальних проблем, які виникли на практиці під час організації та проведення виборів в об'єднаних громадах стала недостатність фінансування відповідних виборів, а також фактична відсутність політичної волі Центральної виборчої комісії, яка відповідно до законів України «Про місцеві вибори», «Про добровільне об'єднання територіальних громад» призначає вибори в об'єднаних територіальних громадах.

Стосовно проблеми фінансування, то про неї зазначається у низці аналітичних звітів, проведених різними громадськими організаціями. Зокрема, за інформацією Комітету виборців України, станом на 2017 рік в певних областях державні реєстратори не були ознайомлені щодо того, як правильно реєструвати або перереєструвати територіальні виборчі комісії і вимагали за відповідні дії кошти, які на цей час ще не були наявними на рахунках територіальних виборчих комісій. Проблемою фінансування виборів старост, які згідно закону проводяться за рахунок місцевого бюджету, стало те, що навіть наявність коштів у місцевому бюджеті не означало прийняття позитивного рішення місцевих ради про їх виділення [1, с. 2].

Таким чином, проблема фінансування не вичерпується недостатнім виділенням із Державного бюджету України коштів на організацію та проведення виборів в об'єднаних територіальних громадах. У зв'язку з тим, що такі кошти виділяються у формі субвенцій до місцевих бюджетів, тобто має місце не пряме фінансування, виникає потреба у наступному виділенні коштів на відповідні цілі вже з місцевих бюджетів. У свою чергу, розпорядниками таких коштів є органи місцевого самоврядування, які не завжди зацікавлені у швидкому проведенні перших виборів в об'єднаних територіальних громадах, адже, після формування нового складу представницьких органів об'єднаної громади, повноваження органів місцевого самоврядування громад, що об'єдналися, припиняються. Тому, зволікання та затягування з прийняттям рішень про виділення коштів з місцевого бюджету є непоодинокими.

Що стосується обсягів фінансування, то відповідно до Закону України «Про Державний бюджет України на 2017 рік» розмір субвенції з Державного бюджету місцевим бюджетам на проведення виборів депутатів місцевих рад та сільських, селищних та міських голів склав 292320,9 тис. грн [2], у 2018 році було виділено на місцеві вибори 309190 тис. грн [3], що майже на 5 відсотків більше за попередній рік.

Неабиякою проблемою у сфері призначення та проведення виборів в об'єднаних територіальних громадах є відсутність у деяких випадках політичної волі Центральної виборчої комісії, несвоєчасне надходження звернень від державних адміністрацій, а також належної методичної підтримки територіальних виборчих комісій зі сторони останньої.

Так, відповідно до ч. 8 ст. 7 Закону України «Про добровільне об'єднання територіальних громад» перші вибори депутатів сільських, селищних, міських рад об'єднаних територіальних громад та відповідних сільських, селищних, міських голів призначаються Центральною виборчою комісією за відповідними зверненнями Ради міністрів Автономної Республіки Крим, обласних державних адміністрацій щодо призначення перших місцевих виборів у порядку, визначеному законом [4].

Постанова Центральної виборчої комісії «Про Порядок призначення перших виборів депутатів сільських, селищних, міських рад об'єднаних територіальних громад та відповідних сільських, селищних, міських голів» визначає

форму звернення обласних державних адміністрацій до Центральної виборчої комісії.

Водночас, у деяких об'єднаних громадах виникла ситуація несвоєчасного надходження від обласних державних адміністрацій звернень щодо призначення перших місцевих виборів. Так, у 2016 році таке звернення не надійшло щодо проведення виборів у 300 об'єднаних територіальних громадах, внаслідок чого Центральна виборча комісія не призначила вибори у таких громадах.

При цьому, як зазначається в офіційній відповіді Міністерства регіонального розвитку, будівництва та житлово-комунального господарства України, направленій Центральній виборчій комісії, відсутність рішень Комісії про оголошення в об'єднаних територіальних громадах, зокрема, утворених навколо міст обласного значення, перших виборів негативно впливає на подальше ініціювання об'єднання та, відповідно, використання коштів державного бюджету на проведення в них перших місцевих виборів [5]. У доповіді Міністерства також зазначається, що Центральна виборча комісія без наявності будь-яких підстав самостійно визначила, що вибори в громадах призначає лише двічі на рік – у квітні та жовтні, і, як виняток, ще в грудні [1, с. 2].

При цьому, у Постанові Центральної виборчої комісії «Про Порядок призначення перших виборів депутатів сільських, селищних, міських рад об'єднаних територіальних громад та відповідних сільських, селищних, міських голів» визначений вичерпний перелік підстав, за наявності яких комісія може прийняти рішення про відмову у проведенні таких виборів.

Крім розглянутих вище проблемних аспектів, залишаються невирішеними питання встановлення меж виборчих округів у відповідності до вимог чинного законодавства. Так, Комітет виборців України з цього приводу зауважив, що в існуючих умовах практично неможливо забезпечити одночасне виконання норм Закону України «Про місцеві вибори» щодо дотримання адміністративних меж і рівності виборців в округах з огляду на виборчі системи, які використовуються на цих місцевих виборах та недосконалість адміністративно-територіального устрою України [1, с. 2].

Таким чином, основними проблемами під час призначення та проведення перших виборів в об'єднаних територіальних громадах слід вважати: 1) складна виборча система (змішаного типу); 2) недостатній рівень фінансування організації та проведення місцевих виборів, що стає причиною їх несвоєчасного призначення та проведення; 3) відсутність реальної політичної волі Центральної виборчої комісії щодо призначення перших виборів в об'єднаних територіальних громадах; 4) невизначеність при встановленні меж виборчих округів під час проведення виборів в об'єднаних територіальних громадах, що зумовлено недосконалістю адміністративно-територіального устрою держави.

Для усунення вищезазначених проблем необхідно: 1) у законах України «Про добровільне об'єднання територіальних громад» та «Про місцеві вибори» закріпити, що у територіальній громаді, яка приєдналась до вже

об'єднаної громади, повноваження старости та відповідно сільського, селищного, міського голови припиняються з моменту проведення додаткових виборів у такій громаді до відповідної місцевої ради та початку повноважень її новообраного складу; 2) у Регламенті Верховної Ради України та Регламенті Кабінету Міністрів України визначити чіткі строки, протягом яких уряд та згодом парламент України мають розглянути та ухвалити рішення про зміну меж району та міста, якщо така потреба виникла у зв'язку з об'єднанням територіальних громад; 3) запровадити контрольний механізм зі сторони держави за дотриманням Центральною виборчою комісією строків розгляду звернень про призначення виборів в об'єднаних територіальних громадах та їх фактичного призначення.

Література:

1. Перші вибори в об'єднаних громадах: аналітичний звіт. / Комітет виборців України. Київ, 2017. 45 с.
2. Про Державний бюджет України на 2017 рік: Закон України від 21.12.2016 № 1801-VIII. URL : <http://zakon3.rada.gov.ua/laws/show/1801-19>.
3. Про Державний бюджет України на 2018 рік: Закон України від 07.12.2017 № 2246-VIII. URL : <http://zakon3.rada.gov.ua/laws/show/2246-19>.
4. Про добровільне об'єднання територіальних громад: Закон України від 05.02.2015 № 157-VIII [Електронний ресурс]. – Режим доступу: <http://zakon3.rada.gov.ua/laws/show/157-19>.
5. Припинити практику пошуку причин і скористатися законодавчими можливостями, – Мінрегіон до ЦВК: Децентралізація. 2017. URL : <http://decentralization.gov.ua/news/7380>.

ДО ПИТАННЯ РЕФОРМУВАННЯ МИТНОЇ СИСТЕМИ УКРАЇНИ

Уліцький А. Г.

*аспірант відділу моніторингу законодавства
Інститут законодавства Верховної Ради України
м. Київ, Україна*

Процеси постійного реформування митної системи України, починаючи з 2014 року, набули достатньо суперечливого змісту. Щороку Кабінет Міністрів України оголошує про сучасні підходи та нові реформи у галузі зовнішньоекономічної діяльності. У 2018 році Урядом України в черговий раз оголошено курс на боротьбу з негативними явищами, корупцією та контрабандою на митному кордоні України [1].

Водночас, після оптимізації системи центральних органів виконавчої влади, а фактично, ліквідації у 2012 році Державної митної служби України [2],

як окремого органу, суттєвих позитивних зрушень у цьому напрямку не відбулося. Натомість, відсутність єдиного органу, який би займався суто питаннями митного спрямування, негативно впливає на стан боротьби з контрабандою, порушеннями митних правил, боротьби з ухиленням від сплати податків у повному обсязі при недостовірному декларуванні товарів тощо. Також недостатньо уваги приділяються питанням щодо запобігання переміщенню наркотичних й небезпечних речовин, зброї.

Засоби масової інформації повідомляють про окремі випадки затримань на митному кордоні України та всередині держави наркотичних й небезпечних речовин, зброї. Разом з тим, такі затримання, частіше за все, здійснюються працівниками Національної поліції України або Служби безпеки України. Державна фіскальна служба України, перебравши на себе функції митного контролю, митного оформлення, сприяє перетворенню митної системи України виключно у сервісну службу, не забезпечивши при цьому виконання функцій щодо забезпечення митних інтересів та митної безпеки держави.

Зазначимо, що митні інтереси України – це національні інтереси України, забезпечення та реалізація яких досягається шляхом здійснення державної митної справи, а митна безпека – це стан захищеності таких інтересів [3].

Фактично, структурні підрозділи Державної фіскальної служби України за відсутності єдиного центру прийняття рішень суто митного характеру – митної адміністрації (або ж Головного митного департаменту) у складі Державної фіскальної служби України, не діють достатньо злагоджено та не мають змоги ефективно спрямовувати та успішно координувати діяльність митниць у регіонах України.

Разом з тим, необхідно зазначити, що спроби ряду фахівців забезпечити керованість митної системи та її удосконалення й наближення до стандартів Європейського Союзу також мали місце.

Так, у 2017 році Міністерством фінансів України було презентовано Концепцію реформування Державної фіскальної служби України, зокрема митного напрямку. Концепція була підготовлена Міністерством фінансів України з урахуванням рекомендацій Міжнародного валютного фонду, митних стандартів Європейського Союзу та рекомендацій митно-прикордонної служби Сполучених Штатів Америки [4].

На підставі Концепції реформування Державної фіскальної служби України, яку підготували фахівці Міністерства фінансів України, після врахування пропозицій Державної фіскальної служби України, Уряд України затвердив концепцію реформування системи органів, що реалізують державну податкову та митну політику [5].

Зазначена Концепція фактично була стратегічним документом, що поєднав інтереси як держави, так і представників бізнес-середовища й міжнародних партнерів України.

Для виконання Концепції реформування системи органів, що реалізують державну податкову та митну політику, Міністерством фінансів України було

розроблено План дій, який складався з 19 основних напрямків, за якими планувалося здійснити реформу митної системи України [4].

Серед напрямків, які містить проект Плану дій, є наступні:

- законодавство;
- організація і управління;
- митна етика та навчання;
- комунікація;
- управління кадровими ресурсами;
- митні зобов'язання;
- сприяння торгівлі та безпека ланцюга постачання;
- управління ризиками, контроль на кордоні та всередині країни;
- правоохоронна та слідча діяльність;
- митний транзит;
- пост-митний контроль і митний аудит;
- права інтелектуальної власності;
- інформаційні та комунікаційні технології;
- інфраструктура та обладнання;
- митна лабораторія та внутрішній аудит.

Аналізуючи вищевказані документи та підходи, очевидним був той факт, що, незважаючи на ряд революційних новел, які можливо б було запровадити у вітчизняне законодавство, ряд важливих позицій щодо посилення інституційної спроможності митної системи України, а саме: побудова незалежної митної адміністрації як окремого органу або ж окремої структури – митної адміністрації (або ж Головного митного департаменту) у складі Державної фіскальної служби України тощо.

Міністерство фінансів України запевняло, що воно діє, спираючись на ряд міжнародних документів, а саме на зведені митні стандарти ЄС (Customs Blueprints) та зведені фіскальні стандарти ЄС (Fiscal Blueprints) [5].

Разом з тим, питання посилення інституційної спроможності митної системи України забезпечувалося лише структурними перетвореннями митниць. Так, з 27 митниць пропонувалося створити одну – державного рівня, так звану, Міжрегіональну митницю. Всі митниці в областях втрачали б статус юридичних осіб та були підпорядковані, у якості структурних підрозділів Міжрегіональної митниці Державної фіскальної служби України [6]. Водночас, суттєві недопрацювання фахівців Міністерства фінансів України призвели б до того, що митна система Україна була б неспроможна виконувати свої функції на належному рівні. Відсутність спрощеної системи документообігу, бухгалтерського обліку, документації з кадрових та організаційних питань, а також занадто складна, бюрократична система прийняття та фіксації рішень щодо порушень митного законодавства могла призвести до паралічу всієї системи управління митної системи, адже керівнику Міжрегіональної митниці Державної фіскальної служби України довелося б щодня, цілодобово, вирішувати тисячі питань, які на даний час вирішуються на місцевому рівні.

При цьому, питання вироблення єдиного підходу до реформування митної системи України не знаходило комплексного рішення, адже зацікавлені відомства щоразу вносили суперечливі пропозиції, які впливали на розподіл повноважень, що не сприяло спільній роботі, і, як наслідок, зазначені реформи залишилися лише у вигляді проектів.

Водночас, на засіданні Уряду України на початку 2018 року всі вищевказані стратегічні документи було скасовано, тобто було прийнято рішення про скасування постанови про затвердження концепції реформування системи органів державної податкової та митної політики, а також скасовано постанову про реорганізацію територіальних органів Державної фіскальної служби [7].

Протягом 2018 року питання реформування митної системи України є постійно у порядку денному засідань Кабінету Міністрів України. Разом з тим, вжиті заходи та прийняте у Верховній Раді України законодавство з питань спрощення митних процедур на митному кордоні України має вигляд окремих заходів, які не поєднано між собою, що свідчить про відсутність у керівництва держави стратегічного бачення розвитку митної системи України.

Література:

1. Гройсман презентував план «Україна без контрабанди // Інтернет-видання «Телеканал новини «24» URL: https://24tv.ua/groysman_prezentuvav_plan_ukrayina_bez_kontrabandi_n986600.
2. Про деякі заходи з оптимізації системи центральних органів виконавчої влади: Указ Президента України від 24.12.2012 р. № 726/2012 // Офіційний веб-портал Верховної Ради України URL: <http://zakon3.rada.gov.ua/laws/show/726/2012>.
3. Митний кодекс України від 13.03.2012 р. № 4495-VI // Офіційний веб-портал Верховної Ради України URL: <http://zakon2.rada.gov.ua/laws/show/4495-17>.
4. Мінфін публікує проект Плану дій з реформування митниці // Урядовий портал. Єдиний веб-портал органів виконавчої влади України URL: <https://www.kmu.gov.ua/ua/news/250141228>.
5. Кабмін затвердив концепцію реформування органів податкової і митної політики // веб-портал Інтернет-видання «РБК-України» URL: <https://www.rbc.ua/ukr/news/kabmin-utverdil-kontseptsiyu-reformirovaniya-1490778098.html>.
6. Уряд схвалив Концепцію реформування ДФС // Урядовий портал. Єдиний веб-портал органів виконавчої влади України URL: <https://www.kmu.gov.ua/ua/news/249858680>.
7. Кабмін відмовився від запланованих реформ ДФС і митниці // веб-портал Інтернет-видання «Дзеркало тижня» URL: https://dt.ua/ECONOMICS/kabmin-vidmovivsya-vid-zaplanovanih-reform-dfs-i-mitnici-265858_.html.

MEDICINE IN A CONTEMPORARY CONTEXT

PREVALENCE AND RISK FACTORS OF OBSTRUCTIVE SLEEP APNEA SYNDROME IN UKRAINIAN POPULATION

Andreieva Ya. O.

*Associate professor of department of therapy,
physiotherapy, balneology and occupation medicine*

*SI «Zaporizhzhia Medical Academy of Post-Graduate Education Ministry
of Health of Ukraine»
Zaporizhzhia, Ukraine*

Several population-based studies across various geographical regions and ethnic groups have established a high prevalence of obstructive sleep apnea syndrome (OSAS) [1, p. 349]. This epidemic of OSAS is closely related to the obesity epidemic – an important public health-related condition facing adults globally [2, p. 71].

OSAS, characterized by recurrent episodes of complete or partial obstruction of the upper airway during sleep, has widely gained interest since its initial description more than 40 years ago [3, p. 31]. A multitude of studies have estimated the prevalence of OSAS in the general population and in the process, uncovered the despairingly large proportion of those unrecognized. In fact, up to 80% of cases of moderate or severe OSA have gone undiagnosed despite adequate access to health care [2, p. 72]. Nevertheless, it is proved OSAS complication includes diminished neurocognitive function, increased risk of motor vehicle accidents, reduced quality of life, hypertension, insulin resistance, and cardiovascular diseases [3, p. 32]. Prevalence of OSAS in the Ukrainian population is still unclear due to the low level of diagnosis of this pathology.

The purpose of our study was to determine the prevalence and risk factors of OSAS among the Ukrainian population.

Materials and methods. A single-center prospective, cross-sectional study was conducted on consecutive and apparently attendants with or without complaints, who were attending the of KU «Central hospital of Komunarskii district», Zaporizhzhya, Ukraine. The attendants were interviewed using the Epworth questionnaire [5, p. 31] from September 2012 to July 2017. The attendants with age ≥ 20 years were recruited for this study.

All the subjects from a high-risk OSAS category were invited for cardio-respiratory monitoring [4, p. 24-26]. However, only 20% of the subjects from low-risk category were invited for cardio-respiratory monitoring due to financial constraints in order to achieve wide variance in the expected Apnea and Hypopnea index (AHI) scores.

These subjects were also examined for upper airway anomalies such as macroglossia, pharyngeal crowding, bulky uvula, retrognathia, tonsillar enlargement and deviated nasal septum by a specialist otorhinolaryngologist. The further routine checkup was done including complete blood count, liver and renal function test, lipid profile, thyroid function test, fasting and post-prandial blood sugar as well as spirometry. Blood pressure was recorded before and after the sleep study. Obesity was defined by the calculation of body mass index according to classification (30 kg/m²) recommended by the World Health Organization (WHO) [6].

All statistical analyses were performed using SPSS statistical software 23.0 (SPSS Inc., USA).

The purpose of our study was to determine the prevalence and risk factors of OSAS among the Ukrainian population.

Materials and methods. A single-center prospective, cross-sectional study was conducted on consecutive and apparently attendants with or without complaints, who were attending the of KU «Central hospital of Konarski district», Zaporizhzhya, Ukraine. The attendants were interviewed using the Epworth questionnaire [5, p. 31] from September 2012 to July 2017. The attendants with age ≥ 20 years were recruited for this study.

All the subjects from a high-risk OSAS category were invited for cardio-respiratory monitoring [4, p. 24-26]. However, only 20% of the subjects from low-risk category were invited for cardio-respiratory monitoring due to financial constraints in order to achieve wide variance in the expected Apnea and Hypopnea index (AHI) scores.

These subjects were also examined for upper airway anomalies such as macroglossia, pharyngeal crowding, bulky uvula, retrognathia, tonsillar enlargement and deviated nasal septum by a specialist otorhinolaryngologist. The further routine checkup was done including complete blood count, liver and renal function test, lipid profile, thyroid function test, fasting and post-prandial blood sugar as well as spirometry. Blood pressure was recorded before and after the sleep study. Obesity was defined by the calculation of body mass index according to classification (30 kg/m²) recommended by the World Health Organization (WHO) [6].

All statistical analyses were performed using SPSS statistical software 23.0 (SPSS Inc., USA).

Results. In our study, 412 adult subjects above the age group of 20 years were included in our study. The demographic profile of subjects has been illustrated in Table 1.

The mean body mass index, neck size and excessive daytime sleepiness score were higher in those patients who were at high risk of OSAS than the general adult population [31.6 \pm 4.7 vs 22.4 \pm 3.7, ($p < 0.001$)]. Prevalence of high-risk OSAS was 65.4% among total males whereas for females. Prevalence of high-risk OSAS was higher in males than females with statistically no significant difference; ($p = 0.35$) 39.3% males vs 25.3% females were snorers ($p = 0.004$). Prevalence of obesity was 35.2% males and 33.5% females at a high risk for OSAS. One hundred and thirty-

three subjects were hypertensive with 60.4% of them were at high risk of OSAS. Out of 42.1% males and 29.5% females were having a clinically significant form of OSAS defined as obesity and snored at least 3-4 times per week and had associated with ESS score ≥ 11 . Obesity, neck size, alcoholism and sedatives/ tranquilizers use were risk factors associated with statistical significance for high-risk OSAS and all were considered to be independent risk factors for OSAS.

Table 1

Demographic profile of the study population (n=412)

Variables	Values (%)
Age (years)	
25-34	14.4%
35-44	30.6%
45-54	31.3 %
55-64	21.1%
≥ 65	2.6%
Sex	
Male	65.4%
Female	34.6%
Body Mass index	
≤ 24.9 (healthy & underweight)	52.3%
25-29.9(overweight)	24.7%
≥ 30 (obese)	23%
Neck size	
Yes	67.8%
No	32.2%
Excessive Daytime Sleepiness Score	66.2%

Conclusions. The overall prevalence of OSAS ranged from 11% to 33% in the general adult population, from 12% to 39% in men and from 5% to 20% in women, although much higher in the elderly groups. OSA prevalence is higher in older ages, in males, and in those with higher BMI.

References:

1. Epidemiology of Obstructive Sleep Apnea: a Population-based Perspective / L. Won, N. Swamy, K. Meir, M. Babak. *Expert Rev Respir Med*. 2008. № 2. P. 349–364.
2. Prevalence of obstructive sleep apnea in the general population: A systematic review / C. V. Senaratna, J. L. Perret, C. J. Lodge [та ін.]. *Sleep Med Rev*. 2017. № 34. P. 70–81.
3. Adult obstructive sleep apnoea /A. S. Jordan, D. G. McSharry, A. Malhotra. *Lancet*. 2014. № 383. P. 736–747.

4. Diagnosis of Obstructive Sleep Apnea in Adults: A Clinical Practice Guideline From the American College of Physicians / A. Qaseem, P. Dallas, D. K. Owens [et al.]. *Annals of Internal Medicine*. 2014. Vol. 161(3). P. 1-28.

5. Johns M. Daytime Sleepiness, Snoring, and Obstructive Sleep Apnea. *Chest*. 1993. № 103. P. 30–36.

6. World Health Organization. Obesity: preventing and managing the global epidemic of obesity. Report of the WHO Consultation of Obesity. Geneva, Switzerland, 1997. 183 p.

ГІГІЄНИЧНИЙ АНАЛІЗ ФАКТОРІВ РИЗИКУ ФОРМУВАННЯ ОСТЕОПАТІЙ У МЕШКАНЦІВ ПРОМИСЛОВИХ МІСТ В СУЧАСНИХ УМОВАХ

Безуб О. В.

викладач кафедри загальної гігієни

ДУ «Дніпропетровська медична академія МОЗ України»

м. Дніпро, Україна

Хочуть того люди чи ні, їх індивідуальний життєвий шлях, включаючи і його сімейну і суспільну складову, в сучасних умовах вписаний в абсолютно нові рамки, що створюються глибокими багатосторонніми змінами середовища людського існування. У зміненому індустріальному суспільстві демографічні, економічні, екологічні, психологічні умови життя все далі відкидають людей від традиційних моделей існування. Нові ж умови існування людства принесли з собою і велику кількість нових проблем. Так, на рубежі кінця минулого – початку нинішнього століть, зареєстровано зростання захворюваності кісткової системи організму у структурі загальної захворюваності населення, найчастіше у осіб старшої та середньої вікової групи – мешканців антропогенно забруднених територій [3, с. 133-138; 6-39 с.; 12, с. 1200-1203; 14, с. 1-22]. Наприклад, ознаки захворювання на остеопороз – один з найпоширеніших видів остеопатій – реєструються не менш ніж у 30% чоловіків та у 50% жінок і в подальшому здатні потенціювати погіршення якості їх життя та скорочення на 12-13% середньої його тривалості [8, с.50-53]. Група ризику нетравматичних переломів кісток, як одного з найтяжчих ускладнень остеопатій, оцінюється українськими медичними фахівцями в 4,7 млн осіб або 10% працездатного населення України старшої та середньої вікової категорії [16, с. 26-30]. Докорінна зміна способу життя людини, пов'язана з урбанізацією суспільного середовища, малорухливий спосіб життя молодого покоління створюють умови для появи гіпокінетичного остеопорозу [11 – 20 с.] у практично здорових молодих людей 18-25 річного віку визначаються порушення

мінеральної щільності кісткової тканини (Е.А. Холодова і ін. 2006) в сторону її зменшення.

Наукові дослідження підтверджують взаємозв'язок рівню захворюваності з екологічним навантаженням місць мешкання людини, в особливості з величиною зовнішньосередовищних концентрацій свинцю – одного з пріоритетних глобальних забруднювачів навколишнього середовища за даними ВООЗ та його накопиченням у кістковій тканині людини з одночасним витісненням з неї кальцію [1, 15с.; 2, с. 123-129; 12, с. 1200-1203], що негативно позначається на показниках її міцності та є фактором ризику розвитку остеопатій [3, с. 133-138; 15, с. 347-354]. Процес кумуляції свинцю кістковою тканиною суттєво уповільнюється за умови одночасної гіперкальціємії, та має тенденцію прискорюватися при недостатньому надходженні кальцію з харчовими продуктами [1, 15 с.]. Статистичний аналіз фактичного сумарного вживання молочних харчів підтвердив зниження в 1,6 разів вживання цих харчів особами (жінки $54,5 \pm 11,9$ років), у яких виявлено остеопатії порівняно з жінками тієї ж вікової категорії, що не мають даної патології [5, с. 19-25]. Таким чином, доведено, що гіпокальціємія може сприяти розвитку остеопатій, прискорюючи накопичення кістковою тканиною свинцю – лідера за ступенем тропності до неї [1, 15 с.; 15, с. 347-354; 16, с. 26-30].

Проте у більшості економічно розвинених країн сьогодні констатуються процес порушення структури харчування населення [4; 10, 22 с.; 13], спричинений впливом економічної кризи та тенденції до зміни харчових звичок внаслідок дії агресивної і прихованої реклами на користь фастфуду, хімічно та технологічно змінених продуктів при відсутності необхідних знань в галузі здорового харчування. Так, згідно з результатами вітчизняних наукових досліджень, 46,5% українок середньої вікової категорії вживають в добовому раціоні всього 400 мг кальцію [7, с. 241-248; 16, с. 26-30]. Узагальнені дані, щодо виробництва та вживання населенням нашої країни молочних продуктів, свідчать про зменшення показників вдвічі – з 373,2 кг на рік на 1 людину в 1990 році до 206,4 кг на рік у 2010 році [7, с. 241-248]. Аналіз харчування українських дітей та підлітків вікових груп від 9 до 14 років виявив споживання кількості кальцію на рівні 717,7-757,4 мг/добу [9, 30 с.], при нормах вживання 1000-1200 мг/добу. Повторення аналогічних гігієнічних досліджень 10 років по тому, в 2002 році, констатують знижку в забезпеченні фізіологічної потреби в кальції вже на 43,54-52,3% [7, с. 241-248].

Один з провідних футурологів сучасності, видатний письменник Станіслав Лем писав у свій час: «Світ потрібно змінити, інакше він неконтрольованим чином почне змінювати нас» [17]. Збереження і зміцнення здоров'я нації є першочерговим завданням будь-якої держави на будь-якому витку його історії, тому що служить справі створення здорової, працездатної популяції населення – запоруки економічного і соціального процвітання країни, джерела його незамінних трудових ресурсів. Подальше вивчення умов формування здоров'я та профілактики остеопатій абсолютно необхідно і своєчасно. Осно-

вними напрямками формування стратегії профілактики остеопатій повинні бути комплекс базових медико-екологічних досліджень щодо динаміки та структури антропогенного забруднення певного регіону, а також обов'язкове урахування рівня мінерального дисбалансу організму мешканців урбанізованих територій.

Література:

1. Ахпалова В.О. Особенности развития почечных проявлений свинцовой интоксикации у крыс в условиях измененного кальциевого гомеостаза: автореф. дис. на соискание учен. степени канд. мед. наук. Владикавказ, 2011. 15 с.

2. Белицкая Е.М., Е.М., Онул Н.М., Калінічева В.В. Порівняльна оцінка біопротекторної дії цинку в органічній та неорганічній формі на остеотропність свинцю в експериментальних умовах. *Медичні перспективи*. 2016. № 4. С. 123-129.

3. Белицкая Е.М., Онул Н.М., Безуб О.В. Гигиенические аспекты остеотропности свинца, как фактора риска кальцийдефицитной патологии у человека (обзор литературы). *Медичні перспективи*. 2014. № 14. С. 133-138.

4. Глобальная стратегия ВОЗ по питанию, физической активности и здоровью: руководство для стран по мониторингу и оценке осуществления. ВОЗ. 2009. 47с. URL: <http://www.euro.who.int/document/e81507r/pdt>.

5. Мартинчик А.Н., Ходырев В.Н., Пескова Е.В. Эпидемиологические исследования роли питания в формировании и развитии остеоартроза. Сообщение 2. Фактическое потребление пищевых продуктов и оценка риска их влияния на развитие остеоартроза. *Вопросы питания*. 2010. Том 79. № 6. С. 19-25.

6. Онул Н.М. Гігієнічна діагностика стану репродуктивного здоров'я населення промислового регіону (фактори ризику, профілактика): автореф. дис. на соискание учен. степени докт. мед. наук. Київ, 2015. 39 с.

7. Поліщук Т.В. Гігієнічна оцінка фактичного споживання молока та молочних продуктів дитячим населенням та визначення їх ролі в забезпеченні раціону дітей мікронутрієнтами. *Гігієна населених місць*. 2012. № 59. С. 241-248.

8. Прохорова Е.А., Древаль А.В., Марченкова Л.А. Взаимосвязь остеопороза со снижением качества жизни и психоэмоциональными нарушениями. *Российский медицинский журнал*. 2012. № 4. С. 50-53.

9. Пузанов И.В. Гигиенические аспекты оптимизации алиментарного статуса и профилактика остеопенических состояний у подростков: автореф. дис. на соискание учен. степени доктора мед. наук. Москва, 2008. 30 с.

10. Руденко Е.В. Региональные особенности накопления костной массы у детей Беларуси: автореф. дис. на соискание учен. степени канд. мед. наук по спец. 14.00.39 – ревматология. Минск: Белорус. мед. акад. последипломн. образов, 2009. 22с.

11. Федірко Г.В. Патогенетичні особливості перебігу політравми в умовах гіпокінетичного остеопорозу: автореф. дис. на здобуття наук. ступеню канд. мед. наук. Чернівці, 2014. 20 с.

12. Campbell J.R., Rosier R.N., Novotny L., Puzas J.E. The association between environmental lead exposure and bone density in children. *Environ. Hlth Perspect.* 2004. Vol. 112. N 11. P.1200-1203.
13. Diet, nutrition and the prevention of chronic diseases. Report of Joint WHO/FAO Expert Consultation (Диета, питание и профилактика хронических заболеваний. Отчет об общей консультации экспертов ВОЗ/ФАО). ВОЗ. Женева, 2003. 149с. URL:<http://whglobdoc.who.it/trs/WHO TRS 916.pdt>.
14. Patrick L. Lead toxicity: a review of the literature. Part 1: Exposure, evaluation, and treatment. *Alternative Medicine Review.* 2006. №11 (1). P. 1 – 22.
15. Iwamoto J., Takeda T., Sato Y., Yen J.K. Response of cortical and cancellous bones to mild calcium deficiency in young growing female rats: a bone histomorfometry study. *Exp. Anim.* 2004. Vol. 53. N 4. P. 347-354.
16. Povorozniuk V.V., Grigorieva N.V. On the role of nutrition in the development of knee osteoarthritis. *Gerontologija.* 2007. Vol. 8. №1. P. 26-30.
17. URL:<http://stuki-druki.com/Aforizmi-Lem.php?page=2>

ОСОБЛИВОСТІ ФОРМУВАННЯ ОСОБИСТІСНО-ПРОФЕСІЙНИХ ЯКОСТЕЙ МАЙБУТНІХ МЕДИЧНИХ СЕСТЕР

Головнєва О. В.

викладач основ психології

Криворізький медичний коледж

м. Кривий Ріг, Дніпропетровська область, Україна

Майбутній фахівець для ефективної реалізації своєї професійної діяльності повинен володіти певним комплексом професійних та особистісних якостей. У цьому контексті не є виключенням і медичні сестри. Вивчення певного «комплекту» цих якостей у діяльності майбутніх медичних сестер має виняткову значущість, оскільки спрямовані на збереження, підтримку, розвиток здоров'я професіонала, його психологічної готовності до діяльності. Інтерес практичної охорони здоров'я до психологічних аспектів професійної діяльності середніх медичних працівників пов'язаний також із проблемами ефективності, успішності функціонування медичного закладу, з індивідуальним плануванням кар'єри професіонала.

Питання формування професіоналізму медичних сестер вивчали Л. Борисюк, М. Демянчук, С. Левківська, І. Мельничук, І. Радзівська, Л. Романишина, О. Шавальова, З. Шарлович. Теоретичні та методичні проблеми становлення медсестринської освіти в Україні висвітлено у публікаціях Н. Дуб, П. Кузьмінського, П. Сидоренка, К. Соцького, Т. Тимошук, Т. Чернишенко. Характеристики сестринської справи у зарубіжних країнах

розглядали С. Андрейчин, Г. Кліщ, В. Лісовий, Н. Ліщенко, Л. Мілевська, Г. Паласюк.

У психолого-педагогічній літературі існують доволі різноманітні погляди на спектр особистісно-професійних якостей, якими має володіти майбутній фахівець. На вагомості формування особистісних та професійних якостей звертає увагу О. Дубасенюк, яка доводить, що професійна компетентність є багатофакторним явищем, що впливає на майбутнє становлення студента як професіонала, а ще – це ціннісна сфера особистості. Науковець доводить, що компетентність базується на якостях, які є направляючим орієнтиром і центральним фактором, що регулюють діяльність, визначаючи напрям і особливості поведінки особистості [2, с. 39]. О. Ісаєва переконливо зауважує, що «професійне навчання у вищих закладах освіти України варто спрямовувати на оволодіння студентами сучасних компетентностей, в основу яких закладено культуру, мораль та етику особистості як базові складники медичної освіти» [2, с. 40]. На думку Г. Олеськової, «розвиваючи фахові компетенції, не слід забувати і про розвиток духовної культури студентів, приділяти увагу формуванню таких людських чеснот, як порядність, доброта, милосердя, чуйність, делікатність, тактовність, ввічливість, лагідність» [2, с. 40].

У довідково-науковій літературі дефініція «особистісні якості» визначається як «складні соціально та біологічно обумовлені компоненти особистості, що включають у себе психічні процеси, властивості, утворення, стійкі стани і визначають стійку поведінку особистості у соціальному та природному середовищі» [2, с. 40]. Професійні якості – «це інтегрована сукупність професійних і особистісних якостей, яка виникає внаслідок трансформації професійно важливих знань, вимог і вмінь в особистості та виявляється у більш ефективній діяльності» [2, с. 40].

Враховуюче вище викладене, можна стверджувати, що професійні якості сприяють формуванню позитивного ставлення до майбутньої медичної професії, формують прагнення до особистісного зростання та професійного вдосконалення. Вони відповідають за такі життєво важливі прояви, як самоактуалізація, здатність розв'язувати проблеми, усвідомлювати своє професійне «Я», визначати власну життєву позицію, долати труднощі, керувати своєю поведінкою та діяльністю. Отже, важливо вдало поєднувати особистісні та професійні якості для того, щоб виробити чіткий спектр найбільш вагомих особистісно-професійних якостей, які матимуть вагомий вплив на формування професіоналізму у майбутніх медичних сестер під час професійної підготовки.

Найбільш ефективним шляхом формування професійно-особистісних якостей виступають активні методи навчання, які спрямовані на становлення професійно значущих новоутворень ідентичності майбутнього спеціаліста.

У процесі вивчення даної проблеми ми дійшли висновку, що більшість науковців виокремлюють різноманітний спектр особистісно-професійних якостей майбутніх медичних сестер. Так, В. Ішук виокремлює організованість,

милосердя, відповідальність, гуманізм, емпатійність, ініціативність. І. Лембрик подає дещо інший список професійних якостей та особистісних цінностей, а саме наголошено на вагомості шляхетності, людяності, толерантності, відданості своїй справі та пацієнтам. Науковець відзначає, що «ці риси необхідно прищеплювати та розвивати вже зі студентської лави, оскільки вони суттєво допоможуть у подальшому становленні майбутнього фахівця» [2, с. 41]. У баченні Т. Кир'ян [2, с. 41], такі особистісні якості як милосердя, співчуття, співпереживання, терпіння, толерантність, цілеспрямованість – повинні бути в обов'язковому порядку сформованими у майбутніх медичних сестер під час навчання. До професійних якостей медичної сестри, що висуюються в професіограмі належать уважність, чуйність, приязність, терплячість та співчуття, володіння комунікативними якостями, які забезпечують ефективну взаємодію з хворими. Отже, можна стверджувати, що найбільш важливими якостями виступають емпатія (співчуття, співпереживання) та толерантність.

Обґрунтовуючи толерантність як особистісно-професійну якість майбутньої медичної сестри ми виходимо з позицій про те, що толерантна особистість охоплює такі складові, як: емпатію, комунікативність, гуманність, співробітництво, компетентність, демократизацію, духовність. Це самі ті риси, які потрібні медичній сестрі для якісної реалізації своїх професійних обов'язків.

Тож, вважаємо за необхідне з'ясувати рівні сформованості емпатійності у порівняльному аспекті з-поміж студентів першого та четвертого курсів. У нашому дослідженні взяли участь студенти відділення «Сестринська справа» Криворізького медичного коледжу. Загальна кількість респондентів становить 60 осіб. За даними дослідників (К. Платонов, К. Роджерс, Х. Когут), людина краще та легше піддається лікуванню, якщо медична сестра є достатньо емпатійною. Для виявлення загального рівня емпатійності студентів-медиків, була обрана методика діагностики рівня емпатійних здібностей В. Бойка. За результатами опитування отримані наступні результати (таблиця 1), які за кількістю набраних балів, показують різні рівні емпатійності.

Таблиця 1

Показники рівня емпатійності у студентів-медиків

Курс	Дуже високий	Високий	Середній	Низький
I курс	-	4 (13,3%)	19 (40%)	7 (23,3%)
IV курс	4 (13,3%)	5 (16,6)	21 (70%)	-

Після опрацювання результатів діагностики, ми дійшли наступних висновків: кількість респондентів, що мають низький рівень емпатії на I курсі становить 23,3% від усіх опитаних студентів I курсу, на IV курсі – 0 студентів. Це пояснюється, насамперед, тим, що студенти-першокурсники ще не повністю себе ідентифікують з обраною майбутньою професією, тоді як випускники вже мають певний досвід у взаємодії з пацієнтами, який почерпнули з вироб-

ничої практики та володіють професійними навичками. Низький рівень емпатії вказує на можливі труднощі в емоційно-моральній сфері особистості майбутньої медичної сестри. До групи із середнім рівнем емпатії себе віднесло 40% – першокурсників та 70% випускників. Цей рівень є найбільш сприятливим у комунікативній системі «медична сестра-пацієнт». Може бути допустимим для значної кількості медичних сестер в плані попередження синдрому «емоційного вигоряння» та допомагає уникати багаточисельних ятрогеній, що можуть бути викликані у соціономічних професійних галузях. До групи із високим рівнем емпатії себе віднесло 13,3% – першокурсників та 16,6% випускників. Зовсім незначна частина студентів-випускників – 13,3% увійшли до розряду високоемпатійних з дуже високим рівнем емпатійності. Цей показник на I курсі складає 0 респондентів. Розвинена та висока емпатія медичної сестри здатна як допомагати їй в психотерапевтичних стосунках, так і спричиняти психологічний вакуум та швидко виснажливність. Корекційними в даному випадку можуть бути різноманітні засоби психологічного захисту та особистісна психотерапія та психопрофілактика. Таким чином, можна спостерігати наявність позитивних змін у бік підвищення рівня емпатійності у студентів IV курсу. Кількість студентів з низьким рівнем емпатійності значно зменшилась, відбувся перехід на якісно інші рівні емпатії, тобто фіксуються істотні зміни у структурі особистісних якостей в сторону їх покращення.

Література:

1. Задирака Л. В. Особливості розвитку професійно важливих психологічних якостей майбутніх медичних сестер. *Медсестринство*. 2016. № 3. С. 19–22. URL: <https://ojs.tdmu.edu.ua/index.php/nursing/article/viewFile/7453/6970> (дата звернення: 27.06.2018)
2. Лісна-Міськів Н. Є. Формування особистісно-професійних якостей майбутніх медичних сестер у контексті праксеологічного підходу. *Педагогічні науки*. 2017. Випуск LXXVI. Том 3. С. 38–43. URL: http://ps.stateuniversity.ks.ua/file/issue_76/part_3/10.pdf (дата звернення 02.07.2018)
3. Станишевська Я. Ю. Аналіз особистісних якостей медичних сестер на різних етапах професійного становлення. *Медсестринство*. 2015. № 1. С. 29–33. URL: <https://ojs.tdmu.edu.ua/index.php/nursing/article/viewFile/5337/4903> (дата звернення 27.06.2018)

СЕПТИЧНА ФОРМА ЛІСТЕРІОЗУ З МНОЖИННИМИ АБСЦЕСАМИ ПЕЧІНКИ: КЛІНІЧНИЙ ВИПАДОК

Задорожний А. М.

кандидат медичних наук,

доцент кафедри інфекційних хвороб

*Львівський національний медичний університет імені Данила Галицького
м. Львів, Україна*

Лістеріоз – інфекційна хвороба з множинними шляхами та факторами передачі збудника, характеризується поліморфізмом клінічних проявів з ознаками ураження центральної нервової системи, органів репродуктивної системи, розвитком септицемії. Незважаючи на невисокі показники захворюваності (0,1–1 на 100 тис. населення), широка розповсюдженість лістеріозу та високий рівень летальності (20–30%) свідчать про актуальність даної хвороби [1–3]. Небезпечним є лістеріоз для вагітних, новонароджених, людей старшого віку та осіб з імунодефіцитними станами [4, 5]. На тлі розладів імунної системи часто розвиваються генералізовані форми хвороби з ураженням внутрішніх органів та опорно-рухового апарату [6–8].

Наводимо опис випадку септичної форми лістеріозу з множинними абсцесами печінки.

Хворий П., віком 71 рік, госпіталізований у відділення інтенсивної терапії Львівської обласної інфекційної клінічної лікарні (ЛОІКЛ) 18.02.2016 року на 7 добу хвороби.

Захворів гостро: 11.10.2016 р., з'явилися скарги на загальну слабкість, 13.10–15.10. – підвищення температури тіла до 40 °С, 16.10. – багаторазове блювання, 17.10. – діарея до 7 разів на добу. 18.10. стан хворого погіршився, приєдналися ознаки ураження ЦНС – порушення свідомості, дезорієнтація, афазія.

При поступленні в інфекційний стаціонар стан хворого тяжкий. Температура тіла 35,5°C. Свідомість потьмарена. Пацієнт дезорієнтований у часі та просторі. Виражена моторна афазія. Шкірні покриви блідо-рожевого кольору, чисті. Язик сухий, обкладений білим нальотом. При аускультатії над легеньми вислуховувалось жорстке дихання, сухі та вологі хрипи в середньо-нижніх відділах обох легень. Частота дихання 24'. SpO₂ 98. Серцеві тони ритмічні, приглушені. Частота серцевих скорочень 92'. Живіт м'який, неболючий при пальпації. Печінка виступає з-під краю реберної дуги на 1,5 см. Діурез достатній. Випорожнення 3 рази на добу, рідкі. Менінгеальні симптоми: ригідність м'язів потилиці, позитивний симптом Керніга з обох сторін. Виражена загальна гіперестезія. За даними об'єктивного обстеження у хворого запідозрено менінгоенцефаліт.

Дані лабораторних досліджень (18.10.2016 р.). Загальний аналіз крові: гемоглобін – 105 Г/л, еритроцити – 3,65×10¹²/л, лейкоцити – 9,0×10⁹/л,

нейтрофіли – 77,8%, лімфоцити – 19,7%, моноцити – 2,5%; ШОЕ – 30 мм/год. Загальний аналіз ліквору: ксантохромний, мутний, білок – 1,65 г/л, цитоз – 800 в мм³ (нейтрофіли 80%, лімфоцити 20%), цукор – 1,5 ммоль/л. Біохімічні показники крові: сечовина – 28,1 ммоль/л, креатинін – 299,0 мкмоль/л, цукор – 5,9 ммоль/л, загальний білірубін – 7,1 мкмоль/л, АЛТ – 85,5 ммоль×год/л, загальний білок 82,8 г/л. Показники коагулограми: протромбіновий час – 17», протромбіновий індекс – 88,2%, фібриноген – 2,61 г/л.

У наступні дві доби спостерігалось погіршення загального стану хворого. Пацієнт без свідомості. Церебральна кома I–II ст. На больові подразники реагує гримасою. Годування через зонд. Дихання самостійне.

У лабораторних дослідженнях (20.10.2016 р.) виявлено наростання кількості лейкоцитів у периферійній крові, збільшення рівня глюкози, сечовини, креатиніну крові. Загальний аналіз крові: гемоглобін – 133 Г/л, еритроцити – $4,67 \times 10^{12}$ /л, лейкоцити – $16,9 \times 10^9$ /л, нейтрофіли – 92,0%, лімфоцити – 6,1%, моноцити – 1,9%; ШОЕ – 35 мм/год. Загальний аналіз ліквору: мутний, білок – 1,65 г/л, цитоз – 480 в мм³ (нейтрофіли 70%, лімфоцити 50%), цукор – 2,2 ммоль/л. Біохімічні показники крові: сечовина – 66,4 ммоль/л, креатинін – 503,6 мкмоль/л, цукор – 14,9 ммоль/л, амілаза – 309,5 од/л.

При бактеріологічному дослідженні ліквору виділено *L. monocytogenes*.

При проведенні 20.10.2016 р спіральної комп'ютерної томографії у паренхімі правої та лівої часток печінки виявлено множинні гіподенсивні ділянки розміром до 10 мм з нечіткими та рівномірними контурами, щільністю 10–15 од.Х. Внутрішньопечінкові та позапечінкові жовчеві ходи не поширені, без петрифікатів чи включень повітря. Жовчевий міхур не збільшений, стінка не потовщена, у просвіті виявлено рентген-позитивний конкремент розміром до 6 мм, щільністю 110–150 од.Х., холедох до 5 мм, випоту в жовчевому ложі не виявлено. Селезінка не побільшена, контур чіткий та рівномірний, щільність гомогенна. Підшлункова залоза в розмірах не збільшена. структура однорідна, контур чіткий та рівномірний, панкреатичний протік не візуалізується, навколишня жирова клітковина без запальних чи інфільтративних змін.

З моменту госпіталізації до стаціонару хворий отримував комплексне лікування: антибактерійну (цефтриаксон 3 г/д + ванкоміцин 2 г/д + ампіцилін 12 г/д) та патогенетичну терапію. Вибір емпіричної протимікробної терапії зумовлений віком пацієнта і можливою лістеріозною природою менінгоенцефаліту.

На тлі застосованого лікування стан хворого продовжував погіршуватися: утримувалась церебральна кома II ст., приєдналися прояви дихальної недостатності та розлади гемодинаміки, наростала ниркова недостатність.

На 6 добу перебування у стаціонарі (23.10.2016 р.) у хворого відбулася зупинка дихання. Проведені реанімаційні заходи ефекту не дали. У хворого констатовано біологічну смерть.

При патологоанатомічному дослідженні діагностовано лістеріоз, септичну форму: серозний менінгіт, множинні вогнищеві некрози гепатоцитів, мно-

жинні абсцеси печінки, респіраторний дистрес-синдром, вогнищеву гнійну пневмонію, множинні стеатонекрози підшлункової залози та жирової тканини черевної порожнини.

Висновок. Наведений клінічний приклад ілюструє тяжкий перебіг лістеріозу з розвитком септицемії та ураженням внутрішніх органів. Хоча у даному випадку було призначено адекватне для лістеріозного менингоенцефаліту етіотропне та патогенетичне лікування, відбулося летальне завершення хвороби. Ймовірною причиною смерті стало пізнє звернення за медичною допомогою та вік хворого. Поліморфізм клінічних проявів та розмаїття варіантів перебігу часто створює труднощі у діагностуванні лістеріозу, що в свою чергу вимагає більш ретельного обстеження пацієнтів з проведенням відповідних бактеріологічних та серологічних тестів.

Література:

1. Hernandez-Milian A., Payeras-Cifre A. (2014). What is new in listeriosis? *BioMed Research International*, 2014, 358051. <http://doi.org/10.1155/2014/358051>
2. Julián A, Jiménez A, De Górgolas M, Fernández R, Fernández ML. Infecciones por *Listeria monocytogenes* en el adulto. Aspectos clínicos y microbiológicos de una enfermedad cambiante. *Enfermedades Infecciosas y Microbiología Clínica*. 2001;19:297–303. [PubMed]
3. Feng Y, Wu S, Varma JK, Klena JD, Angulo FJ, Ran L. Systematic review of human listeriosis in China, 1964–2010. *Tropical Medicine and International Health*. 2013;18(10):1248–1256. [PubMed]
4. Masamichi I, Yuko A, Takeshi M, et al. Sepsis caused by *Listeria monocytogenes* during chemotherapy for small cell carcinoma of the thymus. *BMC Research Notes*;2015;8(1):268. <http://dx.doi.org/10.1186/s13104-015-1230-9>
5. Yildiz O, Aygen B, Esel D, et al. Sepsis and meningitis due to *Listeria monocytogenes*. *Yonsei Medical Journal*. 2007;48(3):433-439. doi:10.3349/ymj.2007.48.3.433.
6. Shin AR, Moon SY, Son JS, Lee MS, Lee HJ. Liver abscess caused by *Listeria monocytogenes*: A Case Report. *Infect Chemother*. 2012 Dec;44(6):458-461. <https://doi.org/10.3947/ic.2012.44.6.458>
7. López-Prieto MD, Aller García AI, Alcaraz García S, López Cepero J. Liver abscess due to *Listeria monocytogenes* clinical microbiology and infection. 2000 April; 6(4): 226–227.
8. Sile H, Norwood J. Intra-abdominal abscess caused by *Listeria monocytogenes* in a patient with acquired hemolytic anemia and thrombocytopenia *South Med J*. 2002;95(11). <http://www.medscape.com/viewarticle/448670>

ОСОБЛИВОСТІ ПРОФІЛАКТИКИ КАРІЕСУ ФІСУР У ДІТЕЙ

Іванчишин В. В.

кандидат медичних наук,

асистент кафедри стоматології дитячого віку

Львівський національний медичний університет імені Данила Галицького

Стадник У. О.

доцент кафедри терапевтичної стоматології ФПДО

Львівський національний медичний університет імені Данила Галицького

м. Львів, Україна

На сьогоднішній день актуальною є проблема карієсу зубів серед дітей дошкільного та молодшого шкільного віку [1, с. 53-65; 2, с. 69–73]. За даними Спірідонової К.Ю. (2013) каріозний процес постійних зубів у дітей має ранній початок та стійку тенденцію до збільшення з віком. Його розповсюдженість у дітей 6-7 років складає 36,1%, у дітей 8-9 років – 63,0%, у віці 10-11 років – 85,5%. [3, с. 93-95]. Вагоме місце серед каріозних уражень іншої локалізації займає карієс фісур [4, с. 27–29]. При цьому домінуючим є ураження жувальної поверхні перших постійних молярів. Доля фісурного карієсу у дітей 6-7 років складає 91,8% при інтенсивності $3,15 \pm 0,19$ зуба [5, с. 184–185].

Високі показники захворюваності карієсом фісур у перші роки після прорізування постійних зубів спонукають спеціалістів до пошуку та розпрацювання нових ефективних підходів до його профілактики [6, с.61-64.].

Тому метою нашого дослідження було розпрацювати та оцінити ефективність комплексу профілактичних заходів у залежності від інтенсивності карієсу тимчасових зубів на основі вивчення термінів прорізування та поширеності карієсу фісур перших постійних молярів у дітей.

Для оцінки профілактичного комплексу під нашим спостереженням знаходились 93 дитини віком 6 років. До основної групи увійшло 62 дитини, серед них 29 дітей $kp < 5$ та 33 дитини з $kp \geq 5$ зубів. Контрольну групу склала 31 дитина. Розпрацьований комплекс профілактичних заходів для дітей з інтенсивністю карієсу тимчасових зубів $kp < 5$ проводили два рази на рік, дітям з інтенсивністю карієсу $kp \geq 5$ – 4 рази на рік. Ефективність запропонованого комплексу профілактики карієсу фісур перших постійних молярів у дітей вивчали через 6, 12 та 24 місяці за наступними критеріями: оцінка герметика, приріст інтенсивності карієсу зубів та стан гігієни порожнини рота.

Результати дослідження термінів прорізування перших постійних молярів показали, що ці зуби з'являються вже у 5 років, в середньому, у 8 % дітей. Найбільш інтенсивно прорізування перших постійних молярів відбувається у дітей 6-річного віку (в середньому, $33,86 \pm 3,67\%$). При цьому карієс починає розвиватись практично відразу після прорізування: вже через три місяці поширеність цієї патології становить, в середньому, $19,01 \pm 3,31\%$ при значенні

КПВ $0,33 \pm 0,09$ зуба, а через два роки зростає майже у три з половиною рази, при цьому КПВ складає $1,85 \pm 0,37$ зуба. Основною локалізацією карієсу постійних зубів з незавершеною мінералізацією є природні ямки: у перших постійних молярах верхньої щелепи центральна ямка уражається, в середньому, у $43,50 \pm 4,65\%$, у молярах нижньої щелепи – у $52,94 \pm 3,98\%$ випадків.

Виявлено також, що поширеність та інтенсивність карієсу фісур перших постійних молярів вже на 6-й місяць після прорізування суттєво вища серед дітей з $кп \geq 5$ ($45,25 \pm 0,33\%$ при КПВ $0,81 \pm 0,18$ зуба) у порівнянні з дітьми з $кп < 5$ ($37,15 \pm 1,04\%$ при КПВ $0,56 \pm 0,12$ зуба, $p < 0,001$), існує кореляційний зв'язок поміж розповсюдженістю карієсу фісур та "кп" ($r = +0,64$, $p < 0,05$).

Отже, профілактичні заходи у дітей доцільно розпочинати з п'ятирічного віку (початок прорізування) і не пізніше 6,5 років (середній вік прорізування). Таким чином, розпрацьований комплекс профілактичних заходів передбачає гігієнічне навчання дітей, професійну гігієну порожнини рота, герметизацію фісур відразу після прорізування зубів («Fissurit F» (VOCO), «Helio Seal F» (Vivadent)), місцеву ремінералізуючу терапію («Беллагель Са/Р») з наступним покриттям зубів фтормісними лаками («Bifluorid 12», «Фторплен»). Окрім зазначених процедур усім дітям рекомендували використовувати для щоденного догляду за порожниною рота фторвмісні зубні пастки («Lacalut Kids», «PresiDENT Junior»).

Результати оцінки герметизації через рік після початку проведення профілактичних заходів показали, що повне збереження герметика виявлено у $88,0\%$ від усіх зубів, покритих герметиком. Відсутність карієсу спостерігали у $7,61\%$ зубів з частковою або повною втратою герметика. У $4,35\%$ діагностували початкові ознаки карієсу фісур, здебільшого, у центральній ямці. Через 24 місяці спостереження виявлено зростання кількості фісур без ознак карієсу, у яких герметик частково або повністю відсутній, у порівнянні з результатами, які були отримані через 12 місяців. Також зростав відсоток зубів, у яких діагностували карієс фісур.

При аналізі результатів дослідження перших постійних молярів, у яких діагностували втрату герметика, виявлено, що через 6 місяців інтенсивність карієсу у дітей основної групи становила, в середньому, $0,38 \pm 0,05$ зуба, у дітей контрольної групи значення індексу КПВ виявилось значно вищим ($0,52 \pm 0,04$ зуба).

Встановлено, що через 6 місяців спостереження в основній групі ураженість карієсом фісур перших постійних молярів більш висока серед дітей з інтенсивністю карієсу $кп \geq 5$ зубів у порівнянні з дітьми, у яких інтенсивність карієсу становить менше 5 тимчасових зубів ($0,44 \pm 0,09$ та $0,32 \pm 0,07$ зуба відповідно, $p > 0,05$). Таким чином, редукція приросту інтенсивності карієсу перших постійних молярів у дітей з низькою інтенсивністю карієсу тимчасових зубів складала $38,46\%$, у дітей з $кп \geq 5$ зубів – $15,39\%$.

Через 12 місяців інтенсивність карієсу фісур у дітей основної групи становила, в середньому, $0,57 \pm 0,02$ зуба, що значно нижче, ніж у дітей контрольної

групи. При цьому ураженість карієсом постійних молярів була вищою у дітей з $kp \geq 5$ зубів у порівнянні з дітьми з низькою інтенсивністю карієсу тимчасових зубів ($p < 0,05$). При цьому редукція приросту інтенсивності карієсу перших постійних молярів була вищою у групі дітей з $kp < 5$ зубів (37,98%) у порівнянні з дітьми, у яких інтенсивність карієсу тимчасових зубів становила більше 5 зубів (16,46%).

Через два роки було виявлено деяке зниження динаміки інтенсивності карієсу фісур перших постійних молярів в обстежених дітей, однак, значення індексу КПВ у дітей контрольної групи надалі було вищим у порівнянні з дітьми основної групи. Редукція приросту інтенсивності карієсу у дітей основної групи становила майже 43%.

Таким чином, аналізуючи ефективність розпрацьованого профілактичного комплексу протягом двох років спостереження, можна зробити висновок, що використання запропонованих заходів сприяє попередженню розвитку карієсу фісур перших постійних молярів у дітей як з високим, так і з низьким рівнем інтенсивності карієсу тимчасових зубів.

Література:

1. Хоменко Л.О., Біденко Н.В., Остапко О.І. та ін. Контроль над карієсом зуба: еволюція концепції // *Стоматологія: от науки к практике*. 2013. № 1. С. 53-65.
2. Чухрай Н.Л. Стан твердих тканин зубів у дітей 5-7-ми річного віку м. Львова // *Вісник стоматології*. 2010. № 1. С. 69-73.
3. Назарян Р.С., Удовиченко Н.Н., Спиридонова К.Ю. Показатели распространности и интенсивности кариеса зубов у детей 6-7 лет Харьковского региона // *Український стоматологічний альманах*. 2013. № 1. С. 93-95.
4. Каськова Л.Ф., Солошенко Ю.І., Амосова Л.І., Абрамова О.Е. Характеристика локалізації карієсу на жувальних поверхнях перших постійних молярів у перші роки після їх прорізування в дітей м. Полтави // *Український стоматологічний альманах*. 2011. № 2. С. 27-29.
5. Спиридонова К.Ю. Динамика распространности и интенсивности кариеса первых постоянных моляров у детей в возрастном аспекте // *Український медичний альманах*. 2013. № 2. С. 184-185.
6. Журавльова Ю.І. Обґрунтування профілактики фісурного карієсу у дітей з урахуванням одонтогліфіки перших постійних молярів // *Український стоматологічний альманах*. 2011. № 3. С.61-64.

ВПЛИВ ЛІМФОТРОПНОЇ АНТИБАКТЕРІАЛЬНОЇ ТЕРАПІЇ В ПОЄДНАННІ З ПЛАЗМОЛІФТИНГОМ НА ЛІКУВАННЯ ФЛЕГМОН ЩЕЛЕПНО-ЛИЦЕВОЇ ДІЛЯНКИ

Маланчук В. О.

*доктор медичних наук, професор,
член-кореспондент НАМН України,
завідувач кафедри хірургічної стоматології та щелепно-лицевої хірургії
Національний медичний університет імені О. О. Богомольця
м. Київ, Україна*

Сидоряко А. В.

*асистент кафедри хірургічної і терапевтичної стоматології
ДЗ «Запорізька медична академія післядипломної освіти МОЗ України»
м. Запоріжжя, Україна*

Актуальність. Лімфатична система відіграє провідну роль в патогенезі гнійно-запальних захворювань. Там відбувається затримка мікрорганізмів у лімфатичних вузлах і створюється, так зване, «токсичне депо». Отже, ендолімфатичне введення антибіотиків, імуномодуляторів, антиоксидантів, антикоагулянтів є патогенічно обґрунтованим [2, 4].

Другим дуже важливим методом лікування флегмон на стадії репарації є плазмоліфтинг. Це один з відомих засобів лікування біомезотерапією, при якій для введення використовуються власні біоматеріали пацієнта, що забезпечує повну біосумісність і практично виключає можливість виникнення алергічних реакцій. Одним з варіантів мезотерапії є використання Plasmolifting ТМ (плазмоліфтинг) – комерційна запатентована назва PRP-терапії (PlateletRichPlasma), що припускає використання ін'єкційної форми багатого тромбоцитами плазми (БаТП) [1, 3, 6].

Ціль досліджу. Підвищити ефективність дії антибіотика на запальний процес в ексудативній фазі, та стимулювати загоювання рани на стадії репарації при лікуванні флегмон щелепно-лицевої ділянки.

Матеріали та методи. Для лікування хворих з флегмонами щелепно-лицевої ділянки та шиї на стадії ексудації було застосовано введення другого антибактеріального препарату який вводився лімфотропно паралельно з основним планом лікування., а на стадії репарації була застосована аутоплазма, збагачена тромбоцитами. В основі процедури лежить метод обробки крові пацієнта за допомогою спеціального набору вакуумних біотехнологічних пробірок і особливого принципу центрифугування. В результаті ми отримуємо ін'єкційну форму плазми (PRP), багатого тромбоцитами, яка і є продуктом для введення в тканини в область ран.

При надходженні до стаціонару всім хворим виконувалося комплексне обстеження. Оперативне втручання проводили за загальноприйнятою метою дикою

під місцевим або загальним знеболенням в залежності від поширеності запального процесу. Хворі отримували загальноприйнятту антибактеріальну та протизапальну терапію і проводилася корекція водно-електролітного балансу. У комплексі лікувального процесу було присутнє фізіотерапевтичне лікування. Для спрямованого впливу на запальний процес в області тіла нижньої щелепи, а також прилеглих до неї під'язикової, підщелепного, крилоподібні-щелепного і піджувального клітинних просторів вводився антибактеріальний препарат суворо підшкірно на 1 см нижче і латеральніше сосцеподібного відростка скроневої кістки на стороні запалення. В області підборіддя ін'єкції препаратів здійснювали в підслизовій ділянці виходу нижньощелепного нерва з нижньої щелепи з обох сторін по методу підокісної анестезії. Для впливу на інфекційно-запальний процес в області верхньої щелепи, верхньої губи, підочної, виличної, щічної областей ми вводили лімфотропно антибактеріальні препарати під шкіру в носогубні складки на стороні запалення. Надходження лікарського препарату в губчасту структуру верхньої щелепної кістки при його лімфотропному введенні в носогубні складки визначено непрямим методом лімфотомографії. При поширенні запального процесу в привушно-жувальної ділянки або паренхіму привушної слинної залози лімфотропні антибактеріальні препарати вводили під шкіру під основу козелка вуха. Курс лімфотропного введення антибіотиків проходив на рівні з основним лікуванням.

Приготування і введення збагаченої аутоплазми проводять наступним чином. Забір венозної крові з периферичного венозного русла об'ємом від 20 до 30 мл у спеціальні стерильні пробірки з антикоагулятивним гелевим наповнювачем. Розподіляють кров на фракції у центрифугі при швидкості 3000 об/хв. протягом 15 хвилин. Набирають у шприц з пробірки верхній та середній шари, не чіпаючи формених елементів, які після розподілу залишаються на дні пробірки. Вміст шприца вводять у рану по її полюсам в підшкірно-жировий шар. При великому розмірі рани проводять ін'єкції у декількох місцях. Ін'єкції проводять один раз на добу через день, до повного загоювання рани.

Було проведено діагностику та комплексне лікування 40 хворих з одонтогенними флегмонами, які перебували на стаціонарному лікуванні у відділенні щелепно-лицевої хірургії МКЛБ та ШМД м.Запоріжжя.

Хворі були розділені на 2 групи: 1 гр. – 18 хворих, лікування проводилося традиційним методом. 2 гр. – 22 пацієнта, у яких до лікування додана лімфотропна регіонарна антибактеріальна терапія на стадії ексудації та вводилася збагачена тромбоцитами плазма (PRP) на стадії репарації, яка вводилася в область рани через день.

Результати дослідження. Спостереження показали позитивну динаміку лікування хворих при використанні даних методів лікування у 2-й групі. Вже на 2 добу після початку лікування було відзначено, що у рані зменшилася ексудація, рана почала покриватися фібрином та очищатися, а на четвертій добі виділення не відбувалося, були зняті дренажні елементи. Та почали вводити аутоплазму збагачену тромбоцитами. На слідує добу після введення ауто-

плазми, відзначено, що рана рясно почала заповнятися грануляціями з дна рани, края її стали сближуватися. У хворих же 1 групи очищення та загоєння рани протікало триваліше і не виходило за стандартні рамки відновлення працездатності. Відзначено, що дані методи дуже добре послідовно діють на рани запального характеру

Висновки:

1. Регіонарне лімфотропне введення антибіотику при комплексному лікуванні флегмон щелепно-лицевої ділянки та шиї призводить до більш швидкого купірування запального процесу, прискореного переходу до другої фази розвитку запалення, зменшення процесу розповсюдження по сусіднім клітковим просторам у хворих, а також переважання вираженої позитивної динаміки в лімфограмме.

2. Проведення лікування з використання способу введення аутоплазми багаті тромбоцитами забезпечує стимуляцію та прискорення процесу загоєння за рахунок додаткового репаративного та проліферативного впливу.

3. Спостерігається виключення можливостей виникнення алергічних реакцій.

Література:

1. Агапов В.С. Пути совершенствования методов лечения больных с одонтогенными флегмонами челюстно-лицевой области. Образование, наука и практика в стоматологии: сб. тр. II Всеросс. науч.-прак. конф., 9-11 февраля 2005 г. М. 2005. С. 16-17.

2. Агапов, В.С. Инфекционные воспалительные заболевания челюстно-лицевой области . М. МИА. 2004. 184 с.

3. Дурново Е.А. Диагностика и лечение больных с воспалительными заболеваниями челюстно–лицевой области с учетом состояния неспецифической и иммунологической резистентности организма: Автореф. дис. д-ра мед. наук. М. 2003. 47 с.

4. Коротких, Н.Г. Абсцессы и флегмоны лица: диагностика, лечение, прогноз. Воронеж: СОИГСИ, 2010. 90 с.

5. Кантемиров О.И. Лимфотропная антибактериальная терапия в комплексном лечении одонтогенных флегмон челюстно-лицевой области: Автореф. дис. канд. мед. наук. Самара, 2001. 24 с

6. Маланчук В. А. Хирургическая стоматология и челюстно-лицевая хирургия: учебник. в 2т.Т. 1. к. логос, 2011.

URGENT ISSUES OF NATURAL SCIENCES

ШЛЯХИ ЦИРКУЛЯЦІЇ ТРИХІНЕЛІ У ПРИРОДНИХ ОСЕРЕДКАХ

Артеменко Л. П.

кандидат ветеринарних наук, доцент

Білоцерківський національний аграрний університет

Букалова Н. В.

кандидат ветеринарних наук, доцент

Білоцерківський національний аграрний університет

Богатко Н. М.

кандидат ветеринарних наук, доцент

Білоцерківський національний аграрний університет

Лясота В. П.

доктор ветеринарних наук, професор

Білоцерківський національний аграрний університет

м. Біла Церква, Україна

Проблемою ветеринарної та гуманної медицини багатьох країн світу є гельмінтоз-зооноз – трихінельоз. Збудники цього гельмінтозу циркулюють серед синантропних та диких тварин, періодично викликаючи спалах захворювання тварин і людей, сприйнятливих до трихінельозу. З різною екстенсивністю та інтенсивністю інвазії реєструють трихінельоз серед синантропних і диких тварин на території європейських країн.

В аналізі джерел літератури Небещука О.Д. засвідчено, що ураження кабанів в Естонії становить близько 1 %, червоних лисиць – 42–44, єнотоподібних собак – 50–53, рисей – 38–47 %; у Латвії відсоток уражених свиней – 0,05 %, кабанів – 1,2; лисиць – 18, рисей – 23; диких собак – 18; домашніх собак – 8,9 %; у Норвегії трихінельозна інвазія в дикій природі найпоширеніша серед лисиць (25%), борсуків, куниць, норок. Є повідомлення щодо трихінельозу в дикій природі за період з 1996 по 2003 рр. в Австрії, Фінляндії, Франції, Італії, Німеччині, Голландії, Іспанії, Швеції. Синантропні й природні осередки найпоширеніші в цей період в Іспанії та Фінляндії [1, с. 24].

У США повідомлялося про 230 випадків трихінельозу у людей за період з 1991 по 1995 рр. Джерелом зараження було м'ясо диких тварин та свиней. У Канаді зареєстровані випадки захворювання людей від споживання сирого м'яса моржів та місцевих страв, виготовлених з нього [2, с. 1498].

На території Російської Федерації також реєструють синантропні та природні осередки трихінельозу. У О.Н. Андріянова є досить цікаві повідомлення про інвазійність личинок трихінел у м'язовій міздрі рудої лисиці, виявлених методами компресоріумної трихінелоскопії, пепсинізації та біологічної проби [3, с. 31].

В Україні, за даними Ю.Г. Артеменка, існують як синантропні, так і природні осередки трихінельозної інвазії. У природних осередках носіями трихінел є вошки, кабани, лисиці, лісові куниці, борсуки, тхори. В Закарпатській області люди заражалися трихінелами, споживаючи м'ясо кабана і ведмедя [4, с. 38].

Проблему трихінельозу в Україні досліджували В.А. Булгаков, В.С. Пономарьова, В.С. Качковська, Г.П. Марченко, Ю.Г. Артеменко, Л.П. Артеменко, О.П. Литвиненко та інші вчені. Значна увага в їх працях приділяється причинам спалахів захворювання за конкретних умов на певній території [5, с. 23].

На сьогодні українськими вченими досягнуті помітні успіхи в удосконаленні, розробленні та запровадженні в практику ветеринарної медицини таких ефективних післязабійних та зажиттєвих діагностикумів, як удосконалений метод пепсинізації, імуносерологічна діагностика – ІФА (імуноферментний аналіз) та ІХА (імунохроматографічний аналіз).

Мета роботи – аналіз причин спалахів захворювання людей на трихінельоз в Україні за період 2010–2017 рр.

Матеріали і методи досліджень. Аналізували офіційні дані України, проводили власні дослідження м'язів трупів диких (лисиць, кабанів, борсуків) та синантропних (собак, кішок, мишей) тварин, підозрюваних в ураженні личинками трихінел. Використовували вдосконалений метод пепсинізації, готуючи штучний шлунковий сік з капсул з модифікованим пепсином, розчинених у воді. У випадку дослідження крові або плазми убитих диких і синантропних тварин, використовували метод експрес-діагностики ІХА та компресоріумну трихінелоскопію. З визначенням екстенсивності та інтенсивності інвазії всього досліджено 6 мишей, 12 рудих лисиць, 2 кабани, 1 борсук, 6 котів, 4 собаки.

Наші дослідження тісного зв'язку синантропних і природних осередків трихінельозної інвазії підтверджуються офіційними даними щодо захворювання людей на трихінельоз у Херсонській, Чернівецькій та Чернігівській областях України.

Аналіз результатів досліджень м'язів диких і синантропних тварин на наявність трихінел в умовах лабораторій кафедр паразитології та фармакології, ветсанекспертизи, гігієни продуктів тваринництва та патанатомії імені Й.С. Загаєвського факультету ветеринарної медицини Білоцерківського національного аграрного університету вказують на те, що більш ефективним методом посмертної (післязабійної) діагностики трихінельозу є модифікований нами метод пепсинізації, що дозволив виявити високий рівень інвазії у тварин як диких, так і синантропних.

У Бериславському районі Херсонської області зареєстровано масове зараження людей трихінелами, а осередок інвазії – невелика приватна свиноферма, власник якої в годівлі свиней використовував тушки диких тварин, найчастіше – лисиць, добутих на полюванні. Після реалізації туш декількох свиней, не досліджених на наявність трихінел, захворіли люди. Трихінельоз діагностований після аналізу даних анамнезу, клінічних симптомів та результатів дослідження сироваток крові хворих людей методом ІФА.

Інший випадок захворювання людини на трихінельоз мав місце в Голопристанському районі Херсонської області. Пошуком джерела зараження свині, м'ясо якої вживала захворіла жінка, встановлено, що тварина з'їла труп щура, в залишках м'язів якого були виявлені личинки трихінел.

Причиною зараження жінки з Чернівецької області відбулося через інвазований личинками трихінел фарш, виготовлений з м'яса кабана. За результатом біопроб, поставленої на домашніх тваринах (кіт, собака), діагноз на трихінельоз був підтверджений. Як результат біопроб, личинки трихінел у м'язах указаних тварин були виявлені на 30-й день від дня згодовування тваринам м'яса кабана, добутого на полюванні.

За своєчасно проведеного лікування людей, які вживали м'ясо тварин, заражених трихінелами, випадків тяжкого клінічного перебігу захворювання і смерті не реєстрували.

Висновки. 1. Аналіз даних літературних джерел та власних досліджень свідчить про існування на території України природних і синантропних осередків трихінельозної інвазії. 2. У циркуляції трихінел у природному осередку, на території України важливе значення мають руда лисиця, кабан, борсук, гризуни, вовк. 3. Випадки захворювання людей свідчать про тісний зв'язок між природними і синантропними осередками трихінельозної інвазії, що спричинює виникнення захворювання на трихінельоз.

Література:

1. Небешук О.Д. Експериментальне обґрунтування імуноферментної діагностики трихінельозу тварин: дис. ... канд. вет. наук: 16.00.11. Біла Церква, 2008. 164 с.
2. Posio E. Hunting practices increase the prevalence of *Trichinella* infection in wolves from European Russia. *Journal of Parasitology*. Vol. 87. P. 1498–1501.
3. Андреев О.Н. Выживаемость и инвазионность личинок капсульных трихинелл в мездре шкур рыжей лисицы. *Ветеринария*. 2013. № 5. С. 31–32.
4. Артеменко Ю.Г., Артеменко Л.П., Горжеєв В.М. Проблеми трихінельозу в Україні. *Вісник аграрної науки*. 1999. № 6. С. 38–41.
5. Артеменко Ю.Г., Артеменко Л.П. Сучасна діагностика трихінельозу свиней в Україні. *Ветеринарна медицина України*. 2005. № 1. С. 23–25.
4. Актуальні питання природничих наук

**ВЕТЕРИНАРНО-САНІТАРНИЙ КОНТРОЛЬ ЗА ПОКАЗНИКАМИ
БЕЗПЕЧНОСТІ ПРОДУКТІВ ЗАБОЮ КУРЧАТ-БРОЙЛЕРІВ
У РАЗІ ЗАСТОСУВАННЯ АНТИБІОТИКІВ ГРУПИ МАКРОЛІДІВ**

Забарна І. В.

*кандидат ветеринарних наук,
асистент кафедри інфекційних та інвазійних хвороб
Подільський державний аграрно-технічний університет
м. Кам'янець-Подільський, Україна*

Богатко Н. М.

*кандидат ветеринарних наук, доцент,
завідувач кафедри ветеринарно-санітарної експертизи
Інституту післядипломної освіти керівників і спеціалістів
ветеринарної медицини
Білоцерківський національний аграрний університет
м. Біла Церква, Україна*

Якубчак О. М.

*доктор ветеринарних наук, професор,
завідувач кафедри ветеринарно-санітарної експертизи
Національний університет біоресурсів і природокористування України
м. Київ, Україна*

Таран Т. В.

*кандидат ветеринарних наук,
доцент кафедри ветеринарно-санітарної експертизи
Національний університет біоресурсів і природокористування України
м. Київ, Україна*

У сучасних умовах особливої актуальності набули питання продовольчої безпеки країни, серед яких однією із найважливіших є виробництво продуктів харчування, які б задовольняли вимоги показників безпечності та якості [1, 2].

Разом з тим, нині існує проблема залишкових кількостей антибіотиків різних груп (тетрацикліни, аміноглікозиди, бета-лактами, фторхінолони, макроліди тощо) у продукції птахівництва. За використання антибіотиків під час вирощування птиці тривале надходження їх в організм, навіть у малих дозах, може призвести до зміни резистентності організму до розвитку антибіотикостійких штамів мікроорганізмів [3].

На шляху до гармонізації законодавчої бази Україна повинна створити власні заходи щодо контролю за залишками антиботиків, удосконалити національний план моніторингу залишків ветеринарних препаратів у продовольчій сировині тваринного походження згідно з європейськими нормативами, поси-

лити загальноєвропейські нормативні вимоги на національному рівні, за необхідності переглянути методики щодо визначення залишкової кількості антибіотиків.

Мета роботи – визначити залишкову кількість тилозину і доксицикліну в м'язах та внутрішніх органах курчат-бройлерів у разі застосування антибактеріальних препаратів фармазину і тилоциклінвету з лікувально-профілактичною метою.

Результати дослідження. Для проведення досліджу було сформовано чотири групи курчат-бройлерів добового віку: дві контрольні та дві дослідні (по 12 курчат-бройлерів у кожній). Курчатам першої дослідної групи випоювали препарат фармазин, що містить діючу речовину (ДР) тилозину тартрат, а другій – тилоциклінвет, що містить ДР тилозину тартрат та доксицикліну гіклат. Препарати антибіотиків випоювали курчатам-бройлерам з лікувально-профілактичною метою перші 3 доби життя, на 28–29 і 38–42 добу досліджу. По закінченню випоювання антибіотиків з кожної групи забивали по 6 курчат-бройлерів на початку періоду елімінації (через 3 год) та в кінці періоду каренції (через 5–8 діб) відповідно після останньої дачі фармазину і тилоциклінвету.

Вміст залишкової кількості тилозину і доксицикліну в м'язах та у внутрішніх органах птиці визначали методом рідинної хроматографії на рідинному хроматографі з тандемним квадрупольним мас-спектрометричним детектором «Waters» TQD ACQITY (США) [4].

Результати дослідження. На підставі проведених досліджень різних груп м'язів і внутрішніх органів арбітражним методом – рідинної хроматографії (LC-MS/MS) встановлено, досить високі концентрації тилозину по закінченню періоду каренції виявлено в каудальному клубово-вертлужному м'язі, середньому стегно-великогомілковому м'язі і найширших м'язах спини. Максимальні концентрації тилозину виявлено в печінці та нирках на початку періоду елімінації, але через 5 діб їх залишкова кількість була дещо нижчою, що свідчить про виведення діючої речовини з організму із жовчю та сечею. У внутрішніх органах – серці, легенях, м'язовій частині шлунка концентрація тилозину після закінчення періоду каренції не перевищувала МДР.

Отримані результати досліджень пояснюється анатомічною будовою, фізіологічним ростом і розвитком птиці, оскільки найбільше функціональне навантаження припадає на ці групи м'язів. На нашу думку, в продуктах забою курчат-бройлерів на 6 добу виявлено залишкові кількості тилозину тому, що 20–25 % тилозину накопичується в макрофагах (всередині клітин), які живуть від 6 до 16 діб. Якщо макрофаг «живий» або не вступив у взаємодію з бактерією, то антибіотик знаходиться всередині. Отже, слід звернути увагу на максимально допустимі рівні антибіотиків в органах і тканинах, що чинні в кожній країні окремо [5].

У країнах Європейського Союзу встановлено період каренції препаратів тилозину – 1 доба, натомість в Україні – 5 діб. Відповідно, МДР для країн ЄС

був вищий для продуктів забою птиці, ніж в Україні. Так, наприклад, згідно Додатку до Регламенту Комісії (ЄС) № 37/2010 [6] МДР тилозину в м'язах, жирі, печінці, нирках становить 100 мкг/кг, в яйцях – 200 мкг/кг. В Україні згідно Плану державного моніторингу на 2014 р., що виконується відповідно умов Директиви Ради 96/23/ЄС та Рішення Комісії 2002/657/ЄС, наявність тилозину в м'язах і яйцях птиці не допускається, ССа – 25 мкг/кг, коли згідно Планів державного моніторингу на 2017–2018 рр., у зв'язку з проведенням гармонізації методик до Європейського законодавства, МДР тилозину в м'язах птиці становить 100 мкг/кг, в яйцях курей – 200 мкг/кг [7].

Курчатам-бройлерам другої дослідної групи задавали лікарський препарат тилоциклінвет. За результатами дослідження встановлено, що після закінчення періоду елімінації високий рівень залишків тилозину виявлено у найширших м'язах спини, середньому стегно-великогомілковому м'язі, каудальному клубово-вертлужному м'язі. У внутрішніх органах найвищу концентрацію залишкової кількості тилозину виявлено у м'язовій частині шлунка на початку періоду каренції, а на 9 добу його кількість була дещо нижчою, що не перевищувала МДР. В печінці, серці, легенях та нирках після закінчення періоду каренції вміст їх залишків знаходився в мінімальній кількості. Крім того, доксицикліну через 3 год. після останньої дачі тилоциклінвету не виявлено. Після закінчення періоду елімінації в усіх групах м'язів та внутрішніх органах виявлено мінімальні залишкові кількості доксицикліну, що не перевищують МДР, окрім м'язової частини шлунка – $105,8 \pm 34,3$ мкг/кг, що перевищує встановлений МДР (100 мкг/кг).

В м'язах птиці згідно Плану державного моніторингу рівень межі доксицикліну становить 100 мкг/кг, а ССа – 108,04 мкг/кг.

Згідно норм, встановлених в країнах ЄС, м'ясо птиці та їстівні внутрішні органи цілком придатні до споживання, оскільки МДР доксицикліну в м'язах птиці становить 100 мкг/кг, в шкірі, жирі, печінці – 300 мкг/кг, а в нирках – 600 мкг/кг. Проте, згідно Додатку 21 до СанПиН 2.3.2.1078-01, чинних в Росії, доксициклін в продукції тваринного походження взагалі не допускається.

Висновки: 1. Максимальні концентрації залишкових кількостей тилозину у курчат-бройлерів, що отримували фармазин і тилоциклінвет по закінченню періоду каренції виявлено у найширших м'язах спини, середньому стегно-великогомілковому м'язі та каудальному клубово-вертлужному м'язі.

2. У разі застосування курчатам-бройлерам тилоциклінвету найвищий вміст доксицикліну, що перевищує максимально допустимий рівень – 100 мкг/кг, виявлено в м'язовій частині шлунка.

3. З метою об'єктивного контролю залишкової кількості тилозину у продуктах забою курчат-бройлерів, необхідно досліджувати найширші м'язи спини, середній стегно-великогомілковий м'яз, каудальний клубово-вертлужний м'яз, а доксицикліну – м'язову частину шлунка.

Література:

1. Головка А. М. Моніторинг залишків протимікробних препаратів у продукції тваринництва різних виробників та основні причини забруднення. *Ветеринарна медицина України*, 2014. № 5. 28–30 с.
2. Iakubchak, O.N., Zabarna, I.V., Taran, T.V. (2017). Effect of Farmazin® and Tilocyclinvet® on microbiological, chemical, and microscopic characteristics of slaughtering products of broiler chickens. *Ukrainian Journal of Ecology*, 7(4), 125–133. (in Ukrainian). doi: 10.15421/2017_95
3. Фотіна Т.І. Рівень вмісту антибактеріальних препаратів у продуктах харчування та сировині тваринного походження. *Наук. техн. бюл. ін-ту біології тварин і ДНКІ ветпрепаратів та кормових добавок*, 2007. № 3–4. 107–110 с.
4. Новожицька Ю. М. Визначення антибіотиків у продукції тваринного походження за допомогою рідинного хроматомас-спектрометра. *Методичні рекомендації*, Київ, 2014. 23 с.
5. Забарна І.В., Головка Н.П. Ветеринарно-санітарний контроль залишкових кількостей тилозину і доксицикліну у продуктах забою курчат-бройлерів. *Ветеринарна біотехнологія*, 2017. Бюлетень № 30. 77–84 с.
6. Директива Совета 96/23/ЕЕС от 29 апреля 1996 года, о мерах по контролю отдельных веществ и их остаточного содержания в не забитых животных и продуктах животного происхождения, принятая в отмену действия Директив 85/358/ЕЕС и 86/469/ЕЕС и Постановлений 89/187/ЕЕС и 91/664/ЕЕС. *Official J. of the European Communities*, 1996. L. 125, 23.5.1996. с. 10.
7. Решение комиссии 657/2002 от 12 августа 2002 года, обеспечивающее выполнение Директивы Совета 96/23/ЕС касательно эффективности аналитических методов и интерпретации результатов. *SANCO*, 2004. 2726 rev.1.

ANTIBIOTIC RESISTANCE OF HOSPITAL-ACQUIRED STRAINS OF *PSEUDOMONAS AERUGINOSA*

Sklyar T. V.

*Candidate of Biological Sciences, Assistant Professor,
Department of Microbiology, Virology and Biotechnology
Oles Honchar Dnipro National University*

Lavrentieva K. V.

*Candidate of Biological Sciences, Assistant Professor,
Department of Microbiology, Virology and Biotechnology
Oles Honchar Dnipro National University*

Lykholat O. A.

*Doctor of Biological Sciences, Professor,
Department of Commodity science and Trade enterprise
University of Customs and Finance
Dnipro, Ukraine*

Today, hospital-acquired infections (HA) are the global medical, social and economic problem [3, p. 2]. The level of their spread in the countries of Europe and the United States on the average makes up 8.0 – 9.0% of all hospitalized patients [4, p. 509-510]. In particular, in the United States it is 4.5%, in France – 6.7%, in Italy – 8.3%, in Switzerland – 10.1%, in Canada – 11.6%, in Korea – 5.7%, in Australia – 16.6%, and in Greece – 9.3%. In Ukraine over the past 10 years, the level of incidence of HA is constantly growing, and the mortality rate is 3.5 – 60.0%, depending on the nosologic form [10, p. 43].

Bacterial agents rank first in the etiological structure of nosocomial infections. *Staphylococcus aureus* dominates among gram-positive, *Pseudomonas aeruginosa* – among gram-negative pathogens of HA [1, p. 453; 2, p. 12].

According to the results of research conducted in western European ICUs, the frequency of isolation of *P. aeruginosa* is 17.0% of the total number of isolated hospital-acquired strains of microorganisms and 29.0% of the number of gram-negative pathogens of hospital-acquired infections [4, p. 511]. In addition, *P.aeruginosa* was included into the list of the ESKAPE pathogens of the American society of infectious diseases that pose the greatest threat to public health because of the combination of their increasing propagation with ineffectiveness of modern antibacterial agents and the ability to form biofilms [7, p. 297-298].

Based on the relevance of the topic, the purpose of this research was the analysis of antibiotic resistance of the biofilm-forming and non-biofilm-forming clinical strains of *P. aeruginosa*, isolated from the wounds of the patients with hospital-acquired infections.

Isolation of cultures from the samples of biomaterial and their identification was carried out according to Order No. 535 [9, p. 109-115]. The ability of *P. aeruginosa* to biofilm formation was determined using the modified method, proposed by O'Toole et al. [6, p. 55-56], and the degree of their susceptibility to antibiotics of different pharmacological groups – with the disc-diffusion method and the method of minimum serial dilutions [11, p. 9-22].

The range of antibiotic preparations included: amikacin, ampicillin, gentamicin, imipenem, meropenem, norfloxacin, ciprofloxacin, cefoperazon / sulbactam, cefoperazon, cefotaxime, ceftriaxon, piperacillin, cefepime.

As a result of this research, 135 clinical samples were analyzed, of which 39 strains of bacteria, identified as *P. aeruginosa*, were isolated. 24 out of 39 (61.5%) clinical isolates of *P. aeruginosa* had the ability to biofilm formation. They all showed resistance to gentamicin, ampicillin, imipenem, cefotaxime and ceftriaxon. 75.0% of the isolates of *P. aeruginosa* were resistant to ciprofloxacin. The percentage of cultures that were resistant to other antibiotic preparations did not exceed 50.0%. Biofilm-forming strains of *P. aeruginosa* were found to be the most sensitive to piperacillin and cefoperazon / sulbactam. These antibiotics inhibited the growth of cultures in 75.0% of cases.

Strains of *P. aeruginosa* that were not capable to biofilm formation were characterized by somewhat less resistance to antibiotics of different pharmacological groups than biofilm-forming isolates. But the range of antibiotics, to which non-biofilm-forming strains were resistant, was almost the same. All the isolated cultures retained resistance to gentamicin, imipenem and ceftriaxon. A high percentage (80.0%) of resistant strains of *P. aeruginosa*, not capable to biofilm formation, was found in relation to cefoperazon, cefoperazon/sulbactam, piperacillin and cefepime. Non-biofilm-forming strains of *P. aeruginosa* were most sensitive to ciprofloxacin (80.0% of isolates), as well as to amikacin, ampicillin, meropenem, norfloxacin and cefotaxime (60.0% of cultures).

The data, obtained by us, prove the results of the research conducted by V.Potochylova in 2014, on the basis of Kyiv regional clinical hospital. She demonstrated that the strains of *P. aeruginosa*, characterized by high resistance to imipenem and meropenem, as well as to cephalosporins, such as ceftazidime, cefepime, cefixime, ceftazolin, ceftibuten, were isolated most often from the clinical material of the patients with purulent-septic complications [8, p. 57].

In the research of V. Negi et al., it was shown that hospital strains of *P. aeruginosa*, isolated from the wounds of postoperative patients, proved to be most sensitive to amikacin and piperacillin (54.5% of the total number of isolates of *P. aeruginosa*). The number of isolates, sensitive to other antibiotics, did not exceed 27.3% [5, p. 19].

Due to the fact that a high degree of resistance was characteristic mainly of biofilm-forming isolates of *P. aeruginosa*, their antibiotic resistance was studied at the next stage with the method of serial dilutions. The spectrum of antibiotics – ciprofloxacin, cefotaxime, gentamicin – was selected by the results of the previous series

of experiments. The selected clinical isolates of nosocomial pathogens showed the maximum resistance to them.

For three biofilm-forming strains of *P. aeruginosa*, the values of minimal inhibiting concentrations (MIC) of ciprofloxacin coincided with the threshold value for this antibiotic (4 µg/ml), for two cultures, it exceeded the threshold value, respectively, by two and four times (8 and 16 µg/ml), and for another three – by six times (32 µg/ml). The MIC value of cefotaxime for four isolates of *P. aeruginosa* coincided with the threshold value and made up 64 µg/ml. For two isolates of *P. aeruginosa*, the value of cefotaxime exceeded the threshold value by two (128 µg/ml) and by four times (256 µg/ml), respectively. For two cultures of *P. aeruginosa*, the MIC values of gentamicin exceeded the threshold value by two times (32 µg/ml), for two more – by four times (64 µg/ml) and for one – by 8 times (128 µg/ml).

The highest MIC of three tested antibiotics was fixed at the same time relative to four out of 24 biofilm-forming *P. aeruginosa* strains. That is why they can be considered the isolates with multiple resistance.

Thus, the data that we obtained make it possible to state that in clinical strains of *P. aeruginosa* – pathogens of nosocomial infections, there is a direct relationship between range of their resistance to antibiotics and the ability of biofilm formation.

References:

1. Abdallah M., Benoliel C., Drider D., Dhulster P., Chihib N.E. Biofilm formation and persistence on abiotic surfaces in the context of food and medical environments. *Archives of Microbiology*. 2014. 196. P.453–472.
2. Ali Z., Mumtaz N., Naz S.A., Jabeen N., Shafique M. Multi-drug resistant *Pseudomonas aeruginosa*: A threat of nosocomial infections in tertiary care hospitals. *The Journal of the Pakistan Medical Association*. 2015. 1. P.12–16.
3. Heydarpour F., Rahmani Y., Heydarpour B., Asadmobini A. Nosocomial infections and antibiotic resistance pattern in open-heart surgery patients at Imam Ali hospital in Kermanshah, Iran. *GMS Hygiene and Infection Control*. 2017. 12. P.1–8.
4. Khan H.A., Ahmad A., Mehboob R. Nosocomial infections and their control strategies. *Asian Pacific Journal of Tropical Biomedicine*. 2015. 5(7). P.509–514.
5. Negi V., Pal S., Juval D., Sharma M.K., Sharma N. Bacteriological profile of surgical site infections and their antibiogram: A study from resource constrained rural setting of Uttarakhand state. *India Journal of Clinical and Diagnostic Research*. 2015. 9(10). P.17–20.
6. O'Toole G.F., Kaplan H.B., Kolter R. Biofilm formation as microbial development. *Annual Review of Microbiology*. 2000. 54. P.49–79.
7. Pendleton J.N., Gorman S.P., Gilmore B.F. Clinical relevance of the ESKAPE pathogens. *Expert Review of Anti-Infective Therapy*. 2013. 11(3). P. 297–308.
8. Potochylova V.V. Mikrobnyj pejzazh pisljaoperacijnoi' rany ta racional'na antybiotykoprofilaktyka. Ostrye i neotlozhnye sostojanija v praktike vracha. 2015. 1. P. 56–58 (in Ukrainian).

9. Prikaz «Ob unifikacii mikrobiologicheskikh (bakteriologicheskikh) metodov issledovaniya, primenjaemyh v kliniko-diagnosticheskikh laboratorijah lechebno-profilakticheskikh ucherezhdenij». № 535 ot 22 aprelja 1985 g. 123p. (in Russian).

10. Taran V.V. Analiz zahvorjuvanosti na vnutrishn'olikarnjani infekcii' u likuval'no-profilaktychnyh zakladah Ukrai'ny. Naukovyj visnyk MGU. 2014. 8. P. 43–45 (in Ukrainian).

11. Vyznachennja chutlyvosti mikroorganizmiv do antybakterial'nyh preparativ. Metodychni vказivky. K. 2007. 74 p.(in Ukrainian).

CHANGES OF BEEF MUSCLE TISSUE IN CASE OF SARCOCYTISIS

Yakubchak O. M.

*Doctor of Veterinary Sciences, Professor
National University of Life and Environmental Sciences of Ukraine*

Taran T. V.

*Candidate of Veterinary Sciences, Associate Professor
National University of Life and Environmental Sciences of Ukraine*

Midyk S. V.

*Candidate of Veterinary Sciences, Senior Research Fellow
National University of Life and Environmental Sciences of Ukraine*

Laposh A. O.

*Candidate of Biological Sciences, Senior Research Fellow
National University of Life and Environmental Sciences of Ukraine
Kyiv, Ukraine*

Sarcocystosis is a zoonotic disease caused by single-celled organisms belonging to the genus of *Sarcocystis*. Definitive hosts of the pathogen are people, dogs, cats and other carnivores, their intestine being the place of the parasite's oocysts formation. Intermediate hosts are domestic and wild herbivores and omnivores, their muscles being the place of sarcocysts' [1, p. 596] formation.

The disease is registered at any time of the year. Clinical manifestation of the disease and the death of animals affected by sarcocysts are rarely recorded. During the postmortem examinations of carcasses and internal organs of animals it is only the macrocysts that can be detected with the naked eye (of over 2 cm in size) – those are the oval, white colored new formations – «Miescher's tubes» [2, p. 159].

The main damage to animal husbandry is caused by the latent form of the disease which is characterized by the development of sarcocysts in skeletal muscles, heart, esophagus and diaphragm [3, p.188]. There are rules and requirements

for the veterinary and sanitary assessment of carcasses, depending on the degree of tissue damage by sarcocysts. In case of detecting sarcocysts in the muscles with no pathological changes in muscle tissue, carcasses and other products of slaughter are sent for industrial processing.

Carcasses and organs contaminated with sarcocysts with changes in the muscles tissues (exhaustion, hydremia, discoloration, calcification of muscle tissue, dystrophic changes) undergo utilization. Fat of pigs including internal, intestines and skins of all animal species are used without restriction [4, p. 10].

Macrocyysts can be easily detected visually during a veterinary-sanitary examination of carcasses. In pig carcasses, microcyysts are detected during trichinoscopy, while in cow carcasses they are rarely detected. Slaughter products of thin, non-categorized animals without macroscopic changes in carcasses and internal organs depend on the results of the microbiological study, the carcasses are released only after industrial processing. If necessary, histological examination is conducted. Presence or absence of sarcocysts in meat is not taken into consideration.

The aim of the work is to study morphological changes in the muscle tissue of young cattle of the II category of fatness and of lean cattle with sarcocystistic invasion.

Our research material was beef bred in private agricultural enterprise. The samples were taken from slaughterhouse JSC Agrarnyk (Bila Tserkva) from the beef of the II category of fatness with slaughter weight of 380-430 kg (control group) and from beef of lean category with slaughter weight of 140-160 kg (experimental group). Skeletal muscles as well as heart, liver and kidneys of the animals were studied according to the generally accepted methodology [5, p. 124; 6, p. 22].

Results of the study showed that contamination with sarcocysts is not related to level of animals feeding. Sarcocysts were found both in muscle tissue of beef of the II category of fatness and of lean beef. However, the intensity of invasion of skeletal muscle and heart was significantly higher with non-categorized beef compared to the control group. In slaughter products of the control group sarcocysts were detected (a slight infection level – 1-2 sarcocysts in the sight of the tissue specimen); 20 per cent of cases – in skeletal muscles and 10 per cent of cases – in the cardiac muscle. In lean animals, low level of muscle tissues infection was registered in 60 per cent of cases and medium level of infection – in 30 per cent of cases. There was significant increase in the intensity of heart muscles damage. Medium level of infection was registered in 10 per cent of cases and low level – in 20 per cent of cases. Besides, low level of liver infection (10 per cent) was detected.

In studied samples of beef of both groups macrocyysts were found in 90 per cent of cases and microcyysts – in the rest of cases.

Sarcocysts on the stage of degeneration were found in muscle tissues. In this case, inflammatory reaction were not observed around intact sarcocysts, whereas degenerating sarcocysts were surrounded by cell infiltrates.

Quite often in muscle fibers (quadriceps) focal cell infiltration was observed. It was not associated with the placement of sarcocysts. It is likely that leukocyte infil-

tration in this case is the result of inflammatory reaction around the cyst, in which parasites died due to various reasons.

In quadricepses of lean beef infected with sarcocytosis, necrotic processes were observed and represented by fibers thinning, and in many cases – by fibers fragmentation, flattening or fading of striated muscle tissue, destruction or atrophy of muscle fibers in places of sarcocysts localization.

Muscle fibers with medium level of sarcocysts contamination were mostly thickened, with unclear contours and varied thicknesses. They swelled, acquired homogeneity and were intensively colored by acid dyes. The nuclei of muscle fibers were thus subjected to rhexis and lysis.

Significantly affected muscle fibers were of uneven color and of different thickness. In some areas they looked like flask-shaped formations, split into fragments and blocks.

We observed accumulation of leukocytes and formation of connective tissue in between the split muscle fibers, macrophages and fibroblasts.

The other consequence of sarcocysts infection was the development of mucosal dystrophy of intermuscular connective tissue. Swollen cells of the connective tissue had a round, spindle-shaped or stellate form. Accumulation of mucous mass was detected between cellular processes. Connective fibers were in a state of loosening, thinning and further ruination.

Histological structure of the cardiac muscle under sarcocystic invasion has been preserved, the nuclei are dark-violet, basophilic, and of cigar-shaped form. We observed clear reflux between the fibers in muscular bundle due to loosening of the intermuscular structures. In the cardiac muscle we detected sarcosites – isolated (up to two units per visual field) of round shaped form and dark blue color.

Conclusions

1. Cattle sarcocystosis infection does not depend on the level of feeding. However, the intensity of sarcocysts invasion of skeletal muscles and heart of lean animals is significantly higher, compared to beef of II category of fatness. Muscle sarcocysts with low level of invasion were detected in 30 per cent of cases, of average invasion – In 60 per cent of cases. In the beef slaughter products of II category, the sarcocysts were detected in 20 per cent of cases in skeletal muscles (low level of invasion) and in 10 per cent of cases in the cardiac muscle.

2. Necrotic processes were seen in muscle tissues of lean animals with sarcocystosis infection. Those were characterized by thinning and fragmentation (in many cases) of strained muscle tissue fibres, destruction or atrophy of muscle fibers in places of sarcocysts localization. Medium and low levels of infection come with the development of muscle necrotic changes in the form of fragmentation, lysis of muscle fibers.

3. If there no visible changes in the muscle tissue of beef received from lean animals, the beef should be subjected to histological examination for the detection of sarcocysts.

4. In case of detection of sarcocysts, the carcass and slaughter products are to be sent for industrial processing (those with no degenerative changes) or for utilization (those with degenerative changes).

References:

1. Bayer T.V., Radchenko A.I. Osobennosti stroeniya i funktsionalnyie karakteristiki kletok v tsistah sarkosporidiy (buyvoliyi, ovtsy, mishi). Tsitologiya. 2004. #46 (7). S.592–600.
2. Bayer T.V., Radchenko A.I. Vnutrikletochnyy parazitizm i problema sarkosporidioza. Izvestiya RAN. Seriya biologicheskaya. 2001. # 2. S. 157–164.
3. Chapman I., Mense M. and Dubey I.P. Clinical Muscular Sarcocystosis in a Dog. Journal of Parasitology. 2005. №1. Pp. 187–190.
4. Pravyla peredzabiinoho veterynarnoho ohliadu tvaryn i veterynarno-sanitarnoi ekspertyzy miasa ta miasnykh produktiv, zatverdzhenni nakazom Derzhavnogo departamentu veterynarnoi medytsyny Ukrainy vid 07.06.2002 № 28 ta zareiestrovani u Ministerstvi yustytzii Ukrainy 21.06.2002 za № 524/6812.
5. Volkova O.V., Eletskiy Yu.K. Osnovy gistohimii s gistologicheskoy tehnikoy. M.: Meditsina, 1982. 303 s.
6. Pototskiy M.K., Kryvutenko O.I. Osnovy histopatolohichnoitekhniky: metodychni vkazivky. K.: NAU, 2006. 44 s.

DEVELOPMENT DIRECTIONS OF TECHNICAL SCIENCES

ОСОБЛИВОСТІ МОДЕЛЮВАННЯ НАПРУЖЕНО-ДЕФОРМОВАНОГО СТАНУ АСФАЛЬТОБЕТОННИХ ШАРІВ НЕЖОРСТКОГО ДОРОЖНЬОГО ОДЯГУ

Арсеньєва Н. О.

*кандидат технічних наук,
асистент кафедри проектування доріг, геодезії та землеустрою
Харківський національний автомобільно-дорожній університет
м. Харків, Україна*

Елементом конструкції, відносно якого досліджується напружено-деформований стан є верхні асфальтобетонні шари нежорсткого дорожнього одягу. Ці шари можуть бути покриттям або покриттям і верхніми шарами основи.

В теорії розрахунку нежорстких дорожніх одягів предметом дослідження є багатошаровий на півпростір до якого застосовані рішення теорії пружності. Допускається замінити низку шарів, які підстилають верхні шари дорожнього одягу на еквівалентні по прогину на півпростір, що значно спрощує задачу. Будемо аналізувати чотиришарову модель, в якій три верхні шари монолітні (асфальтобетон), четвертий шар – пружний півпростір.

Враховуючі термопластичні властивості асфальтобетону модуль пружності прийнято як функція релаксації асфальтобетону при певній температурі і часу дії навантаження (статичні і динамічні модулі).

За математичний апарат для моделювання напружено-деформованого стану асфальтобетонних шарів покриття під дією вертикального і горизонтального навантажень був вибраний метод кінцевих елементів.

Форма розрахункової моделі визначається як шаруватий півпростір з спаяними або вільними контактами між шарами. Для практичних цілей розміри розрахункової моделі слід обмежити ґрунтуючись на літературних даних досліджень у цій галузі [1, с. 26-29] був обраний розмір моделі $2 \times 2 \times 2$ м. Параметри розрахункової моделі вибрані наступним чином: кожен шар з асфальтобетону характеризується товщиною (h_i), модулем пружності (E_i) і коефіцієнтом Пуассона (μ_i). Основа характеризується загальним (еквівалентним) модулем пружності (E_4) і коефіцієнтом Пуассона (μ_4). На поверхні моделі прикладене вертикальне ($Q_{вер}$) або вертикальне та горизонтальне ($Q_{вер} + Q_{гор}$) навантаження. Розрахунок напружень для моделювання напружено-деформованого стану виконується методом кінцевих елементів та програмного забезпечення.

Термопластичні властивості асфальтобетону враховуються через розрахункову температуру шару і термін дії навантаження. Тобто, модуль шару (E_i) і коефіцієнт Пуассона призначають для конкретної температури шару і для терміну дії навантаження.

Навантаження здійснювалося на поверхні першого шару по колу діаметром D см. На бічних поверхнях задавалися умови симетрії. Граничні умови закріплення задавалися на нижній стороні основи. Як такі використовувалися обмеження на переміщення за всіма напрямками. Сіткова модель складається з 33040 вузлів, 29944 елементів (рис. 1).



Рис. 1. Сіткова модель чотиришарового дорожнього одягу

Як основний вибраний 8-ми вузловий елемент – гексаедр. На базі перевіреної методики моделювання за методом кінцевих елементів було проведено моделювання напружено-деформованого стану асфальтобетонних шарів покриття. У результаті розрахунку отримані значення головних напружень ($\sigma_1, \sigma_2, \sigma_3$) напружень по Мізесу (σ_m) і еквівалентних напружень σ_{e4} по площинах: на поверхні моделі, на глибині 2,5 см, на глибині 5,0 см, на глибині – 7,5 см, на глибині – 10,0 см, на глибині – 12,5 см на глибині : 22,5 см; 27,5 см; 32,5 см і 37,5 см.

Після аналізу графіків і таблиць стає зрозумілим, що при дії тільки вертикального навантаження епюри ($\sigma_1, \sigma_2, \sigma_3$) симетричні зліва і справа відносно осі на кожній з 7-ми площин. Така ж сама залежність і у ($\tau_{окт}$). Тому при пошуку небезпечних перетинів достатньо проаналізувати перетин на осі і ліву або праву половини, оскільки вони однакові. В результаті аналізу розрахунку моделей при вертикальному навантаженні виявилось наступне:

1. На вісі штампу виникають максимальні від'ємні головні напруження.
2. На відстані 22,08 см ($0,6 D$) від осі штампу виникають максимальні напруження, які розтягують.
3. На глибині 22,5 см на контакті асфальтобетону з основою, навіть на осі штампу, є лише зона розтягу і максимальні напруження на осі.

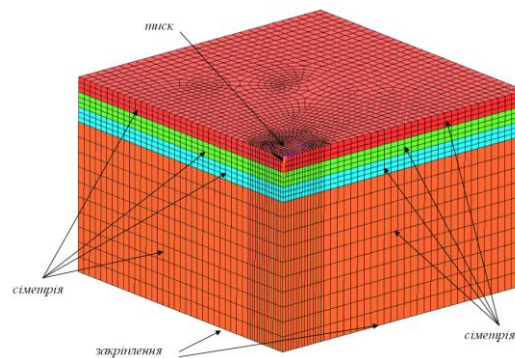
У реальних умовах на асфальтобетонне покриття діє не тільки вертикальне навантаження, але і горизонтальне, яке змінюється в залежності від різних

умов руху (рух на горизонтальній прямолінійній ділянці, на кривих в плані, на підйом – спуск з максимальним ухилом, рух на підйом – спуск на кривих в плані, планове (передбачене) гальмування перед зупинками, перехрестями, екстрене гальмування). Тому необхідно проаналізувати місце знаходження небезпечних перетинів при комплексній дії вертикальної і горизонтальної сил. В результаті аналізу напружено-деформованого стану по всім перетинам, виявилось, що при появі горизонтальної сили у головного напруження (σ_1) і октаєдричного напруження ($\tau_{окт}$) зникла симетрія відносно осі штамп [2, с. 44-50]. Тому визначення небезпечного перетину необхідно робити на осі, ліворуч від осі і праворуч. В результаті аналізу розрахунку на моделях при прикладанні горизонтальної сили 5 МПа, 10 МПа, 35 МПа, 40 МПа виявилось наступне:

1. На вісі штампую виникають максимальні стискаючі напруження.
2. На відстані 22,08 см виникають максимальні напруження, які розтягують.
3. На відстані 22,08 см від вісі максимальне напруження перед штампом (колесом) менше, ніж на відстані 22,08 см за штампом.

Це незмінне по всій глибині моделі, окрім покриття. На покритті навпаки перед штампом напруження більше ніж за штампом. Обробка всього масиву даних моделювання і спеціальних розрахунків дозволила встановити, що небезпечними можуть бути один з перетинів – по вісі моделі ($x=0$) або на відстані $0,6D$ від вісі на ділянці завантаження ($x = -0,6D$).

Література:

1. Мерзликин А. Е., Капустников Н. В. Погрешности, возникающие при расчёте дорожных одежд с помощью метода конечных элементов. Строительные материалы, 2010. № 10. с. 26–29.
2. Ряпухін В. М., Нечитайло Н. О., Дорожко Є. В. Визначення найбільш небезпечних перетинів у асфальтобетонних шарах при розрахунках міцності на зсув. Проектування, будівництво і експлуатація нежорстких дорожніх одягів: міжнарод. наук.-техн. конф., яка присвячена 80-річчю ХНАДУ та дор.-буд. факультету, 28-30 жовтня 2010 р.: тези допов. Харків: ХНАДУ, 2010. с. 44–50.

МОДЕЛЮВАННЯ СЕРЕДНЬОЇ ЛІНІЇ ПРОФІЛЮ ЛОПАТКИ ОСЬОВОГО КОМПРЕСОРА

Борисенко В. Д.

*доктор технічних наук, професор,
професор кафедри комп'ютерної інженерії*

Миколаївський національний університет імені В. О. Сухомлинського

Устенко С. А.

*доктор технічних наук, доцент,
завідувач кафедри комп'ютерної інженерії*

Миколаївський національний університет імені В. О. Сухомлинського

Устенко І. В.

*кандидат технічних наук, доцент,
доцент кафедри програмного забезпечення автоматизованих систем
Національний університет кораблебудування імені адмірала Макарова
м. Миколаїв, Україна*

Класична теорія створення профілів лопаток осьових компресорів базується на відомій з газодинаміки теорії крил, згідно з якою профіль, що має відповідати заданим умовам проектування, формується шляхом вигину спеціального (симетричного або асиметричного) аеродинамічного профілю вздовж деякої кривої, яку прийнято називати середньою або скелетною лінією. Отримані при цьому профілі лопаток осьових компресорів відрізняються видом рівняння середньої лінії або формою контуру спеціального профілю.

У сучасній літературі з компресорної тематики можна знайти достатньо різноманітних методів геометричного моделювання середніх ліній профілів лопаток осьових компресорів. На ранньому етапі створення цих газодинамічних машин середні лінії профілів їх лопаток описували дугами кіл, гіпербол, сполученням дуги кола або гіперболи з відрізком прямої лінії, спряженням двох дуг кіл та іншими елементарними кривими [1, 2]. Треба зазначити, що на той час проєктанти компресорів не звертали увагу на графіки розподілу кривини, однієї з важливіших диференціальних характеристик кривих ліній.

Метою цієї роботи є розробка методу геометричного моделювання середньої лінії профілю лопатки осьового компресора із застосуванням лінійних графіків розподілу кривини від довжини дуги та його реалізація у вигляді програмного коду з візуалізацією отриманих результатів на екрані комп'ютера.

За вихідні дані приймемо кути нахилу дотичних на початку χ_1 і наприкінці χ_2 кривої, а також віддалення \bar{x}_f відносного максимального прогину \bar{y}_f

модельованої кривої (рис. 1). Крива будується за умови, що її хорда, під якою розуміється довжина відрізка, що з'єднує початкову і кінцеву точки, має одиничну довжину.



Рис. 1. Геометричні параметри середньої лінії профілю лопатки осевого компресора

Середню лінію профілю будемо формувати з двох кривих, що стикаються в точці з координатами (\bar{x}_f, \bar{y}_f) . Ці криві визначимо із застосуванням лінійних графіків розподілу їх кривини:

$$k(s) = as + b, \quad (1)$$

де a і b – невідомі коефіцієнти, які знаходяться в процесі моделювання потрібної кривої.

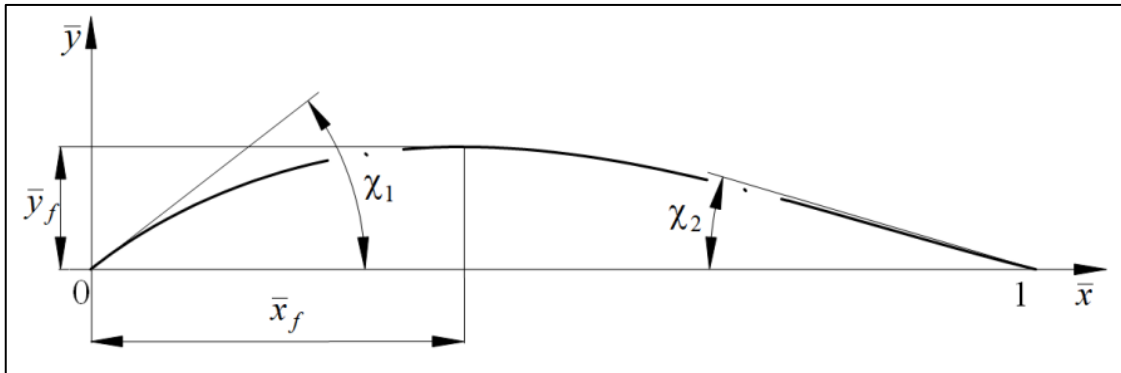
У загальному вигляді розподіл кута нахилу дотичної до кривої по довжині її дуги можна представити наступним чином:

$$\phi(s) = \phi(0) + \int_0^s k(s) ds, \quad (2)$$

де $\phi(0)$ – кут нахилу дотичної в початковій точці кривої.

Параметричні рівняння кривої, що моделюється з використанням деякого закону розподілу кривини, мають вигляд:

$$\begin{aligned} x(s) &= x(0) + \int_0^s \cos \phi(s) ds; \\ y(s) &= y(0) + \int_0^s \sin \phi(s) ds, \end{aligned} \quad (3)$$

де $x(0)$, $y(0)$ – координати початкової точки кривої.

З виразу (2), з урахуванням лінійної залежності (1), що зв'язує кривину k і довжину дуги обводу s , можна встановити взаємозв'язок між кутом нахилу дотичній і довжиною дуги обводу s :

$$\phi(s) = \phi(0) + \frac{as^2}{2} + bs.$$

Моделювання обводу середньої лінії профілю лопатки осьового компресора починають з вихідної її ділянки, розташованої між початковою точкою і точкою максимального прогину. Кут нахилу дотичної до кривої в її початковій точці дорівнює χ_1 , в кінцевій точці він має нульове значення.

Система рівнянь, розв'язавши яку можна знайти коефіцієнти лінійного розподілу кривини a_1 і b_1 та довжину першої ділянки кривої S_1 , має вигляд:

$$\bar{x}_f = \int_0^{S_1} \cos \left(\chi_1 + \frac{a_1 s^2}{2} + b_1 s \right) ds; \quad \bar{y}_f = \int_0^{S_1} \sin \left(\chi_1 + \frac{a_1 s^2}{2} + b_1 s \right) ds;$$

$$\chi_1 + \frac{a_1 S_1^2}{2} + b_1 S_1 = 0.$$

Із останнього рівняння цієї системи визначаємо залежність для обчислення коефіцієнта a_1 :

$$a_1 = -\frac{2}{S_1} \left(\frac{\chi_1}{S_1} + b_1 \right).$$

Таким чином, для побудови першої ділянки середньої лінії профілю лопатки необхідно знайти коефіцієнт b_1 і довжину її дуги S_1 . Для їх визначення маємо два перших рівняння, записаної вище системи.

Невідомі величини знаходяться числовим методом шляхом розв'язання задачі мінімізації відхилення проміжно отриманої кінцевої точки від заданої точки. Для цього застосуємо високоефективний алгоритм знаходження мінімуму цільової функції багатьох змінних, запропонований в роботі [3].

Система рівнянь для визначення коефіцієнтів лінійного розподілу кривини та довжини другої ділянки кривої має вигляд:

$$\bar{x}_f + \int_0^{S_2} \cos \left(\frac{a_2 s^2}{2} + b_2 s \right) ds = 1; \quad \bar{y}_f + \int_0^{S_2} \sin \left(\frac{a_2 s^2}{2} + b_2 s \right) ds = 0;$$

$$\frac{a_2 S_2^2}{2} + b_2 S_2 = \chi_2.$$

Із третього рівняння знаходимо вираз для коефіцієнта a_2

$$a_2 = \frac{2}{S_2} \left(\frac{\chi_2}{S_2} - b_2 \right)$$

і підставляємо його в перші два рівняння вище записаної системи, в якій є дві невідомі величини: коефіцієнт a_2 та довжина дуги S_2 другої ділянки модельованої кривої.

Отже, для побудови другої ділянки середньої лінії треба визначити дві невідомі величини за наявності двох рівнянь. Ці невідомі також знаходяться числовим методом так, як це було зроблено для першої ділянки середньої лінії профілю лопатки осьового компресора.

На рис. 2 наведені результати моделювання плоских кривих з початковими даними, характерними для середніх ліній профілів плоских перерізів компресорних лопаток. При цьому варіювалися кути нахилу дотичних у початковій точці від 25 до 35 градусів (рис. 2, **a**), кути нахилу дотичних у

кінцевих точках від 10 до 20 градусів (рис. 2, *б*), координати \bar{x}_f у межах від 0,35 до 0,45 (рис. 2, *в*) і, нарешті, величини максимального прогину \bar{y}_f у межах від 0,08 до 0,12 (рис. 2, *г*).



Рис. 2. Тестові варіанти середніх ліній профілів лопаток

Ці графічні залежності наочно підтверджують можливість моделювання на базі лінійних законів розподілу кривини плоских кривих, які можуть застосовуватись при формуванні профілів лопаток компресорів осьового типу.

Література:

1. Романовський Г.Ф., Ващиленко М.В., Седько М.П. Основи проектування компресорів суднових ГТД. Миколаїв: НУК, 2008. 292 с.
2. Cumpsty N.A. Compressor aerodynamics. Krieger Publishing Company, 2004. 552 p.
3. Hooke R., Jeeves T.A. Direct search solution of numerical and statistical problems. *Journal of the ACM*. 1961. Vol. 8, No 2. P. 212–229.

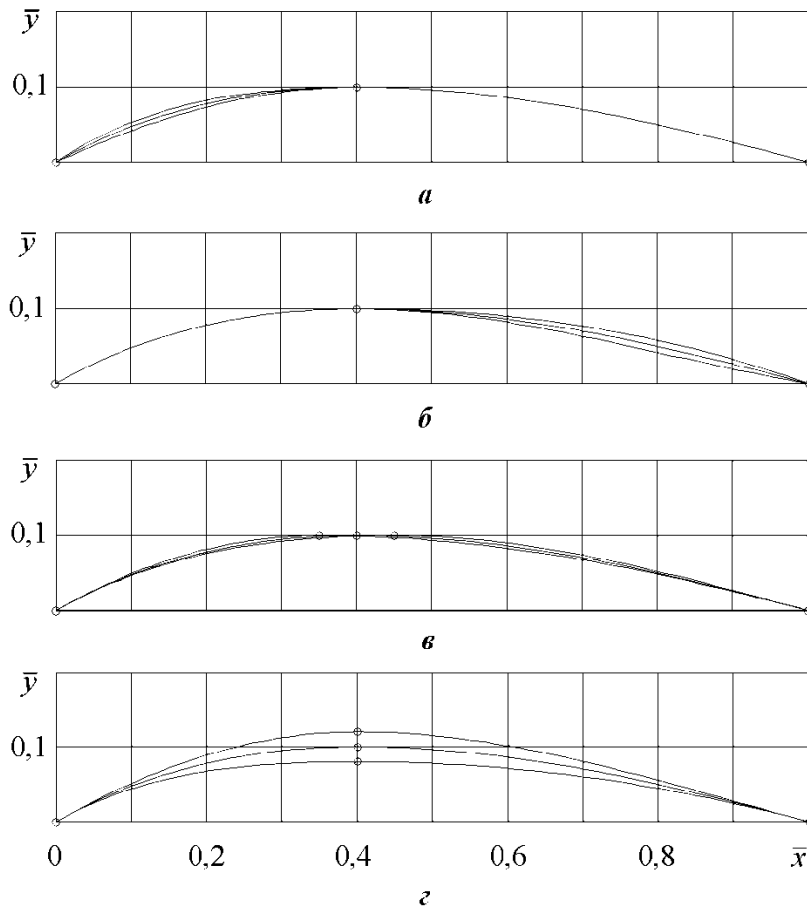
МЕТОДИКА ПРОГНОЗУВАННЯ СТАНУ РАДІОЕЛЕКТРОННОЇ ОБСТАНОВКИ В СИСТЕМАХ СПЕЦІАЛЬНОГО ПРИЗНАЧЕННЯ

Животовський Р. М.

*кандидат технічних наук,
начальник відділу-заступник начальника науково-дослідного управління
Центральний науково-дослідний інститут озброєння та військової техніки
Збройних Сил України*

Петрук С. М.

*старший науковий співробітник
Центральний науково-дослідний інститут озброєння та військової техніки
Збройних Сил України*

Гаценко С. С.

*кандидат технічних наук, старший викладач
Національний університет оборони України імені Івана Черняхівського*

Шишацький А. В.

*кандидат технічних наук, науковий співробітник
Центральний науково-дослідний інститут озброєння та військової техніки
Збройних Сил України*

Івахненко Т. О.

*кандидат технічних наук, провідний науковий співробітник
Центральний науково-дослідний інститут озброєння та військової техніки
Збройних Сил України
м. Київ, Україна*

Вступ

Відомі способи прогнозування, що базуються на методах Вінера та Яглома [1]. Загальна теорія прогнозування випадкових процесів, до яких можна віднести радіоелектронну обстановку детально викладена в роботах [2-4].

З аналізу проведених робіт [1-4] можна зробити висновок, що ефективність прийнятих рішень залежить від обсягу апріорних даних, процесів, що досліджуються, а також методів їх представлення. Недоліком існуючого науково-методичного апарату (НМА) є використання гіпотези стаціонарності процедур прогнозування, в тому числі при аналізуванні широкосмугових сигналів.

Тому *метою публікації* є розробка методики прогнозування стану радіоелектронної обстановки в системах спеціального призначення.

Виклад основного матеріалу дослідження

У теорії прогнозування відомі методи прогнозування процесів з дискретним часом при використанні раціональних спектрів, а також одномірних ста-

ціонарних процесів з постійним кроком в часі. При цьому, з проведеного аналізу видно [1-4], що багатомірний випадок в загальній теорії прогнозування значно складніший, ніж одномірний. Як правило, основою прогнозування у відомому НМА є проведення аналізу часового ряду [1-5].

При проведенні прогнозування процесів формуються дискретні вибірки двох типів:

1. Модель функціональної залежності процесу невідома. В цьому випадку вирішують задачу оцінки моделі функціональної залежності з цілого класу доступних моделей.

2. Модель функціональної залежності процесу відома та необхідно тільки оцінити параметри моделі вихідного процесу (коефіцієнти регресії $b_0, b_1, b_2, \dots, b_m$).

Найбільшого поширення з відомих моделей набула модель, що описується рівнянням регресії у вигляді багаточленів полінома:

$$y = f(x) = b_0 + b_1x + b_2x^2 + \dots + b_mx^m, \text{ де } b_0, b_1, b_2, \dots, b_m$$

– коефіцієнти, що підлягають визначенню. Для визначення коефіцієнтів рівняння регресії b_m використовують різні методи (графічний, метод середніх), проте найчастіше використовується метод найменших квадратів (МНК).

Визначення коефіцієнтів b_0 та b_1 по МНК здійснюється за наступним рівнянням:

$$b_0 = \frac{\sum_{i=1}^{N-1} x_i^2 \sum_{i=1}^{N-1} y_i - \sum_{i=1}^{N-1} x_i \sum_{i=1}^{N-1} x_i y_i}{N \sum_{i=1}^{N-1} x_i^2 - \left(\sum_{i=1}^{N-1} x_i \right)^2}, \quad b_1 = \frac{N \sum_{i=1}^{N-1} x_i y_i - \sum_{i=1}^{N-1} x_i \sum_{i=1}^{N-1} y_i}{N \sum_{i=1}^{N-1} x_i^2 - \left(\sum_{i=1}^{N-1} x_i \right)^2}.$$

Відомі методики прогнозування часових рядів, засновані на використанні авторегресивної моделі змінного середнього з мінімальною середньоквадратичною помилкою [1]. Розглядаються три форми представлення моделі, що представлені наступними відношеннями:

1) За допомогою рівняння різниць:

$$z_{n+1} = \varphi_1 z_{n+1-1} + \dots + \varphi_{p+d} z_{n+1-p-d} - \theta_1 a_{n+1-1} - \dots - \theta_q a_{n+1-q} + a_{n+1}.$$

2) Як нескінченну зважену суму теперішнього та попередніх імпульсів a_j :

$$z_{n+1} = \sum_{j=-\infty}^{n+1} \psi_{n+1-l} a_j = \sum_{l=0}^{\infty} \psi_l a_{n+1-l}$$

3) Як нескінченну зважену суму попередніх спостережень плюс випадковий імпульс:

$$z_{n+1} = \sum_{j=1}^{\infty} \pi_j z_{n+1-j} + a_{n+1},$$

де π_j - вагові коефіцієнти.

Розроблена методика відрізняється тим, що додатково має операції рециркуляції вхідних даних на один відлік, передискретизації вихідного процесу в

логарифмічному масштабі часу, знаходження енергетичного спектру отриманого сигналу, визначенням відгуку, ентропії енергетичного спектру відповідної вибірки, що підлягає передискретизації, розрахунку максимального значення відгуків ентропії, знаходження прогнозу для реалізації максимального значення ентропії, передискретизації результату прогнозування в експотенційному масштабі часу.

В запропонованій методиці розглядається можливість розширення використання відомих методів прогнозування на подібні процеси. Для стаціонарних (адитивних) процесів використовують дискретизацію з постійним кроком. Для нестаціонарних процесів як правило використовують дискретизацію сигналів зі змінним кроком з обов'язковим визначенням нуля формування процесу. Для перевірки запропонованої методики був проведений статистичний експеримент, в якому була оцінена ефективність запропонованої методики прогнозування:

$$\sigma_m = \frac{1}{N1+1} \sum_{n=0}^{N1+1-1} \left(\frac{\tilde{s}_{n,m} - AA_m}{\text{var}(\tilde{s}_m)} - \frac{\hat{s}_{n,m} - BB_m}{\text{var}(\hat{s}_m)} \right)^2,$$

де \tilde{s}_m - вихідний процес, \hat{s}_m - результат прогнозу, AA, BB – середні арифметичні значення процесів, що визначаються виразами

$$AA_m = \frac{1}{N1+1} \sum_{n=0}^{N1+1-1} \tilde{s}_{n,m}, \quad BB_m = \frac{1}{N1+1} \sum_{n=0}^{N1+1-1} \hat{s}_{n,m},$$

$\text{var}(\tilde{s}_m), \text{var}(\hat{s}_m)$ - варіація процесів \tilde{s}_m та \hat{s}_m визначається за формулою

$$\text{var}(\tilde{s}_m) = \frac{1}{N1+L} \sum_{n=0}^{N1+L-1} (\tilde{s}_{n,m} - AA_m)^2,$$

$$\text{var}(\hat{s}_m) = \frac{1}{N1+L} \sum_{n=0}^{N1+L-1} (\hat{s}_{n,m} - AA_m)^2.$$

1. Класичною процедурою прогнозування, модель якої реалізована в середовищі математичного прогнозування MathCad 14, яка заснована на гіпотезі стаціонарності вхідних даних (відліки розподілені рівномірно у часі) та оцінюється як авторегресивна складова прогнозу.

2. Процедури, що використовують гіперболічну симетрію для реалізації процедури прогнозування. В проведеному експерименті була виділена методика оцінки ефективності прогнозування процедур. При даному підході, знаючи характеристики сигналу та шуму, отримали повний опис ефективності вказаних процедур. Оцінка похибки прогнозування визначається у відповідності до відношення:

$$\sigma_m = \frac{1}{N1+1} \sum_{n=0}^{N1+1-1} \left(\frac{\tilde{s}_{n,m} - AA_m}{\text{var}(\tilde{s}_m)} - \frac{\hat{s}_{n,m} - BB_m}{\text{var}(\hat{s}_m)} \right)^2, \tag{1}$$

де \tilde{s}_m - вихідний процес, $\hat{s}_{n,m}$ - результат прогнозування, AA, BB – середні арифметичні значення процесів, математичний опис яких наведено в [6].

За рахунок секціонування з перекриттям на половину розміру секції та операції усереднювання різниці оцінок отримуємо загальну усереднену оцінку помилки прогнозування:

$$\sigma^2 = \frac{1}{M/2} \sum (s_m - \hat{s}_m)^2 \quad (2)$$

де $M/2$ означає те, що є місце перекриття на половину довжини секцій.

Висновки

Розглянутий підхід дозволив збільшити об'єм апріорних даних за рахунок формування вибірки для прогнозування даних, тобто на часовій площині $(\Delta, t), 0 \leq \Delta \leq \infty, -\infty < t < \infty$. Розрахунки показують, що використання зазначеної методики дозволяє зменшити похибку прогнозування в середньому на 20%.

Література:

1. Лукашин Ю.П. Анализ временных рядов по методу авторегрессии скользящей средней. Статистические методы анализа (алгоритмы и программы). М.: ИМЭМО АН СССР, 1975, вып. 5.
2. Андерсен Т. Статистический анализ временных рядов. – М.: Мир, 1976. – 756 с.
3. Бриллинджер Д. Временные ряды. – М.: Мир, 1980. – 536 с
4. Савараги Е., Созда Т., Накимозо Т. «Классические» методы и оценивание временных рядов. М.: Мир, 1983.
5. Burg J.P. Maximum Entropy Spectral Analysis, Ph.D. Dissertation. Department of Geophysics, Stanford University, Stanford, Calif, May 1975.
6. Савченко В.В. Обнаружение и прогнозирование разладки случайного процесса на основе спектрального оценивания// Автометрия, 1996, № 2. С. 77-84.

**APPLICATION OF MATHEMATICAL STATISTICS METHODS
FOR RESOURCE-SAVING DIRECTION IN RESEARCHES
OF NEW FINISHING TOOLS**

Kalugina A. O.

Student

Zaporizhzhia National Technical University

Matyushkina A. S.

Student

Zaporizhzhia National Technical University

Honchar N. V.

PhD, Associate Professor

Department of Mechanical Engineering Technologies

Zaporizhzhia National Technical University

Semeryuk T. M.

Assistant Professor

Department of Computer systems and networks

Zaporizhzhia National Technical University

Zaporizhzhia, Ukraine

Leading engineering enterprises of Ukraine have set a goal – to minimize or fully abandon manual labor in the engineering parts manufacturing. This process hasn't encountered any obstacles during the form-building processing of parts of any complexity, since the use of multi-axis CNC machines has automated the work fully. However, finish operations aren't automated always easily. The complex profile of parts or their elements, the presence of thin walls, sharp edges of non-classic configuration and hard-to-reach places make it difficult – to find possible finishing methods and tools that are able to process these complex elements of the parts qualitatively. Automation of such operations requires high expenses. Therefore, manual labor is still used very often.

Polymeric-abrasive brushes of rotational action [1, p. 13] are non-rigid tools that are able to perform finish processing of complex-profile and thin-walled parts, also these operations can be automatized [1, p. 18]. But this kind of tools is relatively new and there is not enough scientific and technical information about it.

The aim of the work was to save resources (materials, energy, tools and time) for obtaining maximum results of research using mathematical statistics methods for the example in studying of brush polymer-abrasive tools.

There are some limitations in using the tools: temperature limitations (melting of the polymeric basis of the brush fibers) and action force ones (processing thin-walled elements of parts). Therefore, the determination of rational processing con-

ditions (feed, cutting speed, tightness, number of passes) and tool parameters (diameter and length of the fibers, material and grain size of abrasive) was performed taking these limitations into account. Consequently, experiments on the study of temperature [2, p. 75] and forces [3, p. 30] were added.

Single-factor experiments with subsequent correlation analysis and obtaining regression dependencies [4, p.43] are material- and time-consuming. To reduce them, it was proposed to apply the full factor experiment and the central compositional analysis [5, p. 253,285]. Such a type of statistics together with the preliminary planning of the experiments was applied to the separate parts of the research of the polymer-abrasive brushes [6, p. 166; 7, p. 21]. It allowed reducing all types of expenditures for carrying the researches significantly.

As a result of studying the brush polymer-abrasive tools (which are used for finishing processing of complex-profile and thin-walled parts and which can be automatized easily and inexpensively), it was determined that application of the mathematical statistics methods made it possible to save resources during the experiments considerably. Further plans are studying of the durability, wearing and working capacity of these tools in the finishing parts from various hard-to-processing materials.

References:

1. Osborn. Finish. First. ATB – Abrasive Brush Tools / Catalog, 2018. 64 p. http://www.osborn.com/acNET_US/documents/ATBCatalog.pdf
2. Kondratjuk E.V., Honchar N.V., Stepanov D.N. Titanium alloys finishing processing with tools based on polymer-abrasive fibers. //International Scientific and Practical Conference «WORLD SCIENCE», April 27-28 Dubai, 2016. p.72-76.
3. Honchar N., Kachan O., Stepanov D., Kuchuhurov M., Khavkina O. Measurement of non-rigid tools action force during finishing. // Lecture Notes in Mechanical Engineering (eBook) / Springer, DSMIE 2018, LNME. p. 23-32.
4. Trevor Hastie, Robert Tibshirani, Jerome Friedman. The Elements of Statistical Learning Data Mining, Inference, and Prediction. Springer. New York, 2013. 745 p.
5. Montgomery, Douglas C. Design and Analysis of Experiments (8th ed.). Wiley, 2013. 752 p.
6. Semeryuk T., Bila A., Stepanov D. Minimization of the number of experiments by means of factor analysis at the study of polishing with polymer-abrasive tools. //Тезисы докладов XI Международных молодежных научно-технических чтений им. А.Ф. Можайского – АО «Мотор Сич». Запорожье, 2018. С. 166-167.
7. Stepanov D.M., Myronova N.O. Application of the full factor experiment for the determination of the force impact in processing with polymer-abrasive disc brushes. The development of technical sciences: problems and solutions: Conference Proceeding. Brno: Baltija Publishin, 2018. p. 21-24.

МЕТОДИКА ОЦІНКИ СТАНУ КАНАЛУ СИСТЕМ РАДІОЗВ'ЯЗКУ З ТЕХНОЛОГІЄЮ MASSIVE-MIMO

Кувшинов О. В.

*доктор технічних наук, професор
Національний університет оборони України імені Івана Черняхівського*

Жук П. В.

*кандидат технічних наук, доцент
Національний університет оборони України імені Івана Черняхівського*

Жук О. Г.

*кандидат технічних наук, доцент
Військовий інститут телекомунікацій та інформатизації імені Героїв Крут*

Шишацький А. В.

*кандидат технічних наук
Центральний науково-дослідний інститут озброєння та військової техніки
Збройних Сил України
м. Київ, Україна*

Постановка завдання.

Технологія Massive-MIMO (Multiple Input Multiple Output – багато входів багато виходів) знайшла практичне застосування у багатьох сучасних телекомунікаційних системах, зокрема, у безпроводових локальних мережах стандарту IEEE 802.11n, а також в безпроводових мережах мобільного зв'язку WIMAX, LTE тощо [1-5].

Аналіз останніх публікацій.

Передача сигналів в системі Massive-MIMO призводить до виникнення межсимвольної інтерференції (МСІ) на приймальній стороні і може стати причиною появи помилок на виході приймача. Щоб компенсувати зазначені спотворення, необхідно проводити вирівнювання каналу або оцінку його імпульсної характеристики, що дозволить згодом найбільш достовірно відновити прийняті символи. Проте у більшості випадків оцінювання лише імпульсної характеристики каналу не дозволяє з заданою достовірністю провести оцінювання стану каналів системи Massive-MIMO в динамічній сигнально-завадовій обстановці, тому пропонується проводити оцінювання стану каналів системи Massive-MIMO за декількома показниками.

Метою зазначеної публікації є розробка методики оцінки стану каналу систем з технологією Massive-MIMO.

Виклад основного матеріалу дослідження.

Проведемо формалізацію роботи системи Massive-MIMO. У загальному випадку структура системи Massive-MIMO має в своєму складі M_t передава-

чів (передавальних антен) і M_r приймачів (приймальних антен). Передані сигнали надходять в M_r приймальних трактів [1-3].

Для вирішення завдань адаптивної обробки сигналів, моделювання, аналізу і оцінки ефективності функціонування мереж зв'язку знаходять широке застосування штучні нейронні мережі (ШНМ), які за своєю природою є адаптивними системами і певною мірою моделюють роботу нервової системи живих організмів. Адаптивні фільтри з використанням ШНМ, здатні успішно функціонувати в умовах апріорної невизначеності про властивості зовнішнього середовища [6]. Принцип адаптивного оцінювання радіоканалу з використанням ШНС показаний на рис. 1 і полягає в тому, що на вхід ШНС надходить відома тренувальна (навчальна) дискретна послідовність $p(k)$, яка обробляється в ШНС (нейромережевому фільтрі) в результаті на виході отримуюмо вихідний сигнал $y(k)$. Цей вихідний сигнал порівнюється з сигналом (зразком) $d(k)$, отриманим на приймальній стороні системи Massive-MIMO, різниця між ними утворює сигнал помилки $e(k)$ (нев'язка фільтра). Завдання адаптивного нейромережевого фільтра полягає в мінімізації сигналу помилки $e(k)$. Для цього використовується механізм адаптації (підстроювання) вагових коефіцієнтів нейромережевого фільтра на основі аналізованого сигналу помилки $e(k)$.



Рис. 1. Сфокусований нейромережевий фільтр побудований на основі лінійного адаптивного суматора

Як функція активації в сфокусованому нейромережевому фільтрі (ФНФ) обрана лінійна функція, яка дозволяє за аналогією з цифровими фільтрами з кінцевим імпульсним відгуком (КІВ) у відповідь на вхідний сигнал $p(k)$ і його

попередні значення $p(k), \dots, p(k-L-1)$ обчислити вихідний сигнал ФНФ за такою формулою:

$$y(k) = \sum_{l=0}^{L-1} p(k-l)\hat{w}_l(k) = P^T(k)\hat{W}(k), \quad (1)$$

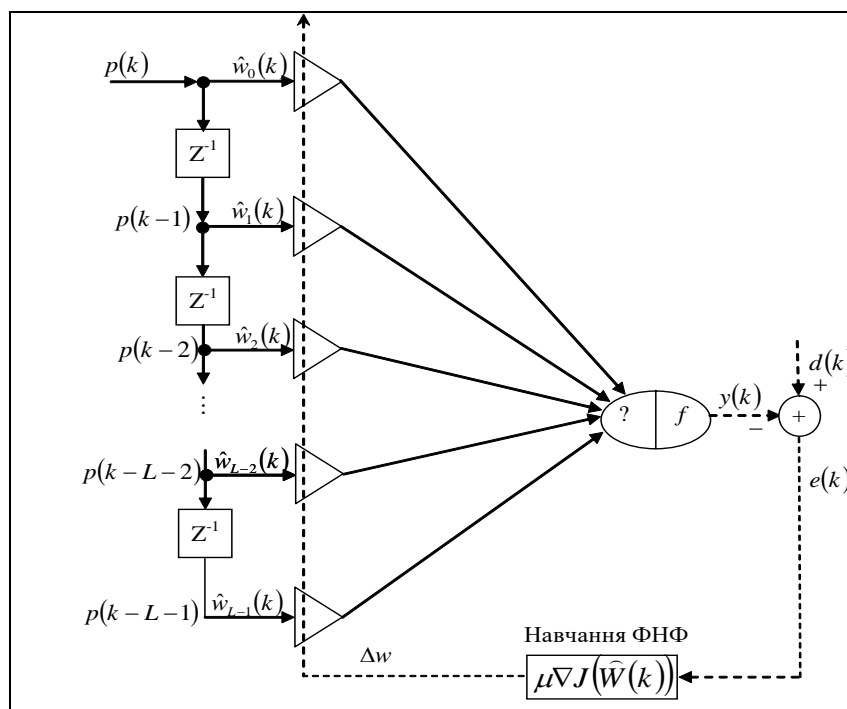
де $\hat{W}(k) = [\hat{w}_0(k), \hat{w}_1(k), \dots, \hat{w}_{L-1}(k)]^T$ – вектор-стовпець оцінок вагових коефіцієнтів імпульсної характеристики (ІХ) радіоканалу на k -кроці; $P(k) = [p(k), p(k-1), \dots, p(k-L-1)]^T$ – вектор-стовпець вмісту лінії затримки ФНФ на k -кроці; L – пам'ять радіоканалу і, відповідно, кількість відводів в лінії затримки на вході ФНФ. Процес отримання значень оцінок ІХ радіоканалу системи Massive-MIMO безпосередньо пов'язаний з навчанням ФНФ. Вектор тренувальної (навчальної) послідовності $P(k)$, якому відповідає множина реалізацій випадкового скаляра $d(k)$ в сукупності складають навчальну вибірку для ФНФ:

$$T = \{P(k), d(k)\}_{k=1}^M, \quad (2)$$

де M – довжина тренувальної послідовності.

Помилка оцінювання прийнятого сигналу $d(k)$ дорівнює:

$$e(k) = d(k) - y(k) = d(k) - P^T(k)\hat{W}(k). \quad (3)$$

Використовуючи критерій навчання, заснований на мінімізації середньоквадратичних помилок, в якості опції вартості оцінки прийемо:

$$J(\hat{W}(k)) = E_T \{e^2(k)\}_{k=1}^M, \quad (4)$$

де E_T – оператор усереднення по всій навчальній вибірці T .

Для того щоб отримати оптимальні оцінки вагових коефіцієнтів ФНФ, використовуємо добре відомий метод найшвидшого спуску. Для цього необхідно обчислити миттєвий градієнт помилки оцінювання за формулою [6, 7]:

$$\begin{aligned} \nabla J(\hat{W}(k)) &= \frac{\partial e(k)}{\partial \hat{w}(k)} = \frac{\partial e(k)}{\partial d(k)} \frac{\partial d(k)}{\partial \hat{w}(k)} = -2P^T(k)d(k) + 2P^T(k)y(k) = \\ &= -2P^T(k)(d(k) - y(k)) = -2P^T(k)e(k). \end{aligned} \quad (6)$$

Для корекції оціночних значень вектора вагових коефіцієнтів – відводів лінії затримки ФНФ використовуємо таку рекурсію:

$$\hat{W}(k+1) = \hat{W}(k) - \mu \nabla J(\hat{W}(k)) = \hat{W}(k) + 2\mu P^T(k)e(k), \quad (7)$$

де μ – параметр швидкості навчання ФНФ.

Фіксація значення параметра швидкості навчання вважається найпростішою формою визначення, має багато недоліків і в даний час застосовується відносно рідко, але при цьому даний спосіб залишається найбільш ефективним в процесі навчання ФНФ.

Оцінка імпульсних характеристик на k -кроці для радіоканалу Massive-MIMO будуть представлені матрицею вагових коефіцієнтів ФНФ у вигляді

$$H_{MIMO}(k) = \begin{bmatrix} W_i^{11}(k) & W_i^{12}(k) & \dots & W_i^{1N}(k) \\ W_i^{21}(k) & W_i^{22}(k) & \dots & W_i^{2N}(k) \\ \dots & \dots & \dots & \dots \\ W_i^{N1}(k) & W_i^{N2}(k) & \dots & W_i^{NN}(k) \end{bmatrix},$$

де $W_i^{NN} = [w_0^{NN}, w_1^{NN}, \dots, w_{L-1}^{NN}]^T$ – вектор-стовбець відліків імпульсної характеристики в напрямку від N -го передавача до N -го приймача.

Література:

1. Слюсар В. Системы ММО: принципы построения и обработка сигналов. *Электроника: Наука, Технология, Бизнес*. 2005. № 8. С. 52-58.
2. Кувшинов О. В. Адаптивне управління засобами завадозахисту військових систем радіозв'язку. *Збірник наукових праць ВІКНУ*. 2009. Вип. 17. С. 125–130.
3. Кувшинов О. В. Аналіз характеристик систем радіодоступу з технологією ММО. *Збірник наукових праць Військового інституту Київського національного університету імені Тараса Шевченка*. Вип. № 3. ВІКНУ, 2006. С. 51 – 56.
4. Шишацький А. В., Жук О. Г., Рубцов І. Ю., Борознюк М. В. Порівняльний аналіз ефективності сучасних сигнально-кодових конструкцій для систем військового радіозв'язку. *Озброєння та військова техніка: науково-технічний журнал*. ЦНДІ ОБТ ЗС України. № 1 (9). 2016. С. 41-45.
5. Жук О. Г. Огризько В. В. Методологічні основи створення адаптивних систем радіозв'язку. *Сучасні інформаційні технології у сфері безпеки та оборони*. № 1(25). 2016. С. 49-54.
6. Хайкин С. Нейронные сети: полный курс: пер. с англ. 2-е изд. М.: Вильямс, 2006. 1104 с.
7. Парашук И.Б., Иванов Ю.Н., Романенко П.Г. Нейросетевые методы в задачах моделирования и анализа эффективности функционирования сетей связи. ВАС, 2010. 104 с.

METHOD OF EXPERT COMPETENCE EVALUATION IN QUALITY MANAGEMENT SPHERE

Lazko I. V.

Senior Lecturer

SI PJSC «Higher Education Institute «IAPM»,

Head of Standardization and Quality Management Department

Khimtekhnologiya Ltd

Severodonetsk, Lugansk region, Ukraine

It is obvious that for reasonable management decision-making in project quality management sphere you need to have relevant objective information. This includes, among other issues, the information about maturity degree of Quality Management System (QMS) and entire system processes, assessment of risks, arising during functioning of processes of projects quality management, etc. The situation is complicated by the fact, that obtaining of such information is performed, as a rule, under conditions of poorly structured input data as well as informational limitation, often – in the absence of sufficient experience and competence. Under such conditions the practical value of collective expert knowledge and the effectiveness of using the method of collective expert evaluation are recognized as critical. But, insufficient level of experts' competence may result in major non-compliance in examination results and, as a consequence, significant economic losses. Pursuant thereto in the way of objectivity increasing of experts' evaluation, the current problem is the involvement of highly-competent experts for examination proceeding in projects quality management sphere. Formalized evaluation method of experts' competence in the field of study shall facilitate this problem solving.

As part of developed method for experts' competence evaluation the following hierarchy is suggested (Figure 1).

According to suggested hierarchy, the expert competence is evaluated using complex index of competence K_i and the following formula:

$$K_i = \sum_{j=1}^n \beta_j K_{ij}, \quad (1)$$

where K_{i1} – coefficient, reflecting the objective component of competence of i -expert; K_{i2} – coefficient, reflecting the professional knowledge level of i -expert; K_{i3} – coefficient, reflecting the professional skills level of i -expert; K_{i4} – coefficient, reflecting the basic argumentativeness level of expert evaluation of i -expert; K_{i5} – coefficient, reflecting the management competence level of i -expert; K_{i6} – coefficient, reflecting the communicative competence level of i -expert; K_{i7} – coefficient, reflecting the personal qualities of i -expert, β_j – weight coefficient of separate coefficient K_{ij} .

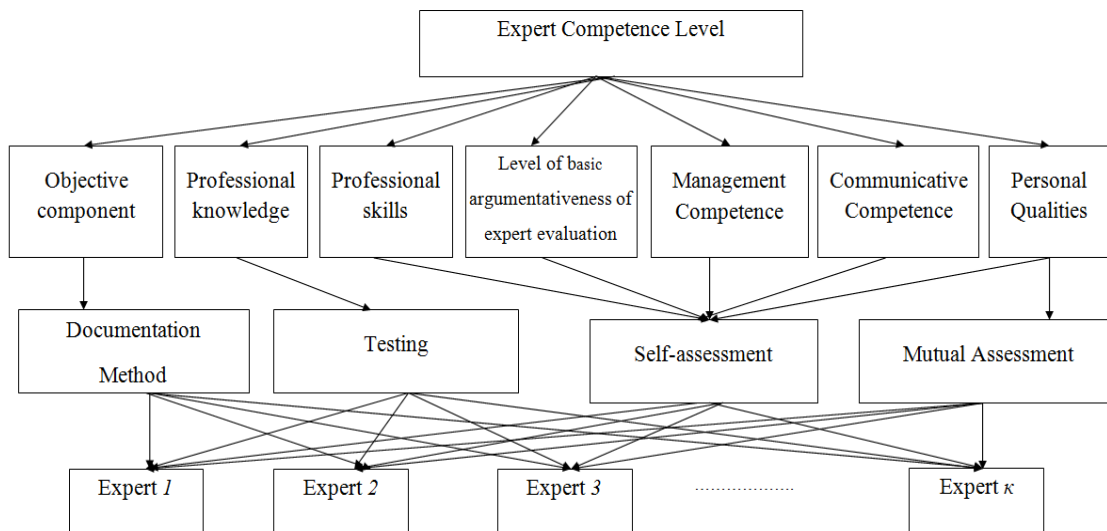

Fig. 1. The hierarchy for the evaluation of experts' competence

Determination of the coefficient, reflecting the objective component of competence (K_{i1}), can be performed using self-assessment of criteria, outlined in scientific paper [1, c.136]. The following applies to such criteria: education and scientific level in corresponding branch of engineering science; total working experience; professional experience in corresponding branch of engineering science; professional experience as an expert in corresponding branch of engineering science; working in position. Criteria evaluation is performed using 9-score Saaty scale.

The coefficient, reflecting the level of professional knowledge (K_{i2}), can be evaluated using experts testing. For this purpose, at first, it is necessary to identify the areas of specific professional knowledge, to be evaluated, in order for a decision to be made on expert professional competence in the field of study. The following can be applied for professional knowledge in the sphere of project quality management: 1. Professional knowledge with regard to application field, identification, resources and connection of QMS processes, to be evaluated. 2. Professional knowledge with regard to life-cycle stages of QMS processes (planning, functioning, monitoring and process evaluation). 3. Professional knowledge, reflecting the main aspects of analysis and risk-and-opportunities assessment, appearing during functioning of QMS processes. 4. Professional knowledge, reflecting the main aspects of determination, with regard to critical control points required for risk-and-opportunities assessment of QMS processes. 5. Professional knowledge, reflecting the main aspects of implementation of corrective actions and possibilities for control in QMS processes critical control points when appearing discrepancies. In the future, for testing conducting, it is required to compose test questions and their answers according to defined areas of professional knowledge. Test questions shall be composed using analyses of QMS documentation, regulating evaluated process. To compose such questions it is necessary to involve specialists, qualified in the field of study, for instance, internal auditors, quality control department staff, etc. Testing evaluation

scale can be as follows: to 40 % of tasks have been performed correctly – 1–3 points; 41–69 % – 4–6 points; 70–89 % – 7–8 points; 90–100 % – 9 points.

Coefficients, reflecting the professional skills level (K_{i3}) of management competence (K_{i5}) and communicative competence (K_{i6}), are determined using self-assessment. So, when determining K_{i3} , it is evaluated the experience of analysis conducting and problems solving of organizational-systemic type, appearing during functioning of QMS projects processes. When determining K_{i5} it is evaluated the practical planning skills, organization of performance, control and evaluation of QMS projects processes. When determining K_{i6} it is evaluated the skills of business communication during QMS projects functioning. Evaluation scale of indicated coefficients can be as follows: very superficial skills – 0 points; superficial skills – 1–3 points; not so deep skills 4–6 points; deep skills 7–8 points; very deep skills – 9 points.

To estimate the coefficient K_{i4} it is necessary, at first, to determine the sources of argumentativeness, applicable to the field of study of expert evaluation. The following is applied to such sources of argumentativeness: 1. the availability of personal practical experience with regard to process functioning both within and outside of entity. 2. the availability of personal practical experience within the entity, with regard to process. 3. Performed theoretical analysis of both internal and external documentation, regulating process. 4. Performed theoretical analysis of internal documentation, regulating process. 5. The other sources of argumentativeness (intuition, etc.). According to performed analysis result of scientific papers, for instance [2, c. 108], it has been determined the points of proposed argumentativeness sources in the field of study. Coefficient, reflecting the level of basic argumentativeness of expert evaluation (K_{i4}), is determined using the self-assessment as follows. Expert determines, which source of argumentativeness he evaluates by grading as high (H), intermediate (I), low (L). After that, the total score has been calculated according to all sources of argumentativeness.

The determination of personal qualities of i -expert (coefficient K_{i7}) is performed based on self-assessment (coefficient K_{i7}^c) and mutual assessment of other experts (coefficient K_{i7}^e) using the formula [3, c. 61]:

$$K_{i7} = 0,4K_{i7}^c + 0,6K_{i7}^e, \quad (2)$$

Among the expert personal qualities, determining his competence level, according to [4, c. 40] we consider the following: pursuance of professional growth and constant improvement of skills, both in your branch and related branches; the ability to quickly evaluate situation and made effective decisions; the ability to implement taken decisions in due time; the ability to create healthy psychological climate inside staff; discipline and good organization. In addition, the following should be added to personal qualities of expert in the field of study: objectivity and analytical property, systematicity, dynamism of thinking. Expert determines the degree of intensity he and his colleagues possess for each of defined personal qualities through the use of verbal-and-digital scale (A_i): always – 1.0, almost always – 0.9, very often – 0.8, often – 0.7, more often than average – 0.6, average – 0.5, less often than

average – 0.4, seldom – 0.3, very seldom – 0.2, sometimes – 0.1, never – 0.0. The determination of coefficient K_{i7}^c is performed using the following formula:

$$K_{i7}^c = \frac{1}{N} \sum_{j=1}^n A_j \quad (3)$$

where $N=7$ – quantity of expert personal qualities.

In a similar way the mutual assessment coefficient of expert personal qualities is determined by other experts (K_{i7}^6).

The determination of priority vector of experts' competence criteria in the field of study is proposed to be done by Analytic Hierarchy Process (AHP) [5, c. 169-171; 6]. Using this method it has been determined that professional knowledge is perceived by experts as more valid criteria of competence ($\beta_2=0.22765$). Further, competence criteris are divided as follows: objective component of competence ($\beta_1=0.19752$); professional skills ($\beta_3=0.18328$); level of basic argumentativeness of expert evaluation ($\beta_4=0.15347$); management competence ($\beta_5=0.11553$); communicative competence ($\beta_6=0.0676$); personal qualities ($\beta_7=0.05495$).

References:

1. Velichko, O. M., Gordienko, T. B., Kolomiets, L. B. Metodika ocinki kompetentnosti ekspertiv z urahuvannyam karakteristik nevznachenosti danih (2014). Metallurg. i gornorud. prom-st'. № 3 (288). 135–137.
2. Grabovec'kij, B. Є. Metodi ekspertnih ocinok: teoriya, metodologiya, napryami vikoristannya (2010). Vinnicya. VNTU. 171 p.
3. Rajhman, EH. P., Azgal'dov, G. G. EHkspertnye metody v ocenke kachestva tovarov (1974). M.: Ehkonomika. 151 p.
4. Postnikov, V. M. Analiz podhodov k formirovaniyu sostava ehkspertnoj gruppy, orientirovannoj na podgotovku i prinyatie reshenij (2012). Nauka i obrazovanie. M.: MGTU im. Baumana. Vyp. 3 (27). p. 333 – 346 DOI: 10.7463/0512.0360720.
5. Chernysheva, T. YU. Ierarhicheskaya model' ocenki i otbora ehkspertov (2009). Doklady TUSUR. Upravleniya, vychislitel'naya tekhnika i informatika. № 1 (19). CHast' 1. p. 168 – 173.
6. Velychko O., Gordiyenko T. Evaluation of competence of the experts in field of metrology and instrumentations / O. Velychko, // XXI IMEKO World Congress «Measurement in research and industry». Prague, Czech Republic, 2015. 5 p.

ТЕОРЕТИКО-МНОЖИННІ МОДЕЛІ РАДІОЕЛЕКТРОННИХ ЗАСОБІВ ЗІ ЗМІННОЮ СТРУКТУРОЮ

Небесна Я. Е.

*аспірант кафедри «Спеціальних телекомунікаційних систем»
Інституту спеціального зв'язку та захисту інформації
Національного технічного університету України
«Київський політехнічний інститут імені Ігоря Сікорського»
м. Київ, Україна*

Запропонований підхід до аналізу структур радіоелектронних засобів (РЕЗ), що відрізняються багатофункціональністю та багаторежимністю, тобто змінюють структуру під час використання за призначенням, із застосування математичного апарату теорії множин. Це дозволяє в подальшому кількісно оцінити значення показників надійності (наробітку на відмову та середнього часу відновлення) залежно від порядку взаємодії підмножин елементів та їх потужності.

В сучасних публікаціях з теорії надійності складних технічних об'єктів відмічається, що є необхідність наукового аналізу технічних структур, конфігурація яких змінюється під час використання цих об'єктів за призначенням. Показано, що в даний час відсутні не тільки практичні, але і теоретичні методи розрахунку ефективності функціонування систем зі змінною структурою, яка може змінюватись випадковим чином або в заданій послідовності через визначений інтервал часу. Причому, змінна структури завжди відбувається в залежності від зміни виконуваних системою функцій [1-3]. В [1] розглянуто особливості розрахунку надійності об'єктів з врахуванням часу зберігання та використання за призначенням, причому інтенсивність відмов елементів під час зберігання в порівнянні з роботою зменшується в 10...100 разів. В інших роботах [2,3] основна увага приділяється дослідженню надійності об'єктів з резервуванням. Окремо в [4] розглянуто вплив зміни структури об'єктів на ефективність їх діагностування.

Тому, мета доповіді – обґрунтування можливості використання теорії множин для моделювання РЕЗ зі змінною структурою для уточнення кількісної оцінки значень показників надійності з врахуванням часу роботи окремих частин.

Надійність – властивість об'єкта зберігати в часі у встановлених межах значення всіх параметрів, що характеризують здатність виконувати необхідні функції в заданих режимах і умовах застосування, технічного обслуговування, ремонтів, зберігання і транспортування. Розширення умов експлуатації, підвищення відповідальності виконуваних РЕЗ функцій, їх ускладнення приводить до підвищення вимог до надійності виробів [5].

Надійність є складною властивістю і формується такими складовими, як безвідмовність, довговічність, відновлюваність та здатність виробу безупинно

зберігати працездатний стан протягом заданого часу. Тому найбільш важливим у забезпеченні надійності РЕЗ є підвищення їх безвідмовності [1-3].

Особливістю проблеми надійності є її зв'язок з усіма етапами «життєвого циклу» РЕЗ від зародження ідеї створення до списання: під час розрахунку та проектуванні виробу його надійність закладається в проект, при виготовленні надійність забезпечується, а при експлуатації – реалізується [2]. Тому проблема надійності – комплексна проблема і вирішувати її необхідно на всіх етапах і різними засобами. На етапі проектування виробу визначається його структура, проводиться вибір або розробка елементної бази, тому тут є найбільші можливості забезпечення необхідного рівня надійності РЕЗ. Основним методом вирішення цього завдання є розрахунки значень показників надійності (в першу чергу – безвідмовності), залежно від структури об'єкту і характеристик його складних частин, з подальшою корекцією проекту при необхідності.

Аналіз надійності складних систем має специфічні особливості. Різні відмови, а також зниження працездатності елементів системи по-різному впливають на надійність всієї системи. Тому з точки зору надійності розгляду та аналізу підлягають лише елементи, відмова яких призводить до відмови системи. Ці елементи і підсистеми виявляються при розгляді структурної надійності. Структурною надійністю системи (пристрою) називається результуюча надійність системи (пристрою) при заданій її структурі і відомих значеннях надійності всіх вхідних в неї частин (блоків, вузлів, компонентів і т.д., тобто конструктивів).

Моделі надійності встановлюють зв'язок між підсистемами (або елементами системи) та їх впливом на роботу всієї системи.

Засоби спеціального зв'язку (ЗСЗ) є окремим видом РЕЗ, до яких ставлять підвищенні вимоги щодо надійності. Вони відрізняються властивостями багатofункціональності, багаторежимності і наявністю кількох інформаційних виходів, тобто відносяться до об'єктів зі змінною структурою, надійність яких залежить від їх надлишковості і часу роботи в окремих режимах [2].

Багатofункціональність – властивість об'єкту, яка полягає в здатності задовольнити різні потреби користувач. Багаторежимність – властивість об'єкту, яка полягає в здатності виконання покладених на нього функцій за рахунок використання різних сукупностей функціональних елементів, або зміни їх властивостей [4]. Надлишковість – додаткові засоби й можливості більш ніж необхідні для виконання об'єктом заданих функцій. Розрізняють конструктивну, часову, інформаційну, структурну і функціональну види надлишковості, що присутні в РЕЗ різного призначення і в ЗСЗ також [1].

В [4] розглянуто різноманітні структури об'єктів з точки зору їх відновлення, а не оцінки надійності, з використанням математичного апарату теорії множин [6]. Аналіз теоретико-множинних моделей (ТММ) об'єктів показує, що їх надійність максимальна при мінімальній потужності елементів, що використовують під час роботи, і навпаки.

Якщо багаторежимний об'єкт має ядро, елементи якого працюють в усіх режимах роботи, наприклад, підсистема електроживлення, то можливі варіанти без перетину або з перетином підмножин елементів в R_i режиму роботи, що відповідає, наприклад, радіопередавачу, радіоприймачу, радіостанції при різноманітних режимах роботи.

При послідовній зміні режимів потужність підмножин елементів, які використовують, поступово збільшується, при цьому надійність виробу зменшується. Це має місце, наприклад, в підсистемах управління функціонуванням радіопередавачів великої потужності. При цьому послідовно включається ввід, охолодження, зміщення і висока напруга. В кожному режимі використовують всі елементи, підключені раніше. Таким чином, їх загальна кількість поступово збільшується. При знаходженні радіопередавача в горячому резерві на випадок передачі найважливіх повідомлень висока напруга включається дистанційно. Тобто, елементи підсистеми працюють різний час, що при традиційній оцінці надійності не враховують.

Приведені приклади ТММ об'єктів дозволяють кількісно оцінити потужності підмножин елементів, що використовують в різних режимах роботи для подальшої кількісної оцінки показників надійності залежно від структури об'єкта і порядку зміни режимів роботи. Розглянуто можливість використання отриманих результатів на прикладі оцінки показників надійності радіостанції, яка працює в режимах прийому або передачі, причому в якості ядра використовують блок електроживлення, генератор сигналів і антену, які працюють в усіх режимах роботи (T_{p1}). Порядок зміни режимів довільний, але відомо, що час роботи в режимі «прийм» (T_{p2}) набагато більше, ніж в режимі «передача» (T_{p3}).

За відомими методиками [1-3] виходячи із потужності підмножин елементів отримано їх параметр потоку відмов Z_i ($i = \overline{1,3}$), а із призначення радіостанції відомо час роботи у кожному режимі, при чому $T_{p1} = T_{p2} + T_{p3}$. В такому разі коефіцієнт використання кожної підмножини елементів дорівнює:

$$U_1 = T_{p1} / (T_{p2} + T_{p3}); U_2 = T_{p2} / (T_{p2} + T_{p3}); U_3 = T_{p3} / (T_{p2} + T_{p3}).$$

Наробіток на відмову елементів кожної підмножини визначається параметром потоку відмов [5], що дозволяє оцінити загальну кількість відмов виробу і його наробіток на відмову в цілому залежно від значення коефіцієнту використання кожних підмножин елементів U_i .

Діагностування радіостанцій доцільно виконувати в порядку зменшення потужностей підмножин елементів з використанням умовних алгоритмів пошуку дефектів [4].

Після визначення наробітку на відмову T і середнього часу відновлення T_v можливо кількісно оцінити значення комплексного показника надійності – коефіцієнту готовності [5]: $A = T / (T + T_v)$. Тобто, використання ТММ надійності ЗСЗ дозволяє аналізувати їх структуру в можливих режимах роботи і в подальшому точніше кількісно оцінювати значення показників надійності з врахуванням коефіцієнтів використання окремих підмножин елементів виробу.

Отримані результати доцільно використовувати під час розробки математичної моделі і методів оцінки надійності багаторежимних засобів та систем спеціального зв'язку зі змінною структурою. Подальші дослідження слід направляти на формалізацію процесу кількісної оцінки показників надійності об'єктів зі зміною структурою.

Література:

1. Острейковский В.А. Теория надежности. М.:Высш.шк., 2003. 463 с.
2. Половко А.М. Основы теории надежности / С.В. Гуров. СПб.: БХВ Петербург, 2006. 704 с.
3. Бобало Ю.Я. Математичні моделі та методи аналізу надійності радіоелектронних, електротехнічних та програмних систем / Б.Ю. Волочий, С.Ю. Лозинський та інші Львів: Видавництво Львівська політехніка, 2013. 300 с.
4. Ксенз С.П. Диагностика и ремонтпригодность радиоэлектронных средств М.: Радио и связь, 1989. 248 с.
5. ДСТУ 2860–94. Надійність техніки. Терміни та визначення. Чинний від 1996.01.01. К.: Держстендарт України, 1995. 89 с.
6. Берд Дж. Инженерная математика. Додэка-XXI, 2008. 546 с.

ВПЛИВ РІДКИХ ВІДХОДІВ БУРІННЯ ПРИ ВИДОБУТКУ НАФТИ ТА ГАЗУ НА ВОДНЕ СЕРЕДОВИЩЕ

Рикусова Н. І.

*аспірант кафедри хімічної техніки та промислової екології
Національний технічний університет «Харківський політехнічний інститут»*

Шестопапов О. В.

*кандидат технічних наук,
доцент кафедри хімічної техніки та промислової екології
Національний технічний університет «Харківський політехнічний інститут»
м. Харків, Україна*

Відомо, що будівництво сучасної нафтогазової свердловини може негативно впливати на компоненти навколишнього середовища: повітряного, геологічного, ґрунтового, водного, а також рослинний і тваринний світ.

Можливими джерелами забруднення підземних горизонтів з прісними водами можуть бути: буровий розчин, який використовується при розкритті водоносних горизонтів в процесі буріння свердловини та перетоки мінералізованих вод нижче водоносних горизонтів [1]. З метою попередження забруднення водоносного горизонту, що залягає в геологічному розрізі свердловини

на різних глибинах від поверхні, передбачається тимчасове зберігання рідких відходів буріння в земляних амбарах. У теперішній час при бурінні свердловин регулювання характеристик бурового розчину (в'язкість, напруга здвигу та таке інше) досягається, в основному, за рахунок добавок хімічних реагентів, розбавлення бурового розчину та скидання його надлишків, що містять дрібнодисперсну активну тверду фазу в амбар.

Кількість шламових відходів залежить від водного балансу свердловини, способу буріння та інших факторів [2]. З метою забезпечення достатнього запасу об'єму амбарів для зберігання і подальшого захоронення відходів буріння споруджуються на майданчику земляні амбари-накопичувачі. Всі амбаринакопичувачі між собою обв'язані, що дає змогу відокремлювати шлам (що осяде в першому амбарі) від води (що збиратиметься в останньому в обв'язці амбарі).

Для запобігання попадання рідких відходів, в тому числі фільтрату з земляних амбарів, в поверхневі води та ґрунт, дно, стінки і обваловка шламових амбарів покриваються протифільтраційним екраном із нефільтруючої ізоляційної плівки.

У амбарах також зберігаються поверхневі стоки (атмосферні опади) та талі снігові води. Для відведення поверхневих стоків (атмосферних опадів) площадка будівництва вирівнюється з ухилом в бік шламових амбарів, тому всі речовини, що виноситимуться дощовими і талими сніговими водами, будуть залишатись у амбрах [3].

Можливою аварійною ситуацією в процесі випробування свердловини, яка матиме вплив на горизонти з прісними водами, є пориви трубопроводів, руйнування обваловки шламових амбарів або розливи паливно – мастильних матеріалів (ПММ). Для попередження забруднення прісних вод внаслідок поривів трубопроводів до початку робіт останні випробовуються опресуванням водою на тиск, що перевищує робочий в 1,5 рази, що повністю виключає розгерметизацію під час виконання технологічних операцій; підняття рівня рідини до обваловки шламових амбарів їх об'єм прийнято із значним запасом; розливів палива розвантаження останнього безпосередньо у ємності запасу на буровій здійснюється із застосуванням спеціалізованого обладнання.

Також для попередження попадання забруднюючих речовин в навколишнє водне середовище передбачається покриття майданчика свердловини залізобетонними плитами.

За період буріння свердловини на майданчику крім шламових відходів буріння забезпечується збирання, зберігання, а після споруджування свердловини передача іншому власнику на розміщення або утилізацію відходів [4, 5].

Очищення бурових стічних вод здійснюється за допомогою стандартного нафтопромислового обладнання або із застосуванням спеціалізованих стаціонарних та пересувних модульних установок за схемою, наведеною на рис. 1. При очищенні використовують 10 %-вий розчин коагулянту. Робочий розчин коагулянту готують на буровому майданчику.



Рис. 1. Типова схема очищення бурових стічних вод

Для очищення бурових стічних вод застосовують коагулянти та флокулянти [5]. Мета коагуляційного очищення – інтенсифікація осадження мінеральних і органічних забруднюючих речовин, що перейшли до стану суспензії та доведення параметрів очищеної води до нормативних показників, які дозволяють використовувати її в цілях іригації або повторно для технологічних потреб бурової установки.

Після відстоювання освітлену воду аналізують за такими показниками: рН середовища, масовою концентрацією завислих речовин, масовою концентрацією сухого залишку; хімічним споживанням кисню; масовою концентрацією іонів натрію і калію, масовою концентрацією хлорид-іонів, масовою концентрацією сульфат-іонів, масовою концентрацією іонів кальцію і магнію, масовою концентрацією іонів хрому (III), та хрому (VI), масовою концентрацією іонів заліза (II) та заліза (III), масовою концентрацією нафтопродуктів. Якщо показники очищеної БСВ не перевищують таких значень:

- нафтопродукти 50-100 мг/дм³
- мінералізація не більше 4500 мг/дм³
- рН 5,5-8,2 од.рН,

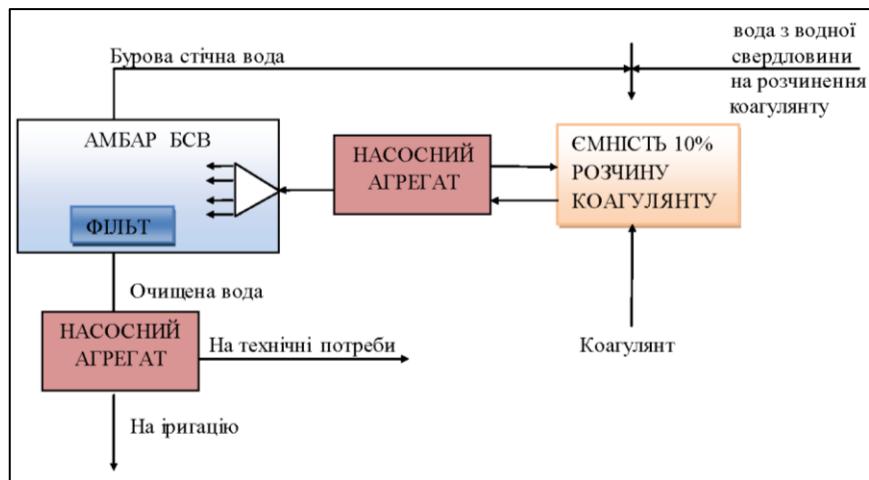
Таку воду дозволено одноразово скидати на ґрунти в районі бурової площадки. При невідповідності показників очищення БСВ вищевказаним нормативам її доочищують повторною обробкою коагулянтами і флокулянтами.

У випадку забруднення ґрунту або водної поверхні амбарів ПММ (нафтопродуктами) необхідно провести нейтралізацію забрудненого місця. Для цього використовують бактеріальні препарати (біосорбент або біодеструктор), до складу якого входить асоціація нафтоокислюючих мікроорганізмів, виділених із природних умов і відібраних за ознакою найбільш активної деструкції вуглеводнів [6, 7].

Таким чином, аналіз впливу рідких відходів дозволяє зробити наступні висновки:

– бурові майданчики відносяться до об'єктів підвищеної екологічної небезпеки, що пов'язано з утворенням значних об'ємів відходів таких, як відпрацьована промивальна рідина, видалена порода і бурові стічні води, питання утилізації яких на сьогоднішній день повністю не вирішене;

– використання земляних амбарів не вирішує проблеми накопичування рідких відходів буріння через їх здатність фільтруватися через гідроізоляційне покриття і забруднювати ґрунти, поверхневі та підземні води.

Тому перспективними напрямками зменшення негативного впливу рідких відходів буріння на довкілля вбачається в наступному:

– необхідності мінімізації ризиків потрапляння рідких відходів буріння в природне середовище;

– створенні маловідходної технології базамбарного буріння;

– розробці ефективних методів очищення та використання значних об'ємів бурових стічних вод замість чистої прісної води у замкненому циклі бурової;

– пошуку шляхів утилізації твердих відходів, що містять видалену породу.

Вирішення цих питань дозволить зменшити негативний вплив на довкілля відходів буріння та забезпечити їх повторне використання у виробничому процесі.

Література:

1. Чернова А. О., Шестопапов О. В. Оцінка впливу бурового шламу на навколишнє середовище: матеріали X Міжнародної науково-практичної студентської конференції магістрантів Національного технічного університету «Харківський політехнічний інститут» (Харків, 5-8 квітня 2016 р.). Харків: НТУ «ХПІ», 2016. С. 66–67.

2. Пукіш А. В. Методичні аспекти розробки розділу оцінки впливу на навколишнє середовище в процесі проектування будівництва нафтогазових свердловин. *Розвідка та розробка нафтових і газових родовищ*, 2008. № 1. С. 93–96.

3. Пукіш А.В., Семчук Я.М. Раціональне водокористування при спорудженні нафтогазових свердловин. *Розвідка та розробка нафтових і газових родовищ*, 2006. Вип. № 1(18). С. 22–26.

4. Гроза В. А., Антонів О. М. Екологічні аспекти експлуатації газової свердловини. *Наукоємні технології*, 2014. Том 21, № 1. С. 125–130.

5. Рикусова Н. І. Сучасні методи переробки та утилізації відходів буріння нафтогазових свердловин. *Науково-практичний журнал «Екологічні науки»*, 2018. Том 2, №1 (20). С. 130–135.

6. Парамонова І.Е., Кравченко Н.Л., Суюнова А.Б. [и др.]. Деструкція нефтяних углеводородовіопрепаратами в залежності от типа почв и различного уровня загрязнения нефтью. *Биотехнология. Теория и практика*, 2010. №4. С. 54–63.

7. Шаповров В. П., Шестопапов О. В., Мамедова О. О., Бахарева Г. Ю. та ін. *Біологічні методи охорони навколишнього середовища від забруднення нафтопродуктами*: монографія, Харків: НТУ «ХПІ», 2015. 216 с.

SOCIAL SCIENCES: MODERN TRENDS

АНДРІЙ КОЗАЧКОВСЬКИЙ – ДРУГ І ЛІКАР ТАРАСА ШЕВЧЕНКА

Кухарєва Н. М.

завідувач науково-дослідного відділу

Національний історико-етнографічний заповідник «Переяслав»

м. Переяслав-Хмельницький, Київська область, Україна

А. Козачковський народився 16 серпня 1812 р. у Переяславі. У 1827-1831 рр. він навчався в Переяславській семінарії. За два роки до завершення курсу (1829 р.) був «назначен к поступлению» до Петербурзької медико-хірургічної академії, одразу після закінчення якої «был удостоен лекарем 1-го отделения и назначен на службу Морского ведомства 11 августа 1835 года» [5, с. 596].

Служив лікарем на кораблях «Брієн», «Березина» та на фрегаті «Філактет». У 1839 р. отримав звання титулярного радника, а в 1840 р. – штабс-лікаря. З 1842 по 1844 рр. працював повітовим лікарем у місті Курську [7].

У 1844 році А. Козачковський повернувся у рідне місто Переяслав, поселився у батьківському домі та працював міським лікарем, штатним лікарем і викладачем медицини на старших курсах в Переяславській семінарії [7].

Із Т. Шевченком А. Козачковський познайомився восени 1841 р. у С.-Петербурзі. Чотири рази приїздив він до А. Козачковського у Переяслав і жив у його будинку, який зберігся донині. У цьому будинку розміщений Музей Заповіту Т. Г. Шевченка.

Уперше Т. Шевченко приїхав до А. Козачковського у серпні 1845 р., виконуючи завдання Київської археографічної комісії. 19 серпня у вітальні свого будинку А. Козачковський влаштував вечірку на честь приїзду поета, де його вперше назвали «батьком» [3, с. 65].

Приїзд Т. Шевченка у 1845 р. буквально осяяв сіре одноманітне життя міського лікаря, котрий мав поетичну душу, жваво цікавився літературою, та й сам іншим разом брався за віршування. Скажімо, в листопаді 1843 року А. Козачковський писав з Курська О. Бодянському: «Тижнів два, либонь, тому я взявся за кобзу – з нудьги та з горя, братику мій. Посилаю к тобі чотири мої думки. Будь ласков, подивись на їх чужими очами, пошануй, як мачухи, і коли побачиш, що хоть трохи вони путящі, то хоть і видрюкуй, може, у вас набереться який-небудь Альманах... У мене ще зосталось думок, мабуть, з шість, коли не більше. Коли найдеш що добре з перших, то останні пришлю; а коли ні, то не тайся, скажи щирю правду, далєбі я не чванний» [2, с. 115]. А. Козачковський надіслав О. Бодянському свій вірш. У ньому та сама, може, трохи екзальтована тема безпросвітнього існування:

Аж сумно стане, як згадаю,
Що скільки років працював,
А долі все-таки не маю:
Як народивсь, її не знав... [4, с. 60].

Також у листі О. Бодянському 29 вересня 1844 року він писав: «Знай тільки пишу ту погань: лікарства та отношенія, да счоти, да пересчоти, голова здуріє, а розуму нігде і шилом не хватить. А жаль бере, аж плакати хочеться, як подумаєш бувало: на що я стільки літ працював за книжкою, хіба на то, щоб тепер вибивать з голови те, що стільки літ вбивали в голову» [2, с. 115].

Наприкінці жовтня 1845 року Т. Шевченко, подорожуючи Україною, приїхав вдруге у Переяслав до А. Козачковського. Як дізнаємося із спогадів А. Козачковського, що Т. Шевченко приїхав до нього, будучи хворим. У зв'язку з ремонтом свого будинку він поселив хворого друга у С. Самойлова, збіднілого поміщика, за п'ять верств від Переяслава у с. В'юнище. Наприкінці грудня у Т. Шевченка піднялася дуже висока температура, він почав марити, і переляканий С. Самойлов привіз його до А. Козачковського. У ніч на 25 грудня 1845 р. поет написав вірш «Як умру, то поховайте...». Т. Шевченко думав, що помре, але А. Козачковськийвилікував хворого друга і той прожив до 1861 р.

Загалом у цей приїзд Т. Шевченко пише на Переяславщині такі всесвітньо-відомі шедеври: поему «Наймичка» (13 листопада), «Кавказ» (18 листопада), присвяту до поеми «Єретик» (22 листопада) – в Переяславі, «І мертвим, і живим...» (14 грудня) «Холодний Яр» (17 грудня), «Давидові псалми» (19 грудня), «Маленькій Мар'яні» (20 грудня), «Минають дні, минають ночі...» (21 грудня), «Три літа» (22 грудня) – у В'юнищах і «Заповіт» (25 грудня) [3, с. 67].

У зв'язку з переміщенням у 1862 р. Переяславської семінарії до Полтави, Андрій Осипович припинив викладання медицини, залишився у Переяславі міським земським лікарем. Його, як кваліфікованого спеціаліста, просили також переїхати, але він відмовився: «Жаль кидати хату і худобу, нелегко й возиться, ще й Бог знає куди з сім'єю», – пише він у листі до Шевченка 10 липня 1860 року [6, с. 154].

А. Козачковський був хорошим, досвідченим лікарем, тому йому Т. Шевченко описує 16 липня 1852 року з Новопетровського укріплення свою недугу, і просить допомоги у лікуванні: «Вот какого рода необходимость заставила меня начертать послание сие нехитрое: в настоящем в 1852 году я чувствую приближение той самой болезни, от которой вы спасли меня в 1844 году (авт. – 1845 р.). Если припомните тот целительный бальзам, которым вы меня тогда врачевали, то, ради самого Эскулапа, пришлите рецепт ононого (сальсапарели можно достать и здесь)... Впрочем, я для вас субъект исследованный. По прибытии моем в здешний край я два года сряду страдал скорбутом и головою болью. Дальний поход (от Орской крепости до Аральского моря) и продолжительное купанье в море были причиною того, что по-

казались у меня на всем теле, особенно на ногах, золотушные нарывы, после чего я вскоре почувствовал облегчение в голове, а теперь повторяется та же боль и прыщи на голове точно такие, как были и в 1844 году (авт. – 1845 р.) ...» [8, с. 60].

Помер Андрій Осипович Козачковський 20 серпня 1889 року від онкологічного захворювання.

У газеті «Врач» № 36 за 1889 рік читаємо некролог: «20 августа умер от рака ягодичной области врач Андрей Козачковский на 76 году от роду.

Покойный 22 лет получил уже звание лекаря первого отделения в Петербургской Медико-Хирургической академии в 1835 году; в Академию он поступил из Полтавской духовной семинарии. По окончании курса Андрей Осипович был назначен врачом в морское ведомство. В 1842 году, оставив морскую службу, взял должность уездного врача в Курске, а в 1844 году перешел городским врачом в Переяслав. В 1846 году занял должность врача в Полтавской духовной семинарии, в которой преподавал и медицину ученикам старших классов. В 1847 году отказался от должности городского врача. В Крымскую войну был ординатором Переяславского военно-временного госпиталя. В 1863 году оставил должность и при семинарии, которую тогда перевезли из Переяслава в Полтаву, и с того времени занимался только частной практикой, получая пенсию за службу в семинарии 143 рубля в год.

В 1885 году исполнилось 50 лет врачебной деятельности Андрея Козачковского. Как врач покойный Андрей Осипович был в высшей степени приветливый, добрый, и сердечный, и безкорыстливый человек; при небольшой семье он за всю свою продолжительную службу едва успел обеспечить себя настолько, чтобы не нуждаться в насущном куске хлеба. Я сам учился в Переяславе, и иногда лежал в больнице, которой заведовал Андрей Осипович, и хорошо помню, как тепло и заботливо он относился к своим больным. Не могу не упомянуть здесь о некоторых особенностях его лечения: при упорной перемежной лихорадке он назначал небольшие приемы хинина, но всегда с вратрином; и при этом назначении, утверждал он, лихорадка скоро проходит и возвратов не бывает. Всем и каждому, как больным, так и здоровым, он советовал делать, проснувшись, но не вставая еще с постели, как он называл, «плавание в постели» в продолжение около получаса. Плавание это заключается в различных движениях конечностями и туловищем. Он уверял, что после такой гимнастики он всегда чувствовал себя бодрее, легче работал, а главное, что это плавание способствует развитию и укреплению груди; Андрей Осипович действительно всегда отличался завидным здоровьем. Во все время своей врачебной деятельности Андрей Осипович зорко следил за усовершенствованиями и открытиями в медицинской науке. И, при своей опытности, был лучшим консультантом, всегда, несмотря на свои годы, с любовью откликался на приглашения более молодых товарищей. Но Андрей Осипович был известен у нас не только как врач, но и как общественный деятель. Со временем учреждения земства и городского самоуправления он почти бес-

менно был гласным переяславского земства и переяславской городской думы, он и умер, состоя гласным обоих учреждений [1, с. 503].

А. Козачковський був не тільки високопрофесійним лікарем, досвідченим практиком, знавцем теорії медицини, але й палким шанувальником генія Т. Шевченка. У особі переяславського лікаря поет справді мав вірного й великодушного приятеля, котрий упродовж двадцяти літ не забував його у горі й скруті, безкорисливо підтримував і допомагав. Т. Шевченко присвятив своєму другу чудове послання «А. О. Козачковському», написане в другій половині 1847 року в Орській кріпості.

Література:

1. «Врач». Хроника и мелкия известия, 1889. №36. 808 с.
2. Жур П. Дума про Огонь. З хроніки життя і творчості Тараса Шевченка. Київ: Дніпро, 1985. 434 с.
3. Кухарева Н. М. Літературна творчість Т. Г. Шевченка переяславського циклу. «Переяславіка»: Наукові записки Національного історико-етнографічного заповідника «Переяслав». Збірник наукових статей, 2017. Випуск 12(14). 566 с.
4. Мельниченко В. Тарас Шевченко: «Друзі мої єдині» (десять постатей у поетовому житті). Москва, 2013. 708 с.
5. Полтавские Епархиальные Ведомости, 1889. №18. 618 с.
6. Сікорський М. На землі Переяславській. Київ: Наукова думка, 1982. 254 с.
7. Фонди Національного історико-етнографічного заповідника «Переяслав». Інвентарна книга №1 «Рукописні та друковані матеріали».
8. Шевченко Тарас. Зібрання творів: у 6 т. Київ, 2003. Т. 6: Листи. Дарчі та власницькі написи. Документи, складені Т. Шевченком або за його участю. 632 с.

ЗАГРОЗИ ТА ФОРМИ ЗАБЕЗПЕЧЕННЯ ІНФОРМАЦІЙНОЇ БЕЗПЕКИ ДЕРЖАВИ

Любохинець Л. С.

*кандидат економічних наук,
доцент кафедри економічної теорії
Хмельницький національний університет*

Міхалець А. В.

*студентка
Хмельницький національний університет
м. Хмельницький, Україна*

Впровадження інформаційних технологій в різні сфери суспільного розвитку, формування інформаційного суспільства призводить до швидкого зростання інформації, яку необхідно захищати з метою збереження її конфіденційності. Інформація стала чинником, під впливом якого зростає потенційна вразливість суспільних процесів, відбувається дезорганізація державного управління, можуть виникати великомасштабні аварії, військові конфлікти, стихійні лиха. У сучасному суспільстві одним із найважливіших показників рівня цивілізованості держави є ступінь розвитку її інформаційного простору.

До сфери інформаційної безпеки держави віднесені конкретні дії щодо забезпечення безпечних умов існуючих інформаційних процесів та безпечного розвитку їх у майбутньому. Це охоплює регулювання питань захисту самої інформації, інформаційної інфраструктури держави, інформаційного ринку та створення безпечних умов розвитку інформаційних процесів. Все це досягається проведенням необхідної державної політики інформаційної безпеки та створенням необхідних правових та організаційних засад її реалізації.

Інформаційна безпека посідає особливе місце в системі національної безпеки, тому загрози інформаційного характеру можуть спрямовуватись до будь-яких структурних складових національної безпеки, однак їх негативний вплив завжди опосередковуватиметься завданням шкоди інформаційній безпеці держави. Система загроз інформаційній безпеці має комплексний характер і в загальному вигляді включає в себе загрози безпеці інформації та інформаційної інфраструктури, безпеці суб'єктів інформаційної сфери й соціальних зв'язків між ними від інформаційних впливів, загрози належному порядку реалізації прав та інтересів суб'єктів інформаційної сфери. Таким чином, загрози інформаційній безпеці держави виступають сукупністю умов і факторів, які становлять небезпеку життєво важливим інтересам держави, суспільства й особи у зв'язку з можливістю негативного інформаційного впливу на свідомість і поведінку громадян, а також інформаційні ресурси та інформаційно-технічну інфраструктуру [1, с. 183]. Варто сказати, що недосконалість, мало-

розвиненість та вплив різних негативних факторів зменшують ефективність забезпечення інформаційної безпеки.

У 2017 році Україна зазнала найбільших інформаційних втрат і входить до країн з найбільшим рівнем ураження (рис. 1). Так, за звітом відомої компанії «Panda Security» в 1 кварталі 2017 року в Україні діяли невідомі кібератаки, які пошкодили 3,73 % інформаційного обладнання.



Рис. 1. Країни з найбільшим рівнем ураження в 1 кварталі 2017 року [2]

Другий квартал 2017 року з точки зору інформаційної безпеки став найжачливішим за всю історію атак. Були проведені дві самі великі кібер-атаки WannaCry та GoldenEye/Petya, від яких постраждали майже всі країни світу і велика кількість компаній, більше 230 000 комп'ютерів. За різними оцінками експертів, втрати від цих атак склали від 1 до 4 млрд. дол. США, тобто від 4300 до 17000 дол. в розрахунку на кожний комп'ютер[3]. Ці атаки тісно пов'язані з кібер-війнами і зусиллями різних країн в боротьбі з ними. Дві атаки скористались вразливістю виявленою АНБ, яка була викрадена групою хакерів Shadow Brokers ще в квітні 2017 року. Також відомо, що існує ряд доказів, які вказують на те, що джерелом атаки WannaCry є КНДР, а атака GoldenEye/Petya була спрямована тільки на Україну, тобто на українські компанії. За звітом компанії «Panda Security» у 2 кварталі 2017 року Україна також увійшла в ТОП-10 найбільш атакуючих країн і її показник становив уже 8,96% (рис. 2).

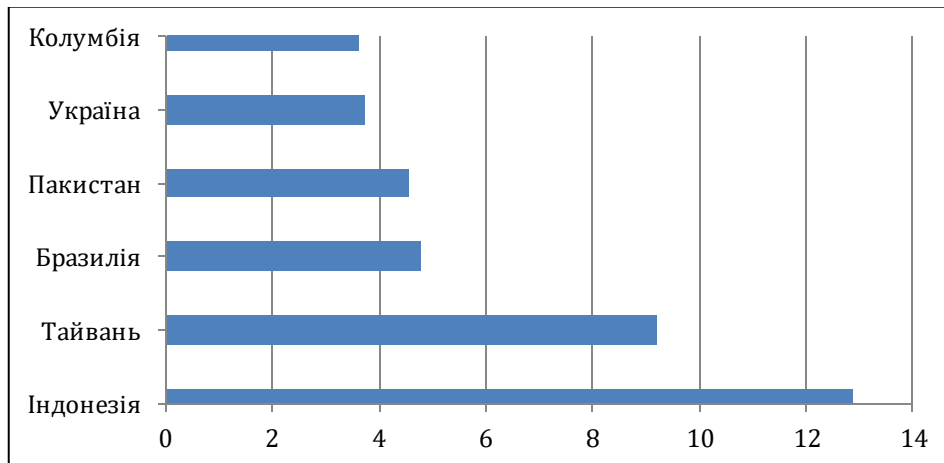

Рис. 2. Країни з найбільшим рівнем ураження в 2 кварталі 2017 року [3]

Таким чином, 2017 рік був найважчим для інформаційної безпеки України. Тому виникає потреба у створенні умов для забезпечення гармонійного розвитку інформаційної інфраструктури держави, реалізації конституційних прав і свобод, встановлення політичної і соціальної стабільності, економічного процвітання і т.д.

Кожній із загроз безпеці в різних сферах інформаційного життя необхідно протиставити певні заходи, способи, методи їх нейтралізації, захисту інформаційного ресурсу, баз даних, національного інформаційного простору. Забезпечення інформаційної безпеки – це сукупність методів, форм призначених для досягнення стану захищеності потреб особистостей, суспільства і держави в інформації. При цьому форми забезпечення інформаційної безпеки утворюють інструмент, за допомогою якого сили інформаційної безпеки вирішують увесь комплекс завдань із захисту життєво важливих інтересів особистості, суспільства та держави.

Забезпечення інформаційної безпеки здійснюється трьома формами (рис. 3).

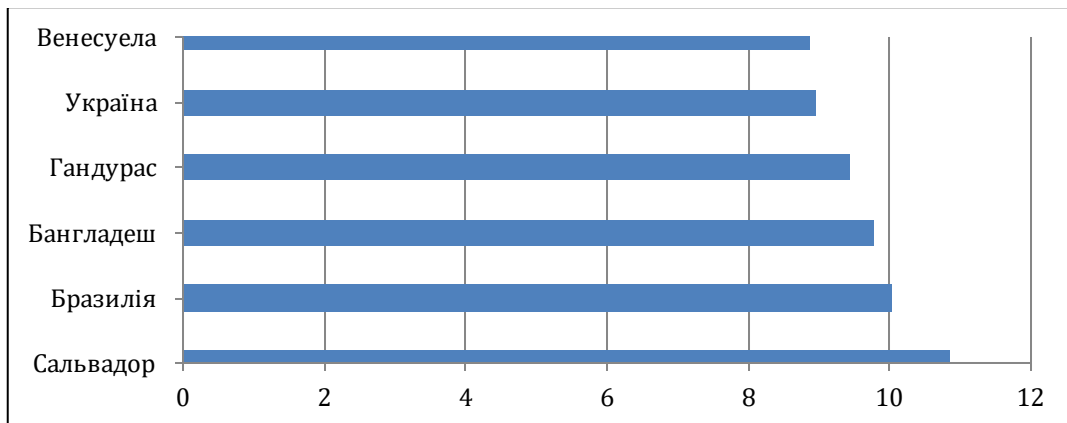

Рис. 3. Форми забезпечення інформаційної безпеки держави [4, с. 100]

Інформаційним патронатом називається форма забезпечення інформаційної безпеки з боку держави фізичних і юридичних осіб та включає добування різноманітних відомостей про дестабілізуючі фактори та інформаційні загрози, обмін інформацією між органами управління та засобами системи інформаційної безпеки. Інформаційною кооперацією є форма забезпечення інформаційної безпеки між рівноправними суб'єктами інформаційного процесу, який включає сукупність взаємоузгоджених дій, спрямованих на отримання відомостей про дестабілізацію інформаційної безпеки в країні, інформаційні загрози та методи боротьби з ними. Інформаційне протиборство – це форма суперництва соціальних систем в інформаційній сфері з приводу впливу на різні сфери соціальних відносин і встановлення контролю над джерелами стратегічних ресурсів, в результаті якого одна з груп отримує переваги, які потрібні їм задля подальшого розвитку. Інформаційне протиборство відбувається між різними видами соціальних суб'єктів, але цілі ряди таких взаємодій утворюють окремі форми протиборства (інформаційні війни, злочинність, тероризм) [5, с. 96].

Отже, забезпечення інформаційної безпеки держави, сьогодні, є проблемою високої складності та потребує комплексного підходу. Вибір методів протидії конкретним загрозам та небезпекам у сфері інформаційної безпеки України становить важливу проблему і складову частину діяльності по реалізації основних напрямів державної політики інформаційної безпеки. Забезпечення інформаційної безпеки сьогодні вимагає пошуку перспективних шляхів тісної взаємодії й координації державних та недержавних структур у системі національної безпеки, посилення контролю та стратегії забезпечення інформаційної безпеки, насамперед, з боку держави для подальшого ефективного захисту інформації – як головної складової сучасного суспільства.

Література:

1. Ткачук Т. Сучасні загрози інформаційній безпеці держави: теоретико-правовий аналіз. *Підприємництво, господарство і право*. 2017. № 10. С. 182-186
2. Pandalabs – Отчет за 1 квартал 2017 года. URL: <http://www.cloudav.ru/upload/iblock/3b3/Pandalabs%20-%20Отчет%20за%20%20квартал%202017.pdf>.
3. Pandalabs – Отчет за 2 квартал 2017. URL: <https://pandasecurity.bitrix24.ru/docs/pub/1c3e16b44b7eced067ca1ceb9ae381ce/default/?&>
4. Лук'янова В.В., Лаутар А.Ю. Безпека в умовах розвитку інформаційної системи. *Вісник Хмельницького національного університету. Економічні науки*. 2013. № 2. Т. 3. С. 97-101.
5. Любохинець Л.С., Поплавська О.В. Світова практика забезпечення інформаційної безпеки в сучасному глобалізованому середовищі. *Бізнес-навігатор*. 2017. Випуск 4-1(43). С. 93-97

ІНВЕСТИЦІЙНА ПРИВАБЛИВІСТЬ УКРАЇНИ В УМОВАХ АКТИВІЗАЦІЇ РИНКУ M&A

Поплавська О. В.

*викладач кафедри економічної теорії
Хмельницький національний університет*

Кальмук О. Т.

*магістр
Хмельницький національний університет
м. Хмельницький, Україна*

Підвищення інвестиційної привабливості, сприяння зростанню інвестиційного клімату в країні, формування іміджу надійного партнера є важливими завданнями сьогодення. Тому розвиток інвестиційного ринку, який є одним із механізмів забезпечення конкурентоспроможності економіки країни, визначає напрямки спрямування інвестиційних потоків у найбільш привабливі сегменти економіки і тим самим сприяє економічному зростанню.

За останні два роки на світовому інвестиційному ринку спостерігається скорочення прямих інвестиційних потоків. Так, результатом 2017 року стало скорочення прямих іноземних інвестицій на 16% до показника \$1,5 трлн (хоча всі прогнози стверджували про його зростання з \$1,75 трлн у 2016 до \$1,8 трлн у 2017) [1].

Як зазначалось у доповіді Конференції ООН з торгівлі та розвитку (ЮНКТАД) у щорічному звіті «World Investment Report 2017» найбільший інвестиційний рух спостерігався між розвинутими країнами (59%) і між країнами, що розвиваються (37%) [2]. При цьому іноземне інвестування у розвинені країни скоротилось на 27% – до \$810 млн (в Північній Америці – на 33%, в Європі – на 27%), винятком стала Австралії, де цей показник виріс на 11%. А у країнах, які розвиваються виявлена протилежна тенденція – розмір прямих іноземних інвестицій зріс до \$653 млрд, що становить 2% приросту в порівнянні з минулим роком. Рекордно низького значення досягли інвестування у країнах з перехідною економікою, тут обсяг прямих іноземних інвестицій зменшився на 17% (\$55 млрд) [1]. Такі тенденції в останнє спостерігались ще у 2005 році. У звіті також наголошується, що після трьох років зростання обсяг транскордонних угод зі злиттів і поглинань (M&A) у 2017 році скоротився на 23% – до \$666 млрд. Проте цей показник входить до трійки максимальних за останні десять років.

Згідно з попередніми даними Ukrainian Institute for the Future за 2017 рік, економіка України мала тенденцію до зростання. Її темпи становили 2,2 %, а розмір внутрішніх капітальних інвестицій зріс на 25% до \$15 млрд. Проте, незважаючи на вищезгадане, обсяг прямих іноземних інвестицій за 2017 рік

скоротились на \$1 млрд (з \$3,3 млрд у 2016р. до \$2,3 млрд у 2017р.), хоча і мали незначний зріст у 2016 р на 9,4% (рис.1).



Рис. 1. Обсяг прямих іноземних інвестицій в Україну за останні 3 роки

Аргументом є те, що темпи та розміри надходження прямих іноземних інвестицій в Україну є надзвичайно повільними, їх сучасний обсяг аж ніяк не відповідає ні потребам вітчизняної економіки, ні потенціалу іноземних інвесторів.

Основною мотивацією для іноземних інвесторів на українському ринку є: дешева, але кваліфікована робоча сила; довгостроковий потенціал ринку; наявність багатих природних ресурсів; місткий внутрішній ринок; наближеність до ринку Європейського Союзу [4, с. 24].

На противагу скороченню обсягу прямих іноземних інвестицій, український ринок угод злиття та поглинання проявив зростаючі темпи. Відповідно до бази даних M&A Ukraine, протягом 2017 року відбулось 60 угод злиття та поглинання з 11 країнами-інвесторами. Серед основних інвесторів виділяють в першу чергу резидентів країни (41 угода), Російську Федерацію (4 угоди) та Кіпр (3 угоди). Загалом в порівнянні з 2016 роком, ринок M&A зріс на 33% [3].

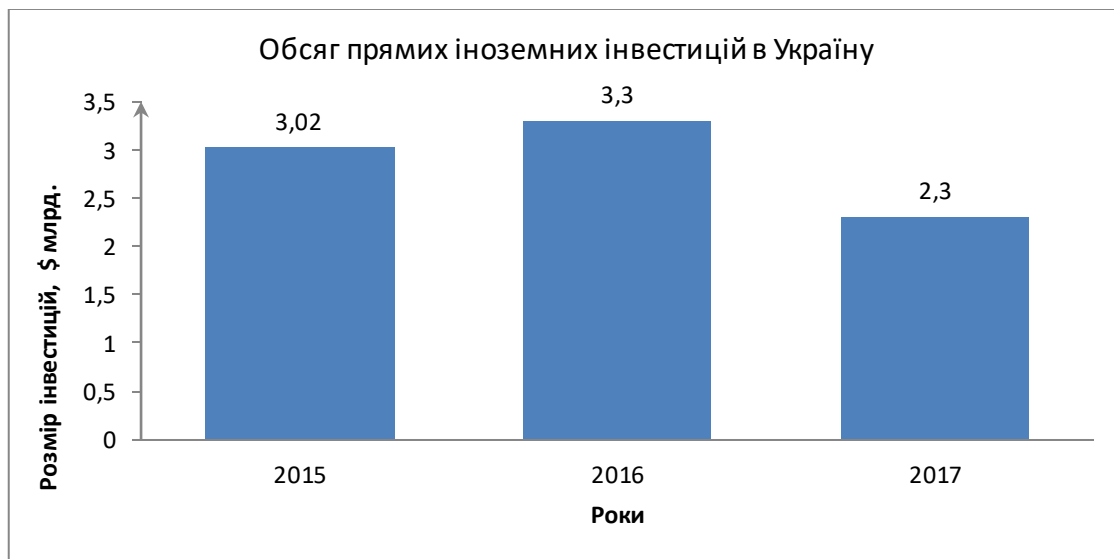
Серед найпривабливіших галузей та сфер діяльності для інвесторів в Україні були аграрний бізнес, банківська, фінансова, енергетична сфери та металургія, а також галузі високих технологій, так як в країні є у наявності ефективна освітня база для побудови експортно-орієнтованого IT-бізнесу.

Таким чином, український ринок M&A у 2017 році відзначився:

1. Збереженням тенденції до зростання (+33% за підсумками 2017 року).
2. Зростанням частки інвестицій резидентів країни у 1,5 рази порівняно з 2016 роком.

3. Найактивнішою сферою M&A став аграрно-промисловий сектор економіки, де спостерігалось укрупненням бізнесу аграрних холдингів.

4. Багато інвесторів звернули свою увагу на банківську, фінансову та енергетичну сфери.

5. У банківській сфері та металургії проявився вплив «прямого» російського капіталу завдяки продажу активів «наближеним особам».

Хоча й інвестиційний ринок є достатньо автономною системою, він виступає підсистемою загальної системи економіки країни [5, с. 162]. І тому навіть найменші зміни у системі функціонування інвестиційного ринку ведуть до змін фактично в усіх сферах економічного життя країни. Створення сприятливих умов для підвищення інвестиційної активності неодмінно призведе до зростання економіки всієї держави.

Наряду із визначенням позитивних тенденцій у формуванні інвестиційної привабливості національної економіки міжнародні експерти виділяють перешкоди та недоліки в державному управлінні, серед яких високий рівень корупції в країні та динаміка інфляційних процесів; недовіра інвесторів до судової системи; нестабільність національної валюти, що веде до високих валютних ризиків та валютних обмежень; високе податкове навантаження (загальний обсяг податків, які стягуються з підприємства фіскальною службою становить 51,9%, коли в країнах ОЕСР цей показник максимум сягає 40,9%); дефіцит фінансових ресурсів для забезпечення інвестиційно-інноваційних програм; недосконалість системи забезпечення інноваційної діяльності необхідними інвестиційними ресурсами; знос основних виробничих фондів; створення мораторію на розпорядження землею; неефективне забезпечення захисту права приватної власності; військовий конфлікт України з Росією.

Враховуючи вищевикладене, зростання інвестиційної активності на українському ринку буде можливе завдяки завершенню судової реформи та створенню антикорупційного суду; створенню вільного ринку землі (за попередніми даними відкритий ринок землі дасть можливість залучити до 49,1 млрд. інвестицій у розвиток аграрного сектору); підвищенню прозорості майнових реєстрів; лібералізації репатріації прибутків та запровадженню податку на виведений капітал замість існуючого податку на прибуток; створенню спеціальних територій з пільговим режимом (як зазначає Український інститут майбутнього це сприятиме щорічному додатковому залученню інвестицій у розмірі \$4 млрд.).

Отже, економічне зростання України тісно пов'язане із розвитком інвестиційного ринку, а створення сприятливих умов для інвестиційного середовища, підвищення інвестиційної привабливості є запорукою нашого успіху в майбутньому. При чому активізація інвестиційно-інноваційних процесів в національній економіці неможлива без активної та ефективної державної політики.

Література:

1. У 2017 році прямі іноземні інвестиції у світі впали на 16% – ООН. URL: <https://biz.nv.ua/ukr/economics/u-2017-rotsi-prjami-inozemni-investitsiji-v-sviti-vpali-na-16-oon-2446911.html> (дата звернення 25.05.2018)

2. Хоменко О. Глобальний інвестиційний ринок: роль України (інфографіка) від 16 лист 2017. URL: https://uifuture.org/post/ukraina-u-globalnomu-investicijnomu-rinku-infografika_502 (дата звернення 27.05.2018)
3. Хоменко О. Український ринок інвестицій починає оживати від 07 лютого 2018. URL: https://uifuture.org/uk/post/pidsumki-ma-ugod-2017-ukrainskij-rinok-investicij-rosinae-ozivati_642 (дата звернення 25.05.2018)
4. Майорова Т. В. Інвестиційна діяльність : підручник. К.: Центр учбової літератури, 2009. 472 с.
5. Кудрявцева В. В. Проблеми функціонування інвестиційного ринку в Україні (досвід іноземних країн). *Економічна теорія та право*. 2015. № 3 (22). С. 158-171.

PROBLEMS OF PSYCHOLOGY AND PEDAGOGY IN THE XXI CENTURY

ОСОБЛИВОСТІ РОЗВИТКУ ТВОРЧИХ ЗДІБНОСТЕЙ МАЙБУТНІХ УЧИТЕЛІВ ПОЧАТКОВОЇ ОСВІТИ

Авраменко К. Б.

кандидат педагогічних наук,

доцент кафедри початкової освіти

*Миколаївський національний університет імені В. О. Сухомлинського
м. Миколаїв, Україна*

На шляху інтеграції України до Європейського простору, переході до ринкової економіки, що характеризується стрімким зростанням обсягу наукової інформації і високотехнологічним виробництвом, наше демократичне суспільство вимагає від школи значних змін у підготовці школярів до життя.

Динамічні процеси, які відбуваються у міжнародній співпраці у галузі освіти, актуалізують потребу в новому житті особистості, здатної самостійно приймати рішення, усвідомлено здійснювати свій вибір, гнучко реагувати на зміни обставин, нетрадиційно підходити до вирішення проблем, швидко адаптуватися до мінливих умов, створювати щось нове.

Це викликає потребу психолого-педагогічних досліджень, спрямованих на вивчення сутності творчого потенціалу особистості, визначення можливостей і педагогічних умов його розвитку.

Серед нагальних завдань, представлених у Концепції «Нової української школи» (2016 р.) та Державному стандарті початкової освіти (2018 р.), виокремлюються такі: уміння здобувати та переробляти інформацію, отриману із різних джерел; здатність до її застосовувати для індивідуального розвитку і самовдосконалення дитини через формування предметних і ключових компетентностей; розвиток логічного та критичного мислення, інноваційність та ін. [5].

Незаперечною є потреба у фахівцях, спроможних знаходити правильне рішення у непередбачуваних та змінних ситуаціях, генерувати нові ідеї, націлені на відкриття нового. Аналіз педагогічних досліджень, виконаних протягом останніх років, свідчить про значний інтерес науковців до проблеми факторів і умов розвитку різноманітних феноменів, що характеризують творчий потенціал особистості.

Гуманістичній стратегії освітнього процесу у вищій школі роботи присвятили І. Зязюн, В. Кремень, Н. Ничкало та ін. Інновації та творчість у викладацькій діяльності висвітлено у напрацюваннях Л. Даниленко, О. Козлової, С. Сисоєвої та ін. Особливості самоосвіти та саморозвитку розкрито у дослідженнях А. Кузьмінського, О. Сердюк, М. Солдатенка та ін.

Особливо виокремлюємо роботи, в яких представлено: зміст і функції розвитку особистості та творчої діяльності (С. Мельник, О. Лаврентьева, О. Расказова та ін.), творчої самореалізації (Н. Комісаренко, В. Костюк, Л. Левченко та ін.), творчих здібностей (Н. Слюсаренко, Л. Руденко, М. Титаренко та ін.); креативного й критичного мислення (Л. Баранова, О. Пометун, М. Поташник та ін.) тощо.

Теоретичний аналіз проблеми та ознайомлення із сучасною практикою формування творчої активності майбутніх учителів дозволив нам виокремити такі суперечності:

- між потребою суспільства в творчо активних особистостях, здатних систематично, послідовно і якісно розв'язувати наявні проблеми, і недостатньою розробленістю, педагогічних засобів і умов розвитку творчого потенціалу особистості;

- між підвищенням вимог до розвитку творчого потенціалу студентів і чинною організацією освітнього процесу, яка недостатньо стимулює розвиток креативності студентів;

- між значними потенційними можливостями аудиторної та позааудиторної діяльності щодо розвитку творчих здібностей майбутніх фахівців й недостатньою розробленістю науково-методичного забезпечення цього процесу.

У багатьох психолого-педагогічних дослідженнях проблематика творчості розглядається в контексті поняття «творча особистість».

Так, наприклад, В. Андреев розуміє творчу особистість, як «тип людини якій властива стійка, високого рівня спрямованість на творчість, мотиваційно – творчу активність, що виявляється в органічній єдності з високим рівнем творчих здібностей, конкретизує поняття сміливості і несподіваності у загостренні протиріч, завзятість у досягненні запланованого без страху за можливі конфлікти [1].

І. Фелющенко вважає, що творча особистість – це поліфункціональне утворення, феномен вияву унікальності, індивідуальної неповторності, яка забезпечує проєкцію власної системи поглядів на навколишнє середовище, вдосконалення його і себе в ньому [8, с. 50].

С. Сисоєва визначає творчу особистість як «креативну особистість, яка внаслідок впливу зовнішніх факторів набула необхідних в актуалізації своїх творчих можливостей, додаткових якостей, що сприяють досягненню творчих результатів в одному чи декількох видах творчої діяльності» [6, с. 66].

Д. Давидов та Л. Занков у межах концепції розвиваючого навчання також ведуть мову про загальний розвиток творчої особистості [3, с. 36].

У деяких дослідженнях творчість розглядається як основа креативності, оскільки останнє передбачає максимальну орієнтацію педагогів на творче «начало» в освітній діяльності.

Таким чином, аналіз психолого-педагогічної літератури свідчить про складність і неоднозначність феномену творчості, різні аспекти якого знаходять

відображення в численних поняттях: творча активність, творча діяльність, творча особистість, креативність, творчий потенціал тощо.

Крім того, науковці визначають творчі здібності особистості отриманими та самостійно набутими навичками, досвідом та компетенціями, що було розкрито у процесі творчої діяльності.

Оскільки, навіть маючи певний запас знань, не завжди та не кожен майбутній педагог може оцінити свій потенціал й передбачити шляхи самореалізації, то одним із нагальних завдань освітнього процесу сучасного університету є сприяння усвідомленню студентом своєї значущості та індивідуальності.

У майбутніх педагогів потрібно розвивати творчий потенціал, завдяки якому вони б набували здатність критично і креативно мислити. У формуванні творчої особистості, на думку Д. Богоявленської, головною умовою є навчання нестандартному мисленню, вміння генерувати незвичайні та нестандартні ідеї, розвиток фантазії [2].

Впровадження особистісно-розвиваючих технологій, сутність яких існує в розвитку творчої індивідуальності, інтелектуальній свободі особистості, сприяє співробітництву викладача та студента. При такому підході студент перетворюється із об'єкта педагогічного впливу в суб'єкт власної діяльності, і між викладачем і студентом встановлюються рівноправні відношення [7, с. 224].

Такий підхід вважаємо особливо актуальним у світлі вимог Концепції «Нова українська школа».

Отже, реформування освіти в Україні передбачає оновлення змісту професійної підготовки фахівців початкової освіти. Актуальною залишається проблема формування у них творчих здібностей.

Література:

1. Андреев В.И. Диалектика воспитания и самовоспитания творческой личности. Основы педагогического творчества. Казань, 1988. 288 с.
2. Богоявленская Д.Б. Психология творческих способностей. М., 2002. 264 с.
3. Давидов В.В. Проблемы развивающего обучения. Опыт теоретического и экспериментального психологического исследования. М., 1986. 240 с.
4. Маслоу А.Г. Мотивация и личность / А.Г. Маслоу, пер. с англ. А.М. Талыбаевой. СПб, 1999. 478 с.
5. Нова українська школа. Концептуальні засади реформування середньої школи. Київ. 2016. URL: <https://www.osvita.ua/school/51062> (дата звернення 20.07.2018).
6. Сисоева С.О. Педагогічна творчість учителя: визначення, теоретична модель, функції підготовки. *Педагогіка і психологія*. 1998. № 2. С. 161–172.
7. Смануер А.П. Гуманизация педагогического процесса. Минск, 2005. 362 с.
8. Фелющенко І.В. Формування творчої особистості старшокласників засобами світової творчої культури. Херсон, 2004. С. 50.

ОСНОВНІ ПРОБЛЕМИ В РОБОТІ З МАТЕМАТИЧНО ОБДАРОВАНИМИ ДІТЬМИ

Бончук Н. В.

*аспірант кафедри загальної психології
Київський національний університет імені Тараса Шевченка
м. Київ, Україна*

Сучасна освіта своєю пріоритетною метою ставить визнання особистості учня головним суб'єктом освіти. Така постановка мети актуальна, коли йдеться про обдарованих дітей, які представляють собою значну цінність для суспільства. Саме тому особливого значення для сучасної школи набувають питання навчання, розвитку та виховання обдарованих дітей.

Сьогодні проблема навчання обдарованих безпосередньо пов'язана з новими умовами та вимогами швидко мінливого світу, який породив ідею організації цілеспрямованої освіти людей, що мають яскраво виражені здібності в тій чи іншій сфері діяльності.

В Україні проблемі обдарованість як психологічний феномен досліджували В.О. Моляко, А.Б.Коваленко, О.І. Кульчицька, В.В. Клименко, Г.С. Костюк, О.Л. Музика, О.В. Бобир.

За кордоном найбільш значні дослідження математичних здібностей були здійснені психологами А. Біне, Т. Симоном, Е. Трондайком, Л. Терменом, Ф. Верноном, Г. Ревешем і математиками Ж. Адамаром і А. Пуанкаре. Психологічні моделі обдарованості були розроблені в роботах Е.де Боне, Дж. Рензулі, П. Торренса.

Математична обдарованість як психологічний феномен перебуває у полі зору дослідників вже тривалий час. Зумовлено це надшвидкими темпами сучасного науково-технічного прогресу, що вимагає від суспільства математично обдарованих людей серед інтелектуальної еліти, здатної рухати суспільний, економічний та технічний розвиток вперед.

За В. Ю. Шадріним [3] математична обдарованість – це інтегративна особистісна характеристика, що полягає в сукупності пізнавальних можливостей, спеціальних здібностей і підвищеної виборчої захопленості математичною діяльністю, яка забезпечує успішність і високу результативність досягнень, в порівнянні з віковою і соціальною нормами, на основі індивідуального стилю освоєння математичних дисциплін.

В.А. Крутецький підкреслює, що особливо обдарованих до математики школярів характеризує своєрідна математична спрямованість розуму – схильність сприймати багато явищ крізь призму математичних відносин, усвідомлювати їх в плані логічних і математичних категорій. Математично обдарованих підлітків характеризує: здатність до логічного мислення (вміння мислити математичними символами); здатність до швидкого узагальнення математичних об'єктів, відносин і дій; математична пам'ять (узагальнена пам'ять на ма-

тематичні відносини, схеми міркувань і доказів, методи вирішення задач і принципи підходу до них) [2].

Згідно з соціологічними даними, обдаровані діти від загальної сукупності становлять 20-30%. Проте до «благополучних» з них відносять лише 5%, решта має ризик соціальної ізоляції та відторгнення з боку своїх ровесників. Обдарованість може органічно вписуватися в життєдіяльність дитини, а може породжувати чимало складних соціально-психологічних проблем.

Коріння проблематики полягає в тому, що в своїй поведінці, навчанні, внутрішньому психологічному стані, обдарована дитина може демонструвати ознаки дезадаптації. Через ці ознаки обдаровані діти важко сприймаються оточуючими, що розглядають їх поведінкові патерни як свідчення аномальної непристосованості до життя в суспільстві.

Серед головних негативних чинників при цьому виділяють вплив макросередовища. Є поширеними випадки, коли обдарована дитина потрапляє в категорію «важких дітей»; вони пов'язані, перш за все, з неправильним ставленням до неї однокласників, вчителів та батьків. На нашу думку, нормальному розвитку та адаптації обдарованих дітей в суспільстві заважають також соціально-психологічні та особистісні труднощі. Для математично обдарованих учнів ці труднощі полягають у тому, що, навчаючись в умовах загальноосвітньої школи, вони особливо виразно відчувають свою інакшість з рештою однолітків, з якими вони часто не можуть знайти спільної мови, спільних інтересів. Часто таким дітям буває нецікаво в школі як на уроках, так і у позакласний час. Протест такої дитини проти ситуації може набувати поведінкових проявів демонстративної асоціальності, захисної агресії. Така дитина поводиться зухвало, бурхливо і недобррозичливо реагує на дії і оцінки оточуючих, дозволяє собі ненормативні, навіть виражено асоціальні вчинки: псує речі, нецензурно лається, б'ється і т.д.

Розглянемо коло проблемних моментів, обумовлених інтелектуальною обдарованістю дитини, що даються взнаки фахівцям, що з ними працюють та учнівському колективу, де така дитина навчається.

Перша група актуально існуючих проблем пов'язана з негативними особистісно-поведінковими аспектами обдарованої дитини, серед яких на основі спостережень можна відзначити наступні:

- егоцентризм і нездатність поважати точку зору іншої людини, особливо якщо вона є інтелектуально слабшою;
- нелюбов до школи, якщо навчальна програма для математично обдарованого нудна і нецікава;
- відставання у фізичному розвитку в порівнянні з однолітками, оскільки обдарована дитина надає перевагу інтелектуальним заняттям;
- відсутність культури діалогу з іншими людьми, перебивання співрозмовника;
- прагнення завжди перемагати у суперечці через відсутність конформізму і здатності йти на компроміс;

- бажання командувати однолітками – інакше обдарованому стає нудно з ними.

Такі малопривабливі особистісні риси математично обдарованої дитини тягнуть за собою комплекс складнощів соціально-психологічного характеру, що ускладнює роботу педагога з такою дитиною, приводячи нерідко до дезадаптивної симптоматики.

За проблемами в поведінці, спілкуванні та навчанні, які супроводжують феномен дитячої обдарованості, стоять різні чинники. Це може бути наслідком: порушень в онтогенетичному розвитку – запізнення або інверсії (порушення послідовності) в проходженні певних генетичних програм, функціональної незрілості в розвитку вищих психічних функцій (ВПФ), а також неадекватного проходження вікових етапів і несформованості пізнавальної мотивації [1].

Інша проблемна площина навчання, виховання й розвитку математично обдарованої дитини пов'язана із своєчасністю виявлення її високих здібностей у точних науках.

Досвід роботи з обдарованими учнями свідчить, що педагогам іноді важко своєчасно «помітити» таку дитину. Це пояснюється тим, що обдарованість у різних дітей може бути виражена в очевидній і прихованій формі. Аналізуючи особливості поведінки дитини, педагог повинен мати на увазі, що існують діти, чию математичну обдарованість виявити непросто: іноді високий рівень здібностей у математиці «ховається» за тривожністю, загальноакадемічною неуспішністю, девіаціями. Як приклад – математично обдаровані діти можуть мати низьку успішність у більшості гуманітарних дисциплін. Так само важливо пам'ятати, що ознаки обдарованості, які проявляються в дитинстві, навіть за найсприятливіших умов можуть поступово зникнути. У дитячій психології існує термін «загасання обдарованості», і це загасання може бути обумовлене різними причинами. Одна з них – відсутність в структурі обдарованості творчого компоненту. Ще одна можлива причина пов'язана із специфікою найближчого соціального середовища, в якому розвивається математично обдарована дитина (неблагополучна родина; маленький населений пункт, де відсутні фахівці, які могли б розвивати здібності такої дитини; байдужість педагогів та ін.) Найчастіше це відбувається через невідповідність потреб подальшого розвитку обдарованої дитини умовам навчання і виховання в так званому змішаному класі. Школа з її системою навчання, орієнтованого на «середнього» учня, заважає розвивати здібності обдарованих дітей, якщо немає доброзичливого розвиваючого підходу з боку батьків і вчителів. Якщо обдарованій дитині не допомогли виробити вміння вчитися, «згасання» стає більш імовірним, породжуючи численні проблеми, серед яких можна назвати: неприязнь до школи, зниження академічної успішності, нереалістичні цілі, нетерпимість і т.д.

Окремим пунктом виступає проблема згасання математичної обдарованості серед дівчат, що у старших класах віч-на-віч зустрічаються із поширеними у

соціумі стереотипами про безперспективність сподівань на наукову кар'єру для жінки у математиці, через що юнки втрачають мотивацію для подальшого розвитку здібностей.

Щоб робота з математично обдарованими дітьми була ефективною, необхідний детальний аналіз і виявлення справжніх механізмів, що породжують ці проблеми в конкретних умовах, а також розуміння (з боку педагогічного колективу та батьків), що обдарованість – це не просто результат високих здібностей дитини, але в першу чергу це специфічний прояв становлення її особистості, помножений на мотивацію до інтелектуального розвитку та плано-мірної праці.

Мова йде про створення особливих умов і в школі, і в родині, що дозволяють розкривати і розвивати математичну обдарованість, захищати її від можливих небезпек, які супроводжують або навіть перешкоджають розвитку дитини.

Література:

1. Богоявленская Д.Б. Психология творческих способностей. / Д.Б. Богоявленская. М., 2002.
2. Крутецкий В.А. Психология математических способностей школьников / под ред. Н.И. Чуприковой. М.: Изд-во МПСИ; Воронеж: МОДЭК, 1998. 416 с.
3. Шадрин В.Ю. Математическая одаренность подростка как социально-педагогическая проблема. Оренбург, 2011. 44 с.

ПСИХОЛОГО-ПЕДАГОГІЧНІ УМОВИ ІНТЕНСИФІКАЦІЇ НАВЧАННЯ

Буханевич В. В.

*викладач кафедри інструментального та оркестрового виконавства
Національний педагогічний університет імені М. П. Драгоманова
м. Київ, Україна*

Головними ознаками сучасного світу є динамізм розвитку суспільства і його перенасиченість інформацією. Інтенсифікація навчання є, на нашу думку, одним із шляхів вирішення проблем пристосування людини до нових умов та одним із бажаних наслідків впровадження інновацій в педагогіці, яка намагається сформувати особистість, здатну успішно орієнтуватися в сучасних реаліях та відповідати викликам мінливого інформаційного простору. Для ефективного засвоєння нових знань, умінь та навичок в процесі інтенсифікованого навчання потрібно виявити відповідні психолого-педагогічні умови. Крім того, в науково-методичній літературі існує деяка невизначеність у змісті понять

«інтенсифікація навчання» та споріднених термінів «оптимізація навчання» і «активізація навчання», які, на нашу думку, необхідно диференціювати.

Інтенсифікацію навчання можна визначити як методологічне, технологічне та психологічне удосконалення навчання, що підвищує його інформативність, ефективність та прискорює навчально-пізнавальний процес. Ми вважаємо, що оптимізація та активізація є необхідними умовами інтенсифікації навчання, оскільки прискорення навчання, яке є основною ознакою інтенсифікації, не можливе без створення найсприятливіших умов для отримання очікуваних результатів без зайвих витрат часу (оптимізації) та спонукання до енергійного, цілеспрямованого учіння (активізації) навчання.

Узагальнення результатів наукових досліджень і досвіду творчих педагогів-новаторів дає підстави виділити наступні основні психолого-педагогічні умови інтенсифікації навчання:

1) Оптимізація навчання. Передбачає використання відповідних конкретній навчальній ситуації передових форм та методів навчання, створення оптимального темпу навчальних дій для уникання зайвих часових витрат та інформаційної концентрації. [2]

2) Активізація навчання. Створення умов для формування своєрідного напруженого психологічного поля, стимулювання активності і самостійності учнів та студентів, використання відповідних методів і форм навчання. [4] На практиці ця умова формується через використання методів, засобів та прийомів проблемного навчання (розроблялись в працях Буршлінського А.В., Кудрявцева В.Т., Лернер І.Я. та ін.).

3) Підвищення цілеспрямованості та посилення мотивації навчання. Жодна діяльність людини не буде успішною без свідомої чи підсвідомої мотивації. Інтенсифікація навчання має ставити цілі навчання, що володіють наступними ознаками: напруженість (орієнтація на максимум можливостей учнів і тим самим мають визивати високу активність); досяжність (нереальні, завищені цілі призводять до «самовідключення» від рішення поставлених завдань); усвідомленість (інакше ціль не є поштовхом до дії); перспективність (конкретність, що враховує реальні навчальні можливості); пластичність (цілі змінюються зі зміненням умов і можливостей для їх досягнення). [1]

4) Висока інформативність навчального матеріалу. Для інтенсифікації навчання доречний «глобальний» підхід (Лозанов Г.К.) до викладення інформації: рух від цілого (використання великих інформаційних блоків) до виділення і усвідомлення структури. [3] Подання інформації великими масивами при системній і логічній побудові матеріалу (прискорює інтеріоризацію знань, полегшує розуміння) та при емоційно наповненому викладенні забезпечує досить високий рівень запам'ятовування інформації і в кінцевому результаті призводить до інтенсифікації навчання

5) Використання засобів мультимедіа, що задіює майже всі органи чуття учня та дозволяє урізноманітнити форми подання інформації й навчальних завдань; забезпечує зворотній зв'язок, надає широкі можливості діалогізації

та індивідуалізації навчання, розширює поле самостійності; дозволяє широко застосовувати ігрові прийоми навчання та активізувати роботу учнів, посилює мотивацію навчання. [5] Всі ці дидактичні можливості сприяють інтенсифікації навчання.

б) Творчий підхід до навчання. Перед кожним педагогом освітньої системи в практичній роботі постає питання необхідності пластичного використання та вдосконалення різноманітних форм та методів навчання, враховуючи безліч факторів, що впливають на кожний конкретний момент, бо викладач є з одного боку дослідником, що виходить в своїй роботі з визначення індивідуально-психічних особливостей вихованців, рівня здібностей до засвоєння матеріалу, наявного стану наявності певного рівня знань, їхніх нахилів, життєвих настанов, а з іншого активно створює умови для підвищення інтелектуального і духовного рівня своїх підопічних. Це потребує від педагога творчого підходу до організації та змістового наповнення кожного конкретного уроку, імпровізації, всебічного розвитку гуманного мислення, постійного самовдосконалення та оптимізму. Творчий підхід є з одного боку гедоністичним фактором для обох сторін навчального процесу, а з іншої сторони – однією з необхідних умов інтенсифікації навчання.

7) Організоване використання факторів навіювання та інших неусвідомлюваних механізмів діяльності мозку. Сугестивні явища полегшують використання функціональних резервів мозку та дозволяють задіяти значний потенціал неусвідомленої психологічної активності, що інтенсифікувати навчання. До складних засобів навіювання належать авторитет та інфантилізація. Елементарні засоби навіювання включають в себе двоплановість (неусвідомлені сигнали другого плану, тобто: міміка, мова, декорації і т.п.; інтонацію (має значення для створення авторитету та сугестивного зв'язку, має бути скупкою, багатозначною, створювати атмосферу очікування); ритм (інтервал між фрагментами запам'ятовування відбивається на об'ємі пам'яті та при насиченій сугестивній атмосфері скорочується; концертна псевдо пасивність (налагодження спокійного відношення і довіри, пасивна поведінка без інтелектуальних зусиль, вільне інтуїтивне сприйняття) [3, с. 31].

8) Навички оволодіння регулюванням психологічного стану. При інтенсивному навчанні організм людини мимоволі відчуває психологічне перевантаження, що ставить питання пошуку засобів довготривалого зберігання максимальної ефективності та витривалості учасників навчального процесу без шкоди для здоров'я. Окрім організаційних моментів, що обов'язково мають включати відповідний відпочинок, зміну діяльності і т.д. бажаною складовою інтенсивного навчання є елементи аутотренінгу, та інших форм психологічного контролю, оскільки ефективність засвоєння знань та умінь прямо залежить від психологічного стану тих, хто навчається.

9) Використання ігрової діяльності. Дана форма навчання засобами «другого плану» стимулює мотиваційну сферу учня, підтримує гарний психологічний клімат в групі. Ігрові методи багатопланові, кожен з них у той чи інший

спосіб сприяє виробленню певної навички. Виходячи з цього виокремлюють ігри-вправи, ігрові дискусії, ігрові ситуації, рольові і ділові навчальні ігри. Використання ігрової діяльності є важливою умовою інтенсифікації навчання

10) Посилений та пластичний контроль засвоєння матеріалу. Для інтенсифікації навчання особливого значення набуває якісна складова засвоєння знань, як опора для наступного блоку інформації. Діагностування та швидка корекція прогалин в знаннях вимагає прискіпливої уваги до засвоєння кожної частини навчального контенту. Відповідно необхідна велика кількість контрольних заходів, що можуть проводитись влюбій (навіть ігровій) формі, але мають охоплювати весь матеріал. На нашу думку, гарним засобом стимулювання учнівської діяльності і посилення до самовдосконалення учня або студента є можливість підвищити оцінку своєї роботи (пластичність контролю). Даний метод з успіхом використовував Шаталов В.Ф. Особливістю використання цього методу видатним педагогом була не просто гласність оцінки, а і наочне її відображення в порівнянні з іншими учасниками групи. [6]

Результати дослідження дозволяють стверджувати, що впровадження у навчальний процес запропонованих методів роботи сприяє інтенсифікації навчання.

Література:

1. Бабанский Ю.К. Интенсификация процесса обучения. – М.:Знание, 1987. 80 с. (Новое в жизни, науке, технике. Сер. «Педагогика и психология»; № 6).
2. Бабанский Ю.К. Оптимизация процесса обучения (Общедидактический аспект). М., Педагогика, 1977. 256 с.
3. Лозанов Г.К. Суггестология и суггестопедия: Автореферат дис. д-ра мед. наук / Софийский НИИ суггестологии. – СПб., 1971.– 21с.
4. Околелов О.П. Теория и практика интенсификации процесса обучения в ВУЗе : а.р. дис. докт.пед.наук Липецк,1994. 45 с
5. Пінчук Г.Г, Титар О.В. Мультимедійні засоби навчання як вирішальний фактор ефективності навчального процесу / Пінчук Г.Г, Титар О.В. URL: <http://osvita.ua/>
6. Шаталов В.Ф. Педагогическая проза. Архангельск: Сев.-Зап. кн. изд-во, 1990. 383 с.

ШЛЯХИ РЕАЛІЗАЦІЇ ТОЛЕРАНТНОСТІ В ОСВІТІ

Гнатовська К. С.

*аспірант кафедри початкової, дошкільної та професійної освіти
Харківський національний педагогічний університет імені Г. С. Сковороди
м. Харків, Україна*

Сьогодні широко розповсюджено ідеї прав і свобод людини. Наша країна, визначивши орієнтири на євроінтеграцію, здійснюючи модернізацію освітньої діяльності, підписала угоду про асоціацію, якою передбачається демократизація та гуманізація освіти та обов'язкове утвердження ідеалів толерантності в суспільстві, оскільки толерантність є не тільки важливим принципом, а й необхідною умовою миру та соціально-економічного розвитку всіх народів.

Проблема формування толерантності й поширення ідей толерантності в усіх сферах життя та діяльності людини є однією із актуальних проблем сучасного світу. Актуальність проблеми очевидна й зумовлена ростом агресії і насильства в суспільстві, втратою моральних орієнтирів, жорсткою конкуренцією, розгулом терору та міжнародної ворожнечі, конфліктогенністю й злочинністю. У зв'язку з цим особливої ваги набуває необхідність формування толерантності в учнів та студентів. Однак одного відкритого декларування толерантності як загальнолюдської цінності недостатньо. Необхідно, щоб вона входила в систему ціннісних орієнтацій кожної особистості. Сутність ключового поняття людських взаємин – толерантності – розкривається в прийнятій ЮНЕСКО 16 листопада 1995 року «Декларації принципів толерантності» – основному міжнародному документі, в якому затверджується, що толерантність – це, насамперед, правильне розуміння багатого різноманіття культур нашого світу, наших форм самовираження й способів прояву людської індивідуальності, проголошуються принципи людського єднання в сучасному й майбутньому світі, і вказуються шляхи їхньої реалізації [2].

Вивченню толерантності присвятили свої дослідження зарубіжні й вітчизняні науковці. Зокрема, теоретичні аспекти формування толерантності в молодого покоління розглядали: А. Асмолова, Г. Алтухова, В. Бабкіна, Н. Гасанова, В. Горбатенко, М. Євтух, В. Золотухін, В. Лекторський, І. Оніщенко, та інші. Проблеми толерантності молоді досліджували С. Авраменко, О. Батуріна, Т. Білоус, Ю. Грачова, О. Грива, Я. Довгополова, І. Жданова, О. Зарівна, О. Рибак О. Хижняк та інші. Педагогічний контекст феномена толерантності розглянуто в працях таких авторів, як І. Бех, М. Бубер, Л. Завірюха, В. Калошин, М. Карандаш, В. Рахматшаєва, В. Шалін та інших. Співпраця України та Європейського Союзу в галузі освіти і науки доводить, що дослідження проблеми виховання толерантності молодого покоління на часі та потребує детального вивчення.

Толерантність означає повагу, сприйняття та розуміння багатого різноманіття культур нашого світу, форм самовираження та самовиявлення людської

особистості. Формуванню толерантності сприяють знання, відкритість, спілкування та свобода думки, совісті і переконань. Толерантність – це, передусім, активна позиція, що формується на основі визнання універсальних прав та основних свобод людини [2].

Аналіз матеріалів свідчить, що толерантність можна розглядати як відчуття терпимості і поважного ставлення до думок інших людей, що не збігаються з власними. Толерантність допускає право кожного на вільне вираження своїх поглядів і реальну рівноправність людей в практичному житті, яка виявляється в тому, що людина, не відмовляючись від своїх переконань, одночасно ставиться доброзичливо до думок інших людей [1]. Дослідники виділяють наступні критерії толерантності: совість, самосвідомість, самопізнання, воля, гуманізм, милосердя, вимогливість до себе та до інших; соціальна відповідальність, обов'язковість, поважання одне одного, освіта, культура; вміння дбати про свій авторитет, достоїнство, імідж, культура спілкування, принциповість, компроміс; самооцінка, самоаналіз, самокритика, самонаказ, самоконтроль, самообмеження; самозобов'язання, самоорганізація, самокорекція, рефлексія, інтуїція; наслідування найкращих зразків толерантної поведінки тощо [3].

Ми визначаємо такі критерії толерантності: соціальна активність – готовність до взаємодії в різних соціальних міжетнічних ситуаціях з метою досягнення поставлених цілей і вибудовування конструктивних відносин у суспільстві; дивергентність поведінки – здатність нестандартно вирішувати звичайні проблеми, завдання (орієнтація на пошук декількох варіантів рішення); мобільність поведінки – здатність до швидкої зміни стратегії або тактики з урахуванням обставин, що складаються; емпатія – адекватне уявлення про те, що відбувається у внутрішньому світі іншої людини; стійкість особи – сформованість соціально-етнічних мотивів поведінки особи в процесі взаємодії з людьми інших етнічних і соціальних спільнот.

Отже, беручи до уваги критерії толерантності в освіті зазначаємо, що толерантність укорінюється в школі, формує ставлення до неї, як до найважливішої цінності суспільства, тому що розвиває в учнів риси толерантної особистості з метою виховання чуйних і відповідальних громадян, відкритих сприйняттю інших культур, здатних цінувати свободу, поважати людські чесноти та індивідуальність. Виховання в дусі толерантності не обмежується засвоєнням поняття «толерантність», необхідно розвивати соціальний та емоційний інтелект особистості й такі їх складники, як довіра, уява, співчуття, співпереживання, розуміння суті відмінності від інших.

Література:

1. Гайдук Г. Професійна толерантність особистості: огляд теоретичних позицій вивчення феномену. *Проблеми гуманітарних наук. Серія «Психологія»*. Вип. 35. С. 49-60. URL: http://nbuv.gov.ua/UJRN/Pgn_ps_2015_35_7
2. Декларація принципів толерантності. Прийнята від 16.11.1995. URL: http://zakon0.rada.gov.ua/laws/show/995_503 (дата звернення: 03.07.2018).

3. Молчанова А.О. Толерантність як ціннісна основа професійної діяльності педагога: посібник. Київ : Інститут педагогічної освіти і освіти дорослих НАПН України, 2013. 188 с.

METODYCZNE PRZYGOTOWANIE PRZYSZŁYCH NAUCZYCIELI BIOLOGII W UNIWERSYTETACH PEDAGOGICZNYCH UKRAINY

Grycaj N. B.

*Doktor Nauk Pedagogicznych, Profesor Nadzwyczajny
Katedra Biologii, Onkologii i Fizjologii Medycznej
Rówieński Państwowy Uniwersytet Humanistyczny
Równe, Ukraina*

W kontekście reformy i doskonalenia systemu edukacji w krajach Europy, kształtowania jednolitej europejskiej przestrzeni edukacyjnej, wzrastają wymagania dotyczące przygotowania nauczycieli, którzy będą szkolić i wychowywać nowe pokolenia obywateli, wysoko wykwalifikowanych specjalistów, konkurencyjnych na arenie międzynarodowej. Nauczyciel przyszłości musi nie tylko być ekspanderem wiedzy na ten temat, ale i przyczynić się do samorealizacji każdego ucznia w procesie uczenia się, umieć przygotować uczniów do życia we współczesnych warunkach społeczno-gospodarczych. Profesjonalne przygotowanie przyszłych nauczycieli należy skierować na ich rozwój osobisty i zawodowy, tworzenie niestandardowego myślenia, wypracowania własnego metodycznego stylu.

W szkoleniu zawodowym nauczyciela biologii zasadnicze znaczenie ma element metodyczny. Nowe trendy rozwoju szkolnej edukacji biologicznej, wdrożenie w proces edukacyjno-wychowawczy innowacyjnych technologii pedagogicznych, rozwój nowoczesnych środków nauczania, spowodowały konieczność modernizacji metodycznego przygotowania przyszłych nauczycieli.

Wyniki przeprowadzonych przez autorkę badań pozwoliły ustalić szereg sprzeczności w metodycznym przygotowaniu przyszłych nauczycieli biologii w warunkach szkolnictwa wyższego, w szczególności pomiędzy istniejącym systemem przygotowania nauczyciela biologii i nowoczesnymi wymaganiami zawodowymi i osobistymi cechami wykładowcy, między poziomem osiągnięć naukowych w zakresie pedagogicznym i metodycznych nauk, oraz ich odbiciem w treści, metodach, formach i środkach nauczania metodycznych dyscyplin w uniwersytetach i t.d.

Konieczność przezwyciężenia tych sprzeczności, brak opracowania problemu metodycznego przygotowania przyszłych nauczycieli biologii, jego praktyczne i teoretyczne znaczenie, spowodował, że problem opracowania nowoczesnego systemu metodycznego przygotowania przyszłych nauczycieli biologii, który by

zapewnił wysoki poziom kompetencji absolwentów uniwersytetów, stał się aktualny.

Celem badania jest naukowe uzasadnienie systemu przygotowania metodycznego przyszłych nauczycieli biologii i sprawdzenie skuteczności jego praktycznej realizacji w uniwersytetach pedagogicznych.

Przygotowanie metodyczne przyszłych nauczycieli jest jednym z najważniejszych ogniw ich przygotowania zawodowego, które w tym samym czasie syntetyzuje wszystkie jego składniki, zapewniając odpowiednie przygotowanie przyszłych nauczycieli do pracy zawodowej.

Przygotowanie metodyczne przyszłych nauczycieli biologii – to celowe przyswajanie systemu wiedzy metodycznej i umiejętności przyszłych specjalistów w kontekście rozwiązań metodycznych zadań z szkolnego kursu biologii. Polega on na znajomości biologii i innych nauk przyrodniczych, celu i zadaniach szkolnego kursu biologii, treści programów szkolnych i podręczników, forma, metod, technologii metodycznych i środków nauczania, umiejętności wykorzystywania wiedzy w praktyce, kształtowaniu metodycznego przygotowania przyszłych nauczycieli.

Metodyczne przygotowanie przyszłych nauczycieli biologii traktujemy jako system, który obejmuje cele i zadania, treści, formy, środki, metody i techniki nauczania studentów. System ten należy do systemu wysokiego poziomu przygotowania zawodowego przyszłych nauczycieli biologii i działa w jej składzie.

Celem metodycznego przygotowania jest kształtowanie metodycznej gotowości przyszłych nauczycieli biologii do wykonywania działalności zawodowej w systemie szkolnej edukacji biologicznej.

Na podstawie badania zdobytego doświadczenia w pracy ukraińskich instytucji szkolnictwa wyższego i uniwersytetów z różnych krajów Europy (Polski, Czech, Słowacji, Węgier, Słowenii, Bułgarii, Rumunii, Niemczech, Belgii, Francji) zostało określono główne kierunki doskonalenia przygotowania metodycznego przyszłych nauczycieli biologii: realizacja nauczania skierowanego na kompetencje, aktualizacja treści metodycznego przygotowania, wdrażanie innowacyjnych metod i technologii kształcenia, przejście do wykorzystania technologii informacyjnych i komunikacyjnych w nauczaniu, opracowanie nowego edukacyjno-metodycznego oprogramowania, rozwój zdalnego nauczania, zwiększenie roli samodzielnego przygotowania, wzmocnienie połączenia teorii pedagogicznej z praktyką.

Podstawą koncepcji badania są przepisy systemowego, osobowo-zorientowanego, kompetencyjnego, działaniowego, kontekstowego, refleksyjnego, technologicznego i środowiskowego podejścia do realizacji metodycznego przygotowania przyszłych nauczycieli biologii w uniwersytetach pedagogicznych.

Do podstawowych zasad metodycznego przygotowania przyszłych nauczycieli biologii odnoszą się zasady: naukowości, orientacji zawodowej, integracji, związku teorii i praktyki, świadomości i aktywności, systematyczności i spójności, wzmocnienia twórczego kierunku metodycznego przygotowania, zmienności, innowacyjności i podmiotowości.

Priorytetem w przygotowaniu metodycznym jest rozwijanie aktywności i samodzielności studentów, organizowanie działalności szkoleniowej, odpowiedniej do przyszłej pracy zawodowej, rozwój sfery motywacyjnej, która określa zawodowe i twórcze ukierunkowanie osobowości przyszłego nauczyciela, kształtowanie indywidualnego stylu metodycznego.

Wiodącymi warunkami pedagogicznymi realizacji systemu metodycznego przygotowania przyszłych nauczycieli biologii zostały określone następujące: aktualizacja treści metodycznego przygotowania, wdrażanie innowacyjnych technologii szkoleń, i tworzenie zindywidualizowanego metodycznie zorientowanego szkolnego środowiska w uniwersytecie pedagogicznym.

Treść metodycznego przygotowania obejmuje następujące elementy: poznawczy (wiedza metodyczna), działaniowo-operacyjny (doświadczenie i umiejętności) i osobisty (motywy działalności, wartości, cechy zawodowe). Metodyczne przygotowanie studentów zakłada rozwój każdego z tych składników, czyli wzmocnienie metodycznej poprawności studentów, rozwój metodycznych kompetencji, kształtowanie wartości, profesjonalnie istotnych cech pedagoga, zdolności twórczych, metodycznej refleksji i motywacji do metodycznego działania.

Celem i wynikiem przygotowania metodycznego przyszłych nauczycieli biologii została wyznaczona gotowość metodyczna – zintegrowana jakość osobowości, mającą na celu skuteczne rozwiązanie zadań edukacyjnych z wykorzystaniem obecnego systemu wiedzy metodycznej, umiejętności, motywacji i wartości, a także posiadanie określonych cech i umiejętności nauczyciela, niezbędnych do pomyślnej realizacji wszystkich rodzajów działania metodycznego.

Ustalono, że gotowość metodyczna składa się z czterech elementów: motywacyjnego (zbiór motywów i wartości w relacji do wykonania działalności metodycznej), poznawczego (system wiedzy metodycznej), działaniowego (metodyczne umiejętności, kompetencje, doświadczenie subiektywne, które zapewniają wysokiej jakości wykonanie pracy zawodowej) i refleksyjnego (zdolności refleksyjne przyszłego pedagoga). W ten sposób, cechą gotowości metodycznej przyszłych nauczycieli biologii jest trwała motywacja, głęboka wiedza metodyczna, kształtowanie umiejętności metodycznych i refleksyjnych.

Również w przygotowaniu metodycznym przyszłych nauczycieli biologii ważne jest kształtowanie doświadczenia subiektywnego metodycznego działania i tworzenia indywidualnego stylu metodycznego. Indywidualny styl metodyczny – to zbiór indywidualnych i zawodowych cech osobowości, które określają cechy jej metodycznego działania (narzędzia, metody i sposoby działania) w realizacji procesu edukacyjnego z biologii, zapewniając najwyższą skuteczność uczenia się.

Organizacja przygotowania metodycznego przyszłych nauczycieli biologii w szkole wyższej zakłada odczytowe wykłady metodyki nauczania biologii i innych dyscyplin metodycznych, ćwiczenia, wykonywanie indywidualnych edukacyjno-badawczych zadań, zajęć i prac kwalifikacyjnych, praktyki pedagogiczne.

Dyscyplina naukowa «Metodyka nauczania biologii» (w Polsce – «Dydaktyka biologii») jest tworzeniem systemu w metodycznym przygotowaniu przyszłych nauczycieli biologii. Do metodycznych dyscyplin również należą: «Metodyka nauczania biologii», «Metodyka prowadzenia wycieczek w biologii», «Podstawy lekcji przyrody w szkole», «Innowacyjne technologie nauczania biologii».

Szczególne miejsce w systemie metodycznego przygotowania przyszłych nauczycieli biologii zajmuje praktyka pedagogiczna, która pozwala określić rzeczywisty poziom przyswajania przez studentów wiedzy psychologiczno-pedagogicznej, specjalnej i metodycznej, jej pogłębienia i podsumowania, poprawy metodycznych umiejętności i nawyków, zdobyć doświadczenie zawodowe.

W proces nauczania wdrożono innowacyjne technologie uczenia się (interaktywne technologie, kontekstowego nauczania, projektowania, case-technologie, «warsztaty metodyczne», portfolio, informacyjno-komunikacyjne, przyczyniające się do metodycznego kształtowania przyszłego pedagoga.

Wyżej wymienione technologie są przyjaznymi praktycznie i pozwalają uczniom lepiej zapoznać się z działalnością zawodową, rozwijać swoje zdolności pedagogiczne i obiektywnie je oceniać, nabyć niezbędne metodyczne kompetencje, stworzyć pozytywną motywację do przyszłego zawodu, własny produkt metodyczny.

Skuteczne jest wprowadzenie elementów zdalnego nauczania studentów, w szczególności za pomocą specjalnie przygotowanej autorskiej strony internetowej, gdzie zamieszczone są szkoleniowo-metodyczne materiały zgodnie z kierunkami metodycznego ukierunkowania (<http://grytsai.rv.ua>).

Ważnym aspektem metodycznego przygotowania przyszłych nauczycieli biologii w Szkole wyższej jest przygotowanie środowiska, które by powodowało rozwój osobowości ucznia, tworzyło by warunki do jego zawodowego rozwoju. Jednym z elementów tego środowiska jest specjalnie wyposażony gabinet metodyki nauczania biologii, gdzie gromadzone są niezbędne pomoce naukowe, urządzenia, sprzęt i środki techniczne, sprzyjające kształtowaniu u przyszłych nauczycieli biologii umiejętności organizowania procesu nauczania biologii w szkole średniej.

Teoretycznie uzasadniony system metodycznego przygotowania przyszłych nauczycieli biologii potwierdził swoją skuteczność w trakcie eksperymentu pedagogicznego.

РОЗВИТОК НАУКОВОЇ КОМПЕТЕНТНОСТІ ПІД ЧАС НАВЧАННЯ В МЕДИЧНІЙ АКАДЕМІЇ

Карпенко Ю. П.

викладач

Черкаська медична академія

м. Черкаси, Україна

Сучасна молодь, яка навчається у вищих медичних навчальних закладах – це майбутнє нашої держави та її імідж на світовому ринку праці. Тому, тенденції розвитку вищої освіти в Україні передбачають формування у медичних вищих навчальних закладах медика-дослідника, що здатний не лише проводити науково-дослідну діяльність під час навчання у ВНЗ, а й долучатися до цього процесу під час майбутньої роботи в медичних установах. Особливо актуальною ця проблема є у процесі підготовки сімейних лікарів. Відповідно до положення про спеціальність «загальна практика – сімейна медицина», що викладені в документі, базуються на Законі України «Про внесення змін до Основ законодавства України про охорону здоров'я щодо удосконалення надання медичної допомоги» від 07.07.2011 року № 3611, рекомендаціях ВООЗ (1998) та Світової Асоціації сімейної медицини (WONCA 2002, 2005, 2011) лікар загальної практики – сімейний лікар повинен (окрім надання медичної допомоги) застосовувати сучасні методи діагностики, лікування та реабілітації пацієнтів, здійснювати нагляд за побічними реакціями / діями лікарських препаратів, підвищувати рівень своєї професійної кваліфікації як шляхом самопідготовки, так і проходження курсів удосконалення лікарів.

Для розв'язання проблемних питань у процесі набуття нових знань, серед відомих чотирьох видів діяльності (трансформувальної, алгоритмічної, репродуктивної та науково-пошукової), саме остання спрямовує студента до наукової роботи. Вона забезпечує творче застосування навчального матеріалу на практиці й перехід від навчально-пізнавальної до самостійної творчої професійної діяльності [3, с. 20]. Науково-дослідна діяльність обов'язково включена до навчальних планів медичних дисциплін. Проте, поглибити свої знання, самостійно виконати певне дослідження (навіть під контролем викладача) студент може лише під час позааудиторних занять. Враховуючи специфіку медичних навчальних закладів та значимість такої діяльності, ми вважаємо, що до виконання студентами науково-дослідних завдань повинні висуватись такі вимоги: максимальна наближеність до навчального процесу; конкретність тематики, сучасний науковий рівень її виконання в практичній діяльності; поступове ускладнення дослідних завдань та тематики від курсу до курсу (враховуючи диференційований підхід за рівнем підготовки студентів); професійно-творчий характер науково-дослідної роботи тощо. Науково-дослідна робота полягає в пошуковій діяльності, що виражається насамперед у самостійному творчому дослідженні. Унаслідок наукової діяльності, спочатку під

керівництвом викладача, суб'єктивний характер «відкриттів» студентів може набувати певної об'єктивної значущості та новизни під час проходження виробничої практики, проведення практичних занять на базах лікувальних установ.

Н. П. Ансімова та О. В. Ракітіна виокремили низку закономірностей формування науково-дослідної компетентності на засадах наступності й послідовності формування дослідницьких компетенцій [1, с. 129]. Ми погоджуємось з вченими, що формування науково-дослідної компетентності здійснюється за рахунок розвитку інваріантних компетенцій, які визначені дослідниками як такі, що виявляються на всіх ступенях освітнього процесу – в бакалавраті, магістратурі й аспірантурі. Слушно зазначає науковець М. Князян, що в ході самостійно-дослідницької роботи актуалізуються такі вміння студентів, як варіативність цілепокладання, генерація широкого масштабу неординарних, оригінальних, цікавих ідей, їхній мобільний аналіз, реконструкція, диференціація і синтез, відбір і багатоплановий аналіз матеріалу, розчленування і порівняння елементів реальності, комбінація, класифікація, систематизація отриманих даних, групування спостережень, вироблення узагальнених стратегій щодо організації й втілення проекту роботи, використання аналогій, програвання декількох варіантів розв'язання проблемної ситуації, динамічна зміна напрямів пошуку, аргументація й апробація результатів розв'язання проблеми, аналіз реалізації мети, повноти виконання завдань, визначення недоліків, узагальнення позитивного й негативного досвіду [2, с. 35].

Викладачі Черкаської медичної академії завдання науково-дослідної роботи студентів складають таким чином, щоб розвивати в них уміння пошукової, дослідницької діяльності, а також формувати вміння застосування методів наукових досліджень на практиці в майбутній професійній діяльності. Наукове дослідження – це процес вироблення нових знань, який характеризується об'єктивністю, доказовістю, точністю й можливістю відтворення. Нами було проведено опитування 150 студентів медсестринського, фельдшерського та фармацевтичного відділень. Так, за результатами самооцінки, студенти 1 курсів не змогли обґрунтувати поняття «наукова компетентність студентів» (84%). При цьому, кожен четвертий респондент наголошує на важливості набуття науково-дослідницьких навичок під час навчання у ВНЗ. Після залучення студентів до науково-дослідної роботи ми спостерігали у них розвиток творчого мислення, зростала потреба застосовувати теоретичні знання у практичній діяльності. Це підтверджується результатами експерименту. Всі студенти експериментальної групи були залучені до науково-дослідної діяльності у різних формах. Ми вважаємо, що кваліфікований медичний працівник повинен володіти всіма знаннями та навичками і медичної сестри, і фельдшера, і фармацевта та навіть психолога. Наприклад, студенти медсестринського відділення виготовляли бюлетні, які вони використали під час проходження практики в лікувальних установах («Вплив здорового способу життя на фізичне здоров'я», «Рух – це життя», «Продукти харчування, що містять Магній»,

«Значення позитивних емоцій для здоров'я»). Студенти фельдшерського відділення створювали презентації («Роль біогенних елементів в медицині», «Значення хімічних елементів для життєдіяльності організму», «Ксенобіотики в організмі людини»), які були використані під час проведення практичних занять з предмету «Медична хімія». Майбутні фармацевти створювали реклами для різних лікарських препаратів та презентували їх під час проходження практики в аптеках. Результати опитування після залучення студентів до науково-дослідної роботи були наступними: 60% респондентів вказали, що усвідомили що означає поняття «наукова компетентність студента» та, навіть, окреслили важливі етапи підготовки до проведення дослідження, значення науки в професійній діяльності медичного працівника. Кількість студентів, які зрозуміли значення здобуття наукових навичок під час навчання у ВНЗ збільшилась на 44%.

Результати проведеного дослідження свідчать, що діяльність з виконання наукових завдань (навіть під наглядом викладача) сприяє формуванню свідомої особистої причетності до суспільно значущих справ. Експеримент показав, що студенти-першокурсники в більшості (126 респондентів) не усвідомлюють значення наукової діяльності під час навчання. Викладачі також впевнилися, що повинні готувати медика-дослідника, який намагається поширювати та досліджувати нові методи роботи, який має формувати нові ідеї і здатний реалізувати їх на практиці. Для досягнення цієї мети, майбутній медичний фахівець вже під час навчання повинен розвинути навички самостійної творчої науково-дослідної роботи, сформувати коло своїх наукових інтересів, оволодіти нормами та науково-методичними принципами експериментальної та дослідної діяльності, знань нормативні основи проведення та оформлення результатів дослідження. Компетенція в галузі науково-дослідної діяльності дозволяє студентам: бачити і аналізувати проблеми, ставити припущення про їх вирішення; уміти отримувати та відбирати у відповідності з метою або потребами інформацію, використати її для досягнення мети і власного розвитку; уміти ставити припущення про можливі причини і наслідки явищ матеріального і ідеалістичного світу, висувати і обґрунтовувати гіпотези; ставити цілі, аналізувати ситуації, отримувати та практично реалізовувати готовий продукт, здійснювати рефлексію і самооцінку; вести індивідуальну та колективну діяльність; швидко приймати рішення та реагувати на сучасні досягнення науки.

Отже, наукова компетентність є невід'ємною складовою у формуванні професійної компетентності майбутніх медичних працівників. Вона сприяє набуттю таких професійно важливих якостей, які забезпечують високий рівень фахової підготовки: дослідницької креативності, самостійності у вирішенні проблемної клінічної ситуації та визначенні об'єму необхідних додаткових наукових пошуків для її оптимального вирішення, розвитку клінічного мислення як основи набуття клінічної компетентності. Науково-дослідна робота студентів є складовою наукового потенціалу вищих медичних навчальних закладів, завдяки чому створюється резерв медичних кадрів.

Література:

1. Ансимова Н. П., Ракитина О. В. Модель поэтапного и последовательного формирования научноисследовательских компетенций педагогических кадров в системе вузовского и послевузовского образования. *Подготовка научных кадров и формирование научно– исследовательских компетенций* : монография / под науч. ред. д-ра истор. наук М. В. Новикова. Ярославль : Изд-во ЯГПУ, 2009. С. 129–130.
2. Князян М. О. Система формування самостійно-дослідницької діяльності майбутніх учителів іноземних мов у процесі ступеневої підготовки: дис. ... доктора пед. наук: 13.00.04. Ізмаїл, 2007. 445 с.
3. Луговий В.І., Таланова В. І. Вища освіта через дослідження: концептуальні засади здійснення й оцінювання. *Вища освіта України. Тематичний випуск «Педагогіка вищої школи: методологія, теорія, технології»*, 2012. Т. 1. С. 16-28.

ЕКЗИСТЕНЦІЙНИЙ КОУЧІНГ, ПСИХОДИНАМІЧНИЙ КОУЧІНГ, КОУЧІНГ ЗДОРОВ'Я ТА ПОЗИТИВНА ЕКЗИСТЕНЦІЙНА ПСИХОТЕРАПІЯ ЯК СУЧАСНІ ПРАКТИКИ У ГЛИБИННІЙ ПСИХОЛОГІЧНІЙ РОБОТІ РОЗВИТКУ ОСОБИСТОСТІ, КОМАНДИ ТА ОРГАНІЗАЦІЇ

Кравченко Ю. Є.

викладач

*Інститут позитивної психотерапії, Центр бізнес-навчання «Golden Staff»,
Школа організаційного коучінгу
м. Київ, Україна*

Наукові методи позитивної крос-культурної психотерапії (ПП, засновники Носрат та Хамід Пезешкіани) та екзистенційного аналізу і логотерапії (ЕА, засновники Віктор Франкл та Альфрід Ленгле) розвиваються у Європі з другої половини 20 ст., а в Україні: ПП з 90-х р.р. 20 ст., ЕА з 2010 р [6; 7; 10; 12; 15-18; 27-32; 35-39].

На основі ПП та класичних організаційних наук ми з колегами розвинули оригінальну школу організаційного коучінгу (з 2001), а у поєднанні з поведінковою медициною та психологією здоров'я та психосоматикою – коучінг здоров'я (з 2002), що з 2007 здобув міжнародне визнання [3-5;23;45]. Далі, з 2010, на основі поєднання напрацювань з коучінгу, ЕА (Віденська школа), концепцій Північно-Американської та Британської екзистенційних шкіл [8; 46-49], ми розвиваємо екзистенційний коучінг, що практикується та викладається зараз у форматі курсу «ЕК:ОС. Екзистенційний Коучінг: Опори і

Сенси». З 2015 ведеться практика та дослідження у руслі психодинамічного коучінгу із залученням сучасних теорій об'єктних стосунків, інтерперсональних теорій, теорій копінгів та психодинамічної діагностики [2; 12; 34]. Ці практики ми спрямовуємо на розвиток як індивідуальних клієнтів, так і системних: команд, проектних груп, організацій.

Однак, різноманітна практика у коучінгу змусила нас повернутись до методичних та наукових основ, на яких базуються ці підходи коучінгу – та поставити задачу створення більш інтегративної бази, а не лише еkleктичного поєднання ПП та ЕА.

Обидва підходи близькі у тому що роблять такі акценти: а) питання про людину та її позитивну природу (гуманістичний вимір), б) суб'єктивний світ людини та те як вона у своїй суб'єктивності проживає своє життя (екзистенційний вимір), в) глибинні механізми патологічного та здорового функціонування психіки (психодинамічний вимір). Підходи різняться своїм баченням змісту психодинаміки: ПП описує її через конфлікти (актуальний, внутрішній, базовий, ключовий), а ЕА через дефіцити та блокади. Обидва підходи є інтегративними, а ПП ще й крос-культурна. Відтак, на основі методологій систем психотерапії [41] ми почали інтегрувати ці методи і на зараз говоримо про розширений інтегративний підхід позитивної екзистенційної психотерапії (PETROS: Positive Existential Therapy, «R»-Oriented System), особливостями якого, по відношенню до базового методу ПП, на якому він ґрунтується, є наступні:

1) фокусування не лише на конфліктах та ресурсах, розширення фокусів уваги до 7 «R» (Rights, Responsibilities, Risks, Resources, Resolutions, Relationship, Results) на різних рівнях здоров'я та благополуччя: економічному, енергетичному, емоційному, екзистенційному, етичному, естетичному, екологічному, еволюційному (авторська модель 8-ми Е-рівнів); відтак, і питання щастя, і питання здоров'я, і питання успіху тощо стають частиною єдиної інтегративної системи;

2) філософський та методологічний перехід від «positum» до «suppositum» [14] та від трьохчасової моделі лінії часу до чотирьохчасової [20];

3) специфічний модуль по глибинній, емоційно-екзистенційній, роботі з травмою, що базований на методології емоційної та екзистенційної еволюції та виражається у трьох метафорах: «тканини життя, що складається з емоційних та екзистенційних ниток» (порвані нитки треба зшити), «будинку, де заблоковані кімнати, в яких залишились діти» (дітей треба визволити і зібрати разом), «тунель, який не пройдений, але звернуто через страх у бокові ніші» (треба вийти з глухого коридору та пройти тунель до кінця) [9];

4) специфічний модуль по глибинній, стосунково-рескриптивній, роботі з біографічними та самогенерованими внутрішніми об'єктами (СВО) та самопідтримуючими валідизуючими інтроектами (СВІ) («внутрішнім родителем», «внутрішнім критиком», «внутрішнім противником/ звинувачувачем», самозахисними коупінг-частками, дитячими частками-«вигнанцями» тощо); при

цьому важливим є багатофазне розуміння динаміки терапевтичних стосунків та сприйняття їх розгортання як «екзистенційної пригоди» [6; 13; 15; 21; 22].

5) розширення різноманіття прояву базових здібностей «пізнавати» та «любити» (наприклад, «мудрість» та «щедрість» у екзистенційній зрілості або ж розгортання екзистенційного еволюційного процесу через екзистенційні здібності життєстійкості, життєлюбства, життєпомірності, життєнаповненості);

6) розширення екзистенційних ідентичностей траєкторією «п'яти вершин доли» від страждання до самореалізації, «від Еґо до Еґо» [16; 17; 21; 21];

7) актуалізація екзистенційно-етичного питання добра, зла та розвитку нової етики для сучасної людини, у тому числі, у крос-культурному вимірі [40; 42].

Література:

1. Kravchenko Y. «Men's QUESTions». Keys to Men's Psychotherapy (Workshop) // World Congress for Psychotherapy 2011. Australia, Sydney.
2. Kravchenko Y. From «Empty World» and «Cruel Fate» to Love of Life in Midlife// 8th World Congress Psychotherapy 2017, France, Paris, UNESCO.
3. Kravchenko Y. Health Coaching // TPE-Congress, Budapest, 2008.
4. Kravchenko Y. Health Coaching // 6th WCP, Sydney, Australia, August 2011.
5. Kravchenko Y., Sakalo E. Health Coaching: Activity, Capacity, Identity (Workshop under supervision by N.Peseschkian)// WCPP «Positum Cyprus», Famagusta, 2007.
6. Peseschkian N. In Search of Meaning. – Springer-Verlag Berlin Heidelberg, 1985.
7. Peseschkian N. The Merchant and the Parrot. – Springer-Verlag Berlin Heidelberg, 1986.
8. Spinelli E., Horner C. An existential approach to coaching psychology // Handbook of Coaching Psychology. Routledge, 2008.
9. Weinhold, Janae B. LOVEvolution. A Heart-centered approach for healing developmental trauma. CICRCL Press, Colorado Springs, 2007.
10. Баранников А.С., Баранникова Д.А. Современный экзистенциальный анализ как существенное дополнение к теории и практике воспитания. // ЭА. 2009. № 1.
11. Брудный А.А. Психологическая герменевтика. – М.: Лабиринт, 2005.
12. Гончаров М. Операционализация анализа контрпереноса в ПП // ПУ, 4-2011.
13. Евстигнеева Е.А. Опыт невидимого, или «мужество субъективности» // ЭА, 6-2014.
14. Иоанн Павел II (Кароль Войтыла). Человек как *suppositum* с.с. 144-146/ Сочинения. Том I. Трактат «Личность и поступок» – М., Издательство Францисканцев, 2003.

15. Карикаш В. Феномен двухфазового перехода в динамике психотерапевтической связи. С.с. 32-43// Позитум Украина №4, 2011.
16. Карикаш В. Формирование базовой самоидентичности на основе социально-психологических моделей общества Фромма до Пезешкиана // ПУ, 6-2015.
17. Карикаш В.И. Пять вершин судьбы. // ПУ, 2-2009.
18. Карикаш В.И., Босовская Н.А. Основы ПП. Метод. пособие. – Черкассы, 2002.
19. Кольбе К. Смысл и счастье// ЭА, 1-2009
20. Кравченко Ю. Четыре времени// Позитум Украина №4, 2011.
21. Кравченко Ю.Е. «Поворот за перевалом». Экзистенциально-аналитический взгляд на процесс и содержание психотерапии мужчин в среднем возрасте. //ЭА. 8-2016.
22. Кравченко Ю.Е. «Эдип vs. Иванушка».Экзистенциальные кросс-культурные аспекты позитивной психотерапии мужчин в молодом и среднем возрасте // Доклад на I Евразийском Конгрессе Психотерапии WCP-ППЛ, Москва, 2012.
23. Кравченко Ю.Е. Расплата за лидерство. Экзистенциальное выгорание и восстановление управленца. // МК «HR-Brand: Перегрузка», СПб., 2015.
24. Кравченко Ю.Е., Корниенко А.В. Экзистенциальная психотерапия мужчин // Х МНПК «Потенциал личности». Тамбов, 2011.
25. Кравченко Ю.Є. Екзистенційна самодопомога у непрості часи // ПУ, 6-2015.
26. Кривцова С.В. Сохранять контакт с сущностным // ЭА, 6-2014.
27. Лэнгле А. Person: Экзистенциально-аналитическая теория личности. – М., 2006.
28. Лэнгле А. Дотянуться до жизни. – М., 2013.
29. Лэнгле А. Жизнь, наполненная смыслом. Прикладная логотерапия. – М., 2004.
30. Лэнгле А. Ощущать правильное? Аутентичность и совесть // ЭА. 6-2014.
31. Лэнгле А. Фундаментальные мотивации экзистенции// ЭА. 1-2009.
32. Лэнгле А. Что приносит с собой старость? //ЭА. 8-2016.
33. Москаленко Л. Позитивная психология и позитивная психотерапия // ПУ, 4-2011.
34. Операционализованный Психодинамическая Диагностика (ОПД)-2. – М., 2011.
35. Пезешкиан М. Стратегии развития ПП после ухода Н.Пезешкиана// ПУ 4-2011.
36. Пезешкиан Н. 33 и 1 форма форма партнерства. – М.: ИПЦ, 2009.
37. Пезешкиан Н. Все хотят на небо, но никто не хочет умирать. // ПУ 5-2013.

38. Пезешкиан Н. Психосоматика и позитивная психотерапия. – М.: Медицина, 1995.
39. Пезешкиан Н. Психотерапия повседневной жизни. – СПб. : Речь, 2005.
40. Попов Л.М. и др. Добро и зло в этической психологии личности. – М., 2008.
41. Прохазка Дж., Норкросс Дж. Системы психотерапии. – СПб., 2005.
42. Франц М.-Л. фон. Феномены Тени и зла в волшебных сказках. – М., Класс, 2010.
43. Фурсова С. Эмпатия. Христианские принципы в консультировании. // ПУ, 4-2011.
44. Холлис Дж. Обретение смысла во второй половине жизни. – М., 2013.
45. Школа Организационного Коучинга // Программа. Киев-Висбаден, 2006.
46. Шумский В.Б. Экзистенциальная психология и психотерапия. – М., 2010.
47. Эмми Ван Дорцен. Парадокс и страсть в психотерапии. – М.: ИОИ, 2017.
48. Эмми Ван Дорцен. Психотерапия и поиски счастья. – М.: ИОИ, 2015.
49. Ялом И. Экзистенциальная психотерапия – М.: Класс, 2016.

ЕКОЛОГІЧНЕ ВИХОВАННЯ МОЛОДШИХ ШКОЛЯРІВ У ПРОЦЕСІ НАВЧАННЯ (З ДОСВІДУ РОБОТИ)

Кухарєва Т. М.

старший вчитель

Стовп'язький НВО «ЗЗСО I-III ступенів – ЗДО»

Дівичківської сільської ради Переяслав-Хмельницького району

Київської області

с. Дівички, Переяслав-Хмельницький район, Київська область, Україна

Екологічна криза, що тепер набула загальнопланетарного характеру, створює реальну загрозу виживання людства. Тому визначальним є формування екологічної свідомості в учнів – це передусім навчання екологічній культурі. Настав час виховувати підрастаюче покоління не у згубній традиції якомога більше брати у природи, а в іншому, притаманному українському народові гармонійному співіснуванні з природою, раціональному використанні та відтворенні її багатств, у психологічній готовності оберігати природні цінності [2, с. 48].

Аналіз існуючих навчальних програм, підручників, посібників та різних нормативних документів свідчить про необхідність розробки національної концепції безпосередньої екологічної освіти, яка б розглядалася як невід'ємна складова гуманітарної освіти; була цілісною взагалі і цілісною в методологічному відно-

шенні, зокрема, значною мірою ґрунтувалась на національних традиціях, звичаях; була добре опрацьована з філософських та психолого-педагогічних позицій [3, с. 88]. В. О. Сухомлинський писав: «Якщо добрі почуття не виховані в дитинстві, їх ніколи не виховаєш... У дитинстві людина повинна пройти емоційну школу – школу вихованця добрих почуттів» [5, с. 329].

Важливою умовою досягнення оптимальних результатів екологічного виховання в школі є комплексне використання в навчанні міжпредметних зв'язків.

Провідна роль тут належить таким навчальним предметам, як «Природознавство» та «Літературне читання».

Зміст чинних програм дає змогу сформувати у дітей елементарні природничі та природоохоронні уявлення і поняття, виробити окремі природоохоронні вміння і навички, розкрити взаємозв'язки між неживою та живою природою, природою і людиною. Уже в початкових класах діти мають зрозуміти, що людина – невід'ємна складова частина природи, що вона своєю діяльністю впливає на навколишнє середовище і вплив її може бути як позитивний, так і негативний [1, с. 150].

Предмети гуманітарно-естетичного циклу, володіючи значними можливостями для екологізації змісту навчання розглядаються як могутній засіб виховання у школярів любові до природи, розуміння необхідності її охорони. Вивчення таких предметів, як українська мова та літературне читання, образотворче мистецтво, трудове навчання, музичне мистецтво сприяє художньому засвоєнню природничої та соціальної дійсності, розвитку моральних і естетичних відносин учнів, їх вміння виражати своє особисте ставлення до природи творчими засобами. Відчуття краси природи допомагає по новому сприймати мистецтво. Не випадково в програмах з музичного мистецтва пропонується використання музичних творів з природничої тематики. А програма з образотворчого мистецтва для 1–4 класів орієнтується на формуванні естетичного ставлення до довкілля, насамперед, до живої і неживої природи [4, с. 137].

З огляду на специфіку еколого-виховного процесу використовуємо у своїй практичній діяльності різні форми екологічного виховання.

Еколого-психологічний тренінг – це комплексна форма екологічного виховання. Як засіб в екологічному вихованні використовуємо структурні вправи та елементи тренінгу, які підбираємо відповідно до специфіки аудиторії та інформаційної наповнюваності заняття. Пропонується два варіанти тренінгових вправ згідно з їхньою спрямованістю: співпереживання та самоусвідомлення причетності до природи і актуалізація готовності до розв'язання екологічних проблем.

Усний журнал – одна з форм масової художньо-пропагандистської роботи з охорони природи. Його підготовка ґрунтується на ініціативі й самодіяльності колективу з моменту зародження задуму. Кожну сторінку журналу представ-

ляємо окремим жанром. Спілкування учасників заходу, зміст виступів мають характер імпрровізацій.

Однією з форм екологічного виховання, спрямованого на пізнання природи і розуміння її законів, є еколого-туристичні походи. Під час походу створюються сприятливі умови для учнів, які прагнуть краще пізнати рідний край, вивчити його багатства, зрозуміти красу природи, а також для школярів, які в стінах школи не можуть проявити свої таланти і яскраві риси характеру.

Екологічні акції – дієва форма екологічного виховання. Акція може бути епізодичною або постійною. Такі заходи формують активну життєву позицію дитини, і тому ми починаємо їх проводити, починаючи з першого класу школи. Щорічними стали такі акції: «Збережи ялинку», «Первоцвіт», «Птах року».

Тиждень екології. Підготовка до його проведення розпочинається за 1–1,5 місяця. За цей час слід скласти план заходів Тижня, розробити сценарії екологічних вікторин, турнірів, ігор, вечорів, проєктів тощо. Обов'язково разом з учнями розподіляємо ролі або ділянки роботи, за які вони відповідатимуть.

Бажано проводити роботу з підготовки так, щоб ініціаторами тих чи інших дій були саме діти, а вчитель лише допомагав впроваджувати їхні ідеї.

Серед нетрадиційних форм екологічного виховання практикуємо проведення екологічних естафет, екологічних турнірів, екологічних бумерангів, екологічних вікторин.

Творча «терапія» – відображення людиною довкілля та почуттів, викликаних засобами мистецтва. Досить широко використовуємо засоби образотворчого мистецтва, ліплення (глина, пластилін), моделювання природними матеріалами, музику. В структурі уроку творча «терапія» вдало інтегрується на будь-якому етапі його залежно від інформації, яку подає вчитель.

Одним з найефективніших методів екологічного виховання є екологічні ігри. Ігри та вікторини на екологічну тематику стимулюють інтерес учнів до проблем навколишнього середовища і надають урокам яскравого емоційного забарвлення.

Серед змістових і організаційних методів екологічного виховання молодших школярів особливе місце займає бесіда. Саме бесіда виявляє моральну позицію дитини в його відношенні до тварин, рослин, людей.

Екологічні екскурсії – один з методів вивчення предмету екології. Разом з вони розглядаються як урок у живій природі. Проводимо такі екскурсії з різною метою і в різних біогеоценозах: у лісі, парку, на лузі, біля річки. Під час екскурсії учні вчаться спостерігати за об'єктами і явищами, аналізувати їх, робити висновки і узагальнення.

Екологічний вечір – класична форма екологічного виховання. Готуючи сценарій вечора, часто включаємо елементи народознавства або повністю присвячуємо захід обрядам, які тісно пов'язані за своїм змістом з природою. Саме така форма сприяє формуванню національної свідомості майбутнього громадянина нашої держави.

Нещодавно серед учнів молодших класів школи почав працювати екологічний патруль. Робота екопатруля в школі спрямована на доведення кожному учневі важливості екологічних знань та дотримання норм екологічно грамотної поведінки не тільки в природі, а й у школі, на вулиці, вдома. Протягом певного часу екологічний патруль збирає інформацію про різні види негативної поведінки й діяльності учнів у школі. Результатом таких спостережень були випущені агітаційна листівка та газета.

Дієвим методом екологічного виховання серед школярів є мозковий штурм. На дошці або на великому аркуші паперу пишемо питання, відповідно до яких проводиться мозковий штурм, а всі висловлені думки записують нижче. У штурмі беруть участь усі, і чим вище його темп, тим краще, тому що найоригінальніші та найсміливіші думки виникають, коли немає паузи. Є також правила мозкового штурму: говорити вголос все, що виникає у ваших думках щодо цієї теми; не пояснювати свої думки і не захищати їх; не обговорювати та не критикувати ідеї інших.

Подобається дітям проведення таких тренінгових вправ як екологічні казки. Учням пропонуємо згадати в своєму житті якісь факти або події, пов'язані з природою (асоціації можуть бути як позитивні, так і негативні), які вразили їх настільки, що залишились у пам'яті. Приблизно через 10 хв. роздумів починаємо слухати «екологічні казки». Для допомоги учням пропонуємо папір, олівці або фломастери.

Дієвими у популяризації екологічних знань є еко-виставки, виставки-пам'яті, виставки-роздуми на теми: «Природа лікує», «Наша планета – кошик життя», «Незабутні дні Чорнобиля», «Хай квітне садами Земля», «Чари рідного краю».

Початкова школа відкриває неабиякі можливості для екологічного виховання, бо саме тут закладаються підвалини інтелекту, структура мислення, а природна допитливість дітей та щирий інтерес до оточення створюють надзвичайно сприятливі умови для екологічного виховання.

Література:

1. Войтович А. Ю. Екологічне виховання учнів початкових класів в Україні та Європі: компаративний аспект. Молодь і ринок: Щомісячний науково-педагогічний журнал, 2016. № 2 (133) лютий. с. 149 – 153.
2. Горохова Є.Р. Шляхи підвищення ефективності екологічної освіти учнів. Початкова школа. М.: Просвещение, 2006. с. 47– 49
3. Кравець Н. С. Активізація пізнавальної діяльності молодших школярів в умовах їх екологічного виховання. Обрії, 2012. № 1 (34). с. 86 – 90.
4. Мальчикова І. Особливості екологічного виховання дітей молодшого шкільного віку. Таврійський вісник освіти, 2013. № 3 (43). с. 133 – 140.
5. Сухомлинський В. О. Вибрані твори : в 5-ти т. К. : Радянська школа, 1976. Т. 1. 654 с.

SYLLABUS TYPES AND DESIGN AT THE TERTIARY EDUCATION LEVEL

Orlova N. V.

*Candidate of Pedagogical Sciences,
Senior Lecturer, Foreign Languages Chair
Cherkasy National Bohdan Khmelnytsky University
Cherkasy, Ukraine*

Today, teaching students to use the English language on a daily basis as well as to know how to apply it in profession-specific situations is incorporated into the fundamental tasks of the courses teaching ESP. The aspects of organisation of ESP teaching and learning cover formation of syllabuses, creating ESP teaching courses, reasoning for timetable arrangements, appropriate amount of contact study hours, availability and contents of learning and supporting materials. As for the planning and organisation of ESP teaching and learning, they include the process of development of ESP syllabuses as a product of interaction of several factors, starting from social and institutional policy aspects to the ways the culture of an educational process formed after the documents' implementation. A syllabus design is a complicated process built around an initial analysis of students' needs and the contents of education, and later on, evaluation of the program effectiveness. The most widespread approach to the syllabuses' analysis is examining their content, that is, units they are divided into, structures, functions and notions, situations, genres and types of texts, processes, procedures and tasks, language skills.

Recent literature and studies review encompasses the works and publications by various preeminent British, Australian, American educators, such as J.C. Richards and Th.S. Rodgers, D. Nunan, R.K. Johnson, R. White, S. Corder, G. Hall and others, who investigate the types of syllabuses, their role in ESP teaching and learning, criteria of syllabus designs and implementation, and numerous aspects of current syllabus enhancement. However, despite the existence of many studies concerning ESP syllabuses, there is a relative lack of systematising works on the subject. Thus, it would be vital to make attempts to systematise types of ESP syllabuses, current approaches towards syllabus design, ways ESP syllabuses are constructed, organised and applied.

The methods of ESP teaching generally involve overt or covert decisions relating to the selection of language items or features that are to be used within a course or method. In regards to this, we may identify two forms of syllabuses employed: a «priori» syllabus and a «posteriori» syllabus [1, p. 31]. Priori syllabuses are usually determined in advance of teaching and linked to specific approaches and methods. A number of taxonomies of syllabus types in language teaching have been proposed. Richards (2001) [3, p. 26] lists the following basic syllabus types – grammatical, lexical, functional, situational, topical or content-based, competency-based, skills-based, task-based, text-based, and integrated. They are used accord-

ingly with the subsequent methods: Oral/Situational methods employ a situational type of syllabus, Audiolingual methods use a grammatical syllabus, Communicative Language Teaching make use of a functional syllabus, Task-based Language Teaching is oriented to a task-based type of syllabus. They usually consist of a list of grammatical items and constructions, together with a related list of vocabulary items, or may specify the certain communicative content of a course in terms of functions, notions, topics, grammar, and vocabulary, or can be organised in terms of text-types activities such as reports, recounts, and narratives. However, posteriori syllabuses are usually determined after the lesson, from examining lesson protocols and result from interaction between teachers and students. This type of syllabuses is distinctive to process-based methods, such as Community Language Learning, known as Counselling Learning when learners select content for themselves by choosing topics they want to talk about [1, p. 31].

Although different in their own ways, structural, notional-functional and genre-based syllabuses focus on and categorise language. In contrast, procedural, process and task-based syllabuses prioritise principles of ESP teaching and learning and the routes or means of ESP teaching and learning more significantly. Thus, we can differentiate product-oriented and process-oriented syllabuses [2, p. 202]. Product-oriented syllabuses usually focus on *what* is to be learned and are organised according to the external (regarding the students' interests) factors. For example, the learning goals are determined and established by the institutional authority, the course content is selected by an expert, objectives are defined in advance, all decisions as for the lessons plans are made by teachers, assessment is made according to the general demands of achievement or mastery. Process-oriented syllabus designs focus on *how* ESP is to be learned and are as a rule internal to learners because objectives are negotiated between learners and teachers and described afterwards, content is identified by learners and comprise of what learners bring and want, assessment is made in relationship to the learners' criteria of success [4, p. 44-45]. Thus, in order not to go to extremes, the most common contemporary type of syllabus designs is the multidimensional or multi-layered syllabus, which serves as a hybrid type of a syllabus combining structural, functional and notional, task-based learning and skills development elements.

Finally, it is significant to state that in order to enhance ESP learning organisation it is necessary to remember that syllabuses should act as a guide for teaching and learning, however they are not to be too prescriptive or overly comprehensive, since they may be viewed by teachers as controlling and disempowering documents that impose both content and classroom methodologies. Consequently, syllabuses need to be designed in close connection between teachers, learners and administrators and leave scope for individual interpretation.

References:

1. Richards, J.C., Rodgers, Th.S. (2014) (3^d ed) *Approaches and Methods in Language Teaching*. New York: Cambridge University Press.

2. Hall, G. (2011) *Exploring English Language Teaching: Language in Action*. Oxon: Routledge.
3. Richards, J.C., Rodgers, Th.S. (2001) (2nd ed) *Approaches and Methods in Language Teaching*. New York: Cambridge University Press.
4. Corder, S. (1973) *Introducing Applied Linguistics*. Harmondsworth: Penguin.

ДОСВІД ВИКОРИСТАННЯ СИСТЕМИ MOODLE ДЛЯ НАВЧАННЯ ІНОЗЕМНИХ МОВ

Постоленко І. С.

*кандидат педагогічних наук,
доцент кафедри англійської мови та методики її навчання
Уманський державний педагогічний університет імені Павла Тичини*

Процько Є. С.

*кандидат педагогічних наук,
доцент кафедри англійської мови та методики її навчання
Уманський державний педагогічний університет імені Павла Тичини
м. Умань, Черкаська область, Україна*

Платформа Moodle визнана науковцями безперечним лідером у системі дистанційної освіти. Аббревіатура Moodle походить від «Modular Object-Oriented Dynamic Learning Environment», що означає «модульне об'єктно-орієнтоване динамічне середовище навчання». Зазначена платформа є авторизованою системою керування навчанням та базується на комп'ютерних та інтернет-технологіях [4].

Система Moodle широко використовується в Уманському державному педагогічному університеті імені Павла Тичини, зокрема, для навчання іноземних мов. Зазначена платформа дає можливість викладачам створювати веб-сайти навчальних курсів з іноземних мов і керувати доступом до них так, щоб лише студенти, які на них зареєстровані, мали можливість їх переглядати. Крім контролю доступу, у Moodle є певний спектр особливостей, які роблять навчальний курс з іноземних мов більш ефективним, а саме:

1. Завантаження матеріалів. Для того, щоб завантажити матеріали, використовується веб-форма для збереження матеріалів на сервері. Викладач завантажує плани курсів з іноземних мов, додаткові завдання для читання та опрацювання, відео– та аудіо-файли для прослуховування аутентичних текстів, а також презентації до занять.

2. Он-лайн тести. У Moodle є можливість розмістити он-лайн тести з іноземних мов у навчальному курсі для модульного, або підсумкового контролю. Після виконання тесту студенти миттєво отримують оцінку. Можна вважати

такі тести ефективним засобом перевірки викладачем набутих знань, умінь і навичок студентів [2, с. 32].

3. Контроль успішності. Студенти можуть побачити свої успіхи у засвоєнні курсу завдяки он-лайн варіанту журналу контролю успішності. Можна організувати доступ до оцінок так, що студент може бачити лише свої оцінки.

4. Форуми та чати, а також тестування в системі ВВВ пропонують зареєстрованим учасникам курсу засоби для комунікації за межами навчальних аудиторій. Форум дає можливість студентам більше часу на обдумування та формулювання відповідей, а це, в свою чергу, дає можливість організувати поглиблене обговорення матеріалу, який поданий для вивчення. Чати сприяють організації легкого і швидкого спілкування студентів і викладача незалежно від їх місцезнаходження. Чати можна використовувати для анонсів курсів, змін в розкладі, а також проведення заняття в режимі чату. Тестування в системі ВВВ дає змогу вивчати іноземні мови у відео-режимі, проводити заняття та обговорення он-лайн, створювати відео-конференції для спілкування з носіями мов [3, с. 85].

Головна особливість дистанційного навчання іноземних мов полягає в його діяльній основі, яка передбачає необхідність надання студентам достатньої індивідуальної практики щодо мовної діяльності. Беручи до уваги досвід сучасних науковців, можемо зазначити, що вивчення іноземних мов з використанням електронних навчальних курсів є найбільш ефективним, якщо воно спирається на наступні вимоги:

– при оволодінні будь-яким видом мовної діяльності необхідно спиратися на слухомоторні навички, тобто в основі навчання будь-яким видам мовної діяльності повинні бути усні вправи (звідси приділяється велика увага звуковій основі у дистанційних курсах);

– оволодіння іноземною мовою передбачає необхідність опори на рідну мову, яка забезпечує свідоме, а отже більш міцне засвоєння;

– діяльність кожного студента перебуває під керівництвом досвідченого педагога, тобто на основі принципу інтерактивності. Навчальний процес повинен бути побудований таким чином, щоб педагог мав можливість систематично упродовж курсу спостерігати, корегувати, та оцінювати діяльність тих, хто навчається;

– індивідуальна робота студентів потребує ефективного зворотнього зв'язку як під час використання навчального матеріалу – внутрішній зворотний зв'язок, що забезпечує можливість самоконтролю, так і під час зовнішнього зворотнього зв'язку – під час роботи в групах, при контактах з викладачем.

Електронний дистанційний курс »Practical Course of English» розроблено викладачами кафедри англійської мови та методики її навчання Уманського державного педагогічного університету імені Павла Тичини. Цей курс має на меті допомогти студентам стаціонарної та заочної форм навчання під час навчання. Він містить матеріали навчально-методичного спрямування, які приз-

начені для самостійної роботи студентів та спрямовані на розвиток комунікативних навичок у сферах соціально-обумовленого та професійно-орієнтованого спілкування.

Так, курс Практичного курсу англійської мови містить наступні матеріали:

1. Навчальна програма.
2. Розклад та завдання для практичних занять.
3. Завдання для лабораторних робіт.
4. Завдання для домашнього читання.
5. Базовий підручник.
6. Завдання для модульного контролю.
7. Завдання для підсумкового контролю.
8. Завдання для ІНДЗ.
9. Тестові завдання.
10. Електронний журнал.

Розглянемо, яким чином організовано процес навчання та контролю при використанні дистанційного курсу. Після попереднього етапу, який включає отримання паролю та доступу до матеріалів курсу, ознайомлення з організаційними моментами роботи: опанування інформації про мету та послідовність роботи над курсом, календарним планом, термінами робочих зустрічей студент приступає до безпосереднього опрацювання уроків та модулів курсу. Робота над курсом починається з ознайомлення з планом практичних занять та базовим підручником. Далі студент починає працювати над виконанням завдань самостійно. Дистанційний курс містить різні типи завдань. Правильність виконання завдань, які мають однозначну, запрограмовану відповідь перевіряє та оцінює система. Відповіді на завдання, які потребують висловлювання своїх думок, творчого підходу студенти пересилають внутрішньою електронною поштою викладачеві, який і оцінює їх результативність. Однією з головних особливостей цього курсу є закладена в ньому модель діагностування якості знань.

Використання в університеті інформаційних електронних ресурсів, зокрема, системи Moodle під час навчання іноземних мов сприяє:

- створенню і керуванню змістом занять з іноземних мов;
- підвищенню та активізації пізнавальної діяльності викладачів і студентів;
- створенню цільових груп і поширенню навчальної інформації;
- реалізації компетентнісного, особистісно-діяльнісного та автономного підходів до навчання іноземних мов;
- забезпеченню індивідуалізації та диференціації навчання і викладання іноземних мов з урахуванням індивідуальних особливостей суб'єктів навчального процесу;
- покращенню організації самостійної роботи з вивчення іноземних мов;
- організації онлайн тестування та обробці їх результатів;
- підвищенню мотивації до оперування великим обсягом інформації, комплексному впливу на канали сприйняття особистості;

- забезпечення необмеженої кількості виконання завдань різного типу і здійснення зворотного зв'язку;
- організації колективної роботи учнів для виконання певних навчальних завдань;
- трансформації стилю навчання – від накопичувального до навчання умінь здобувати знання, опрацьовувати та використовувати інформацію [1, с. 115].

Література:

1. Назаренко А.Л. К вопросу об информатизации лингвистического образования. *Вестник Московского университета. Серия 19. Лингвистика и межкультурная коммуникация*. 2010. № 1. С. 114 – 120.
2. Розина И.Н. Педагогическая компьютерно-опосредованная коммуникация. Теория и практика / И.Н. Розина. М. : Логос, 2005. 460 с.
3. Трепак Я.В. Основные характеристики электронной коммуникации / Я.В. Трепак // *Вестник МГОУ. Серия «Лингвистика»*. 2011. № 3. С. 83 – 89.
4. Oxford Advanced Learner's Dictionary. New 8th Edition. Oxford : Oxford University Press, 2010. 1796 p.

КОУЧИНГ-ТЕХНОЛОГІЯ ЯК ЗАСІБ ФОРМУВАННЯ БАЗОВИХ КОМПЕТЕНТНОСТЕЙ МАЙБУТНІХ ФАХІВЦІВ У ЗВО

Стрельбицька С. М.

викладач кафедри психології

Одеський національний медичний університет

м. Одеса, Україна

Головною метою вищої освіти України є підготовка висококваліфікованих фахівців відповідного рівня й профілю, конкурентоздатних на ринку праці, компетентних, відповідальних, які вільно володіють своєю професією та орієнтованих в суміжних напрямках діяльності, здатних до ефективної роботи за фахом на рівні світових стандартів, готових до постійного професійного зростання, соціальної та професійної мобільності. Становлення майбутніх професіоналів починається зі студентської лави, через розвиток особистісного потенціалу – загальних і спеціальних здібностей, базових знань, умінь і навичок, мотивації досягнень, спрямованості на саморозвиток, адекватної самооцінки. У зв'язку з цим при підготовці майбутніх соціальних працівників на перший план виступають сформовані у ЗВО базові компетентності, які включають володіння прийомами особистісного самовираження та саморозвитку. Підготовка та навчання таких професіоналів вимагає розробки й використання інноваційних технологій до організації навчального процесу у ЗВО. Однією з таких інноваційних технологій формування базових компетентностей майбу-

тніх соціальних працівників, вважаємо коучинг, використання якого у педагогічному процесі ЗВО все більше набуває актуальності й значущості.

Контент-аналіз наукової літератури показав, що коучинг відносно нове поняття, дослідженням якого займалися видатні теоретики та практики: М. Аткинсон, У. Голві, А. Грант, К. Грифітс, Е. Парслоу, К. Дуглас, Дж. Уїтмор, Ю. Одегов, П. Безручко, Т. Борова, Н. Зирянова та інші. Науковці розглядали технологію коучингу як ефективний чинник розкриття потенціалу особистості майбутнього фахівця. На їх думку, коучингу притаманне максимально швидке досягнення мети шляхом активізації необхідних здібностей та вдосконалення нових навичок майбутніх фахівців.

У. Голви, початковий ідеолог поняття коучингу, визначив сутність коучингу, як розкриття потенціалу людини з метою максимального підвищення її ефективності. Коучинг не вчить, а допомагає вчитися [1, с. 17]. Схожу позицію має А. Лейджес, який зазначає, що коучинг більше допомагає майбутньому фахівцю вчитися ніж навчає, а основною ідеєю коучингу – допомогти особистості розвивати компетентності та усунути існуючі обмеження для досягнення значущих для неї цілей у професійній і особистій сферах життя. М. Дауні, стверджує, що коучинг – це мистецтво сприяти інтенсивності та якості роботи, навчанню й розвитку іншої людини [5, с. 227].

Цікавою є думка Ю. Одегова, який визначає коучинг, як систематизований процес послідовного неперервного розширення знань, оволодіння новими професійними вміннями, навичками, способами робочої та індивідуальної поведінки майбутнього фахівця завдяки розкриттю та максимізації його потенціалу, розвитку компетенції та управління знаннями [6, с. 270]. Зокрема, на думку С. Романової, саме розкриття особливостей студента та його індивідуальних можливостей, має стати ознакою адаптації вищої школи до нових соціальних та економічних умов. Навчальна діяльність сучасного викладача повинна бути спрямована на створення таких педагогічних умов, за яких студенти б сприймали знання активно, формуючи тим самим в собі навички самоосвіти, необхідні конкурентоспроможному, кваліфікованому фахівцю сьогодення [4, с. 83].

Не применшуючи значення наукового доробку наведених вище авторів, треба констатувати, що впровадження коучинг-технології в системі вищої освіти України є поки що недостатньо вивченою проблемою. Зокрема, поза увагою вчених залишилася проблема формування базових компетентностей майбутніх соціальних працівників за допомогою коучингу.

Слід підкреслити, що коучинг за своїми цілями, схожий із акмеологічним підходом, а саме, наявністю інтенції на досягнення майбутніми соціальними працівниками максимальної успішності в професійній діяльності й тим, що він опирається на гуманістичні принципи філософії, психології, педагогіки, акмеології й менеджменту та спрямований передусім на покращення життя людей у професійній і особистісній сферах. Наприклад, такі принципи, як переконаність в наявності у будь-якої людини здібностей і ресурсів для досяг-

нення успіху; прагнення максимально врахувати унікальність людини і неповторність її ситуації розвитку; опора на розгляд людини в цілісній єдності всіх її життєвих сфер і проявів активності [3, с. 18].

В системі професійної освіти, коучинг-технологія включає тренінгові вправи, що навчають новим способам мислення й поведінки та можуть бути успішними тільки в процесі взаємодії зі студентами [5, с. 229]. Зазначимо, що використання коучингу може продуктивно реалізовуватись в різноманітних системах взаємодії, зокрема «викладач-студент», «студент-студент» і слугувати кращому досягненню визначених педагогічних цілей. Більш того, взаємодія має проходити таким чином, щоб сприяти зростанню й розвитку майбутніх соціальних працівників, спираючись при цьому, на їх потенціал, таланти та сили.

Взаємодія відбувається як у формі індивідуальних бесід, так і у формі проведення навчальних занять з використанням специфічних інструментів коучингу. Базовим інструментом коучингу є питання. Основною метою коучингових питань є сприяння студентові в більш глибокому й всебічному вивченні проблемної ситуації. Етапи вирішення проблемної ситуації (проблеми) з використанням елементів коучингу в навчальному процесі можуть виглядати наступним чином: 1) встановлення партнерських взаємовідносин між викладачем і студентом; 2) спільне визначення завдань для досягнення конкретної мети; 3) дослідження поточної ситуації (проблеми); 4) визначення внутрішніх і зовнішніх перешкод на шляху до результату; 5) вироблення та аналіз можливостей для подолання труднощів у вирішенні проблеми; 6) вибір конкретного варіанту дій і складання плану дій; 7) домовленість про те, що конкретно повинно бути зроблено та до якого терміну.

Як бачимо, коучинг-технологія дозволяє виробити у майбутніх соціальних працівників навички самоврядування, управління своїми емоціями у різних обставинах в процесі професійної діяльності; сприяє розвитку психологічної стабільності й захищеності у них для виконання професійних обов'язків; більш повно засвоювати рекомендації для збереження емоційно-психологічної стійкості необхідної в проблемно-ситуативних обставинах.

Коучинг-технологія застосовується викладачем для формування базових компетентностей майбутніх соціальних працівників у ЗВО, саме в процесі викладання фахових дисциплін на семінарських заняттях і має на меті стимулювання самостійного пізнавального пошуку, прийняття рішень, розвиток незалежності, усвідомленості, відповідальності та впевненості у власних можливостях, готовності та здатності до професійної діяльності. Здобувши уміння та досвід вирішення проблемних ситуацій, студенти набувають базових компетентностей, які будуть застосовувати в майбутній професійній діяльності. Проявом базових компетентностей майбутніх соціальних працівників є такі особистісні та професійно-важливі якості як наполегливість, відповідальність, цілеспрямованість, пізнавальна активність, ініціативність, самостійність, самоорганізація, самоконтроль, самопрезентація, креативність, толерантність, здатність та готовність до рефлексії та інші, що дозволяють їм в професійній

діяльності стати успішними конкурентоспроможними фахівцями-професіоналами.

Майбутній соціальний працівник зі сформованими базовими компетентностями в процесі фахової підготовки, здатний планувати професійну діяльність, контролювати й регулювати її, самостійно приймати та знаходити нестандартні рішення, гнучко мислити, вміти бачити проблему. Базові компетентності орієнтуються на оволодіння здатністю та готовністю самостійно здобувати та використовувати нові знання та вміння, розвивати ресурси успіху мотивації та самомотивації, впевненість в собі і оптимізм, прагнення до високої якості своєї роботи.

Підсумовуючи зазначимо, що коучинг можна вважати, як технологію розкриття потенціалу студента для максимізації особистісної продуктивності та підвищення його ефективності в майбутній професійній діяльності. Коучинг-технологія сприяє майбутнім соціальним працівникам в пошуку способів, методів та прийомів вирішення різних ситуацій за допомогою реалізації своїх власних здібностей і можливостей.

Перспектива подальших досліджень полягає в усвідомленні та вивченні феномену коучингу, як такого, що формує суб'єкта, здатного та готового рефлексувати та використовувати свій інтелектуальний та особистісний потенціал самостійно.

Література:

1. Голви У. Т. Работа как внутренняя игра: Фокус, обучение, удовольствие и мобильность на рабочем месте. Москва, «Альпина Бизнес Букс», 2005. 252 с.
2. Дауни М. Эффективный коучинг: Уроки коуча коучей. Москва, Добрая книга, 2008. 288 с.
3. Парслоу Э., Рэй М. Коучинг в обучении: практические методы и техники. Санкт-Петербург, Питер, 2003. 204 с.
4. Романова С.М. Коучінг як нова технологія в професійній освіті. Вісник Національного авіаційного університету. Серія Педагогіка. Психологія. 2010. Вип. 3. С. 83-86.
5. Трушевская А.А. Развитие технологий коучинга в образовательном пространстве вуза. Проблемы современной экономики. 2013. Вып. 1 (45). С. 227-231.
6. Фелькер Е.В., Бароян М.А., Хамитова А.Г., Игнатенко В.Н. Коучинговые технологии в образовательном процессе. Международный журнал экспериментального образования. 2016. № 6-2. С. 270-271.

ПРОБЛЕМА РОЗУМІННЯ Й ІДЕНТИФІКАЦІЇ ПАРТНЕРА В МОВНІЙ ВЗАЄМОДІЇ

Федорова Ю. Г.

*кандидат філологічних наук,
доцент кафедри англійської філології
Маріупольський державний університет
м. Маріуполь, Донецька область, Україна*

Спілкуючись, кожна людина намагається так вибудувати свою поведінку, щоб вона відповідала рольовим очікуванням партнерів. Попри це нерідко рольова поведінка створює особливі рольові бар'єри, що перешкоджають встановленню довірливих стосунків між людьми чи навіть призводять до виникнення міжособистісних конфліктів. Соціальна значущість конфліктів різна і залежить від цінностей, які покладено в основу міжособистісних стосунків.

Сприймання соціальних об'єктів відрізняється від сприймання предметів, бо індивід, якого сприймають, не пасивний і не байдужий до суб'єкта, який сприймає. Більше того, спілкування можливе лише тоді, коли люди, які вступають у взаємодію, можуть оцінити рівень взаєморозуміння і встановити, яким саме є партнер по спілкуванню. Тому учасники спілкування намагаються відтворити у свідомості внутрішній світ один одного, зрозуміти почуття, мотиви поведінки, ставлення до значущих об'єктів. Пізнаючи один одного, люди мають змогу краще і надійніше оцінити перспективи спільної діяльності [5].

Для побудови образу партнера використовують такі засоби, як ідентифікація і рефлексія. Адекватність процесу міжособистісного розуміння забезпечується завдяки дії певних психологічних феноменів, серед яких треба виділити передусім ідентифікацію. Термін «ідентифікація» має кілька значень. У проблематиці спілкування **ідентифікація** – це уявний процес уподібнення себе партнеру по спілкуванню з метою пізнати і зрозуміти його думки і уявлення. У психології ідентифікація розглядається як самоототожнення особистості з певним зразком, людиною, групою, як формування власної ідентичності, індивідуальності, а також як фундаментальний механізм не тільки когнітивної, а й афективної та регуляторної сфер психіки, особистості загалом [3].

Припущення щодо внутрішнього стану, намірів, мотивів і почуттів іншої людини ґрунтуються на спробі поставити себе на її місце. Ідентифікація тісно пов'язана з емпатією – здатністю проникати в емоційний стан іншої людини шляхом співпереживання. Проте це не те саме. Людина може ідентифікувати себе з партнером, подумки поставивши себе на його місце, але не обов'язково переживатиме його емоційний стан [5].

Під **емпатією** також розуміється уявний процес уподібнення себе іншій людині, але з метою «зрозуміти» переживання і почуття пізнаваного людини. Слово «розуміння» тут використовується в метафоричному сенсі – емпатія є «афективний розуміння».

Як видно з визначень, ідентифікація і емпатія дуже близькі за змістом і часом в психологічній літературі термін «емпатія» має розширене тлумачення – в нього включаються процеси розуміння як думок, так і почуттів партнера по спілкуванню. При цьому, говорячи про процес емпатії, потрібно мати на увазі і, безумовно, позитивне ставлення до особистості. Це означає два моменти: по-перше, прийняття особистості людини в цілості; по-друге власна емоційна нейтральність, відсутність оціночних суджень про сприймаємо [3].

Розглядаючи вплив ідентифікації на особливості міжособистісного відображення в онтогенезі, можна виділити імітацію як перший рівень, етап ідентифікації. Сутність імітації полягає в безпосередньому відбитті у діях і вчинках стосунків між людьми [3]. До вербальних соціально-символічним засобів також відноситься навмисна імітація того або іншого вимови, закріпленого за певною групою людей. Помічено, що ми пристосовуємо нашу мову до мови партнера в тому випадку, якщо він нам подобається. З іншого боку, коли ми хочемо звільнитися від співрозмовника чи групи, ми можемо підкреслити відмінності в нашій мові. Наприклад, канадці, які проживають у Франції, віддають перевагу тим політичним діячам, які виголошують публічні промови англійською мовою із сильним французьким акцентом [1].

. Вміння бачити ситуацію не тільки своїми очима, а й очима партнера має назву рефлексії. Здатність до рефлексії сформується в суб'єкта міжособистісного розуміння поступово і розвинена в різних людей неоднаково. Дія феномена рефлексії, як і ідентифікації, розгортається на кількох рівнях [6].

Рефлексія (лат. Reflexio – відображення) – усвідомлення суб'єктом того, як його сприймає партнер по спілкуванню [5]. Зміст міжособистісного сприйняття залежить від характеристик як суб'єкта, так і об'єкта сприйняття тому, що будь-яке сприйняття є і певна взаємодія двох учасників цього процесу, причому взаємодія, що має дві сторони: оцінювання один одного і зміна якихось характеристик один одного завдяки самому факту своєї присутності. У першому випадку взаємодія можна констатувати по тому, що кожен з учасників, оцінюючи іншого, прагне побудувати певну систему поведінки. Якби кожна людина завжди мав у своєму розпорядженні повну інформацію про людей, з якими він вступає в спілкування, то він міг би будувати тактику взаємодії з ними досить точно. Однак у повсякденному житті індивід, як правило, не має подібної точної інформації, що змушує його приписувати іншим причини їх дій і вчинків. Причинне пояснення вчинків іншої людини шляхом «приписування» йому почуттів, намірів, думок і мотивів поведінки, називається **каузальної атрибуцією** (Від лат. «Кауза» – причина, «атрибуція» – приписування). «Приписування» здійснюється на основі подібності поведінки з якимись іншими зразками, що були в минулому досвіді суб'єкта сприйняття, або на основі аналізу власних мотивів, передбачуваних в аналогічній ситуації (в цьому випадку може діяти механізм ідентифікації) [3]. Найчастіше це буває за дефіциту інформації про партнера, що змушує орієнтуватися на «гарну» чи «погану» людину. Як правило, каузальна атрибуція здійснюється не

усвідомлено – на основі ідентифікації партнера з якоюсь знайомою людиною або шляхом віднесення його до певної групи осіб, про яку вже є певні уявлення. У таких випадках люди можуть робити безпідставні висновки, ґрунтуючись не на причиново-наслідкових відношеннях, а на випадкових асоціаціях. Наприклад, усіх осіб з великим лобом вони вважатимуть розумними, огрядних – добродушними, тих, хто має жорстке волосся, – хоробрими тощо [5].

Необхідність у каузальній атрибуції з'являється в тих випадках, коли виникають несподівані перешкоди та труднощі на шляху спільної діяльності. Тоді люди вдаються до каузальної атрибуції свого або чужого поведінки і намагаються таким чином вплинути на подальші події. Причому, чим більші труднощі зустрічаються нам при взаємодії, тим більш серйозно ми підходимо до пошуку причин цих труднощів. Іноді передбачити поведінку партнера неможливо. І для того, щоб зрозуміти його наміри нам потрібно поглянути на події очима іншої людини, в науці це має назву – децентрація.

Децентрація – це «механізм подолання егоцентризму і означає перетворення власних образів, понять і уявлень шляхом прийняття в розрахунок можливих точок зору інших людей» [2].

Розглянемо найбільш розповсюджені помилки в прогнозуванні поведінки партнера найчастіше бувають викликані наступними причинами.

1. Недостатність знань про партнера, судження про його характер на основі одного значущого вчинку або вибудування його образу, представляючи лише окремі риси.

2. Не врахування того, що поведінка людини відрізняється від поведінки стереотипу в силу його індивідуальних особливостей.

3. Недостатня поінформованість про ситуацію, в якій опинився партнер.

Спираючись на знання особливостей і механізмів сприйняття людьми один одного, можна дати деякі рекомендації: розвивати спостережливість, звертати увагу на всі особливості зовнішнього вигляду та психологічного складу людини; прагнути отримати про людину повну інформацію; давати по можливості повну інформацію про себе; говорити з партнером його мовою; розмовляти з партнерами в зручному місці, в спокійній обстановці; не піддаватися впливу попередньої інформації про партнера; пояснювати свої дії; об'єктивно оцінювати партнера і робити висновки неупереджено [2].

Отже, у ситуації спілкування образ партнера виникає як результат комунікації, що регулює процес спілкування. Партнер постає не тільки як людина певного віку, статі, а і як особистість, що має лише їй властиві інтелектуальні, емоційні та вольові риси. Їх пізнання є головним завданням міжособистісного розуміння.

Література:

1. Гойхман О. Я. Основи языковой коммуникации / О. Я. Гойхман, Т. М. Надеина. М. : Прогресс, 1997. 426 с.

2. Механізми сприйняття і взаєморозуміння URL : https://studme.com.ua/187912067225/etika_i_estetika/mehanizmy_vospriyatiya_vzaimoponimaniya.htm
3. Поняття спілкування і міжособистісних відносин URL : http://om.net.ua/4/4_16/4_16696_ponyatie-obshcheniya-i-mezhlichnostnih-otnosheniy.html
4. Психологический словарь / под общ. ред. А. В. Петровского, М. Г. Ярошевского. 2-е изд. М. : Политиздат, 1990. 494 с.
5. Психологія та педагогіка [URL : http://subject.com.ua/psychology/psyho_pedagog/24.html]
6. Феномени ідентифікації, рефлексії та емпатії URL : http://pidruchniki.com/1886031337290/psihologiya/fenomeni_identifikatsiyi_refleksiyi_empatiyi

ФОРМУВАННЯ УЯВЛЕННЯ ПРО УСВІДОМЛЕНЕ БАТЬКІВСТВО У СУЧАСНОЇ МОЛОДІ

Шавровська Н. В.

*кандидат психологічних наук,
доцент кафедри психології*

Черкаський національний університет імені Богдана Хмельницького

Смалиус Л. Н.

*кандидат педагогічних наук,
доцент кафедри психології*

*Черкаський національний університет імені Богдана Хмельницького
м. Черкаси, Україна*

Провідним завданням психолого-педагогічної науки є формування здорової, розвиненої особистості, здатної до творчого саморозвитку, професійних досягнень. Проте поза увагою науки залишається один із важливих аспектів життєвої реалізації кожної людини – її батьківство, зокрема, усвідомлене батьківство.

У науковій літературі поняття «усвідомлене батьківство» розглядається паралельно з поняттям «відповідальне батьківство». Зустрічаються різні підходи, які мають спільні точки дотику у трактуванні цих понять. Так, у соціологічних дослідженнях порушувалась проблема гендерної нерівності у виконанні батьківських функцій [5]; у демографічному аспекті обґрунтовується важливість розвитку феномену «відповідального батьківства» [4], у етичному, правовому, соціальному та економічному вимірах визначають етапи, структуру та складові відповідального батьківства [2]. Окрім того, у літературі розглядається релігійний аспект (міцність подружніх стосунків, орієнтування

батьків на спільне виховання дітей), медичний аспект проблеми (важливість грудного вигодовування, дотримання режиму щеплень).

Тож, передусім, поняття «відповідальне батьківство» передбачає юридичні, соціальні, економічні та моральні норми, що визначають відповідальність батьків перед державою й народом за виховання своїх дітей. Проте якість дотримання цих норм у значній мірі залежить від рівня психологічної освіченості батьків. У психолого-педагогічній науці проблему батьківства слід розглядати у дещо ширшій площині, ставлячи акцент на психологічній взаємодії батьків з дітьми, яка, включає різні сфери діяльності. З огляду на це, ми застосовуємо поняття «усвідомлене батьківство». Його визначення у науковій психологічній літературі представлено не у повній мірі, як і не описано цілісно його змістове наповнення. Науковці вивчають усвідомлене батьківство як результат взаємодії батьків, спрямованої на створення сприятливих умов для розвитку дитини [1]; як багатокомпонентне утворення, яке включає ціннісні орієнтації подружжя, батьківські установки і очікування, батьківські ставлення, почуття, позиції, відповідальність та стиль сімейного виховання [8]; як соціально-психологічний феномен, який базується на певній системі знань, умінь і навичок, почуттів, якостей, та реалізується у відповідальній поведінці батьків відносно виховання своїх дітей [3]. Ми розглядаємо «усвідомлене батьківство» як інтегративне психологічне утворення, яке включає відповідальне ставлення, любов і повагу до дитини як до особистості, повноцінний догляд, вияв турботи про безпеку, психічне і фізичне здоров'я, розуміння потреб дитини, вияв уваги та терпіння.

Нами було проведено дослідження на визначення ознак готовності до батьківства. В експерименті взяли участь 147 осіб віком від 14 до 56 років, з них 111 жінок, 36 чоловіків. Від усіх учасників було отримано згоду на участь у дослідженні. Були використані методи емпіричного дослідження: спостереження, бесіда, діагностування за методикою «Незакінчені речення».

Спільними ознаками готовності до батьківства для усіх вікових категорій досліджуваних було виділено: матеріальне благополуччя (наявність роботи) – 100% опитаних; фізіологічна готовність – 98%; бажання мати дітей, підсилене спроможністю батьків – 80%; чиста і світла любов дітей – 96 % опитаних. Причинами не готовності до батьківства у різних вікових групах було названо: негативний досвід дитинства через образу на батьків (86% усіх опитаних); недостатній розвиток емоційної сфери (71% опитаних); не бажання брати на себе відповідальність (найчастіше зустрічається у чоловіків) – (64%); обмеження у професійній кар'єрі (зазначили 82% жінок); розрив або погіршення стосунків з партнером (78 % усіх опитаних).

Тож зазначимо, що за результатами опитування, зразком для наслідування у вихованні дитини для сучасної молоді є: досвід власних батьків (49 % опитаних молодих людей від 14 до 20 років), не повторювати помилок власних батьків (36 % опитаних), досвід знайомих людей (11 %), приклади з літератури та кіно (4 % опитаних). Можна стверджувати, що у нинішньому суспільстві

ві склалась ситуація, що молоді люди, досягнувши повноліття не мають повноцінного уявлення про те, як побудувати оптимальні дитячо-батьківські стосунки, як виховати гармонійно розвинену, здорову (у фізіологічному та психологічному сенсі) особистість.

На основі проведеного дослідження було визначено критерії усвідомленого батьківства. На основі цих критеріїв надалі зможемо оцінювати рівень сформованості усвідомленого батьківства у молодих людей.

1. Фізіологічний критерій полягає у дотриманні батьками здорового способу життя і залучення дітей до нього; вихованні відповідального ставлення до власного здоров'я; розвитку навичок догляду за власним тілом; дотриманні загальноприйнятих норм сну, праці, харчування, відпочинку, вихованні гендерної самосвідомості у дитини.

2. Психолого-педагогічний критерій втілюється у побудові адекватної взаємодії на рівні «дорослий» – «дитина»; розумінні індивідуально-психологічних (вікових, статевих) особливостей змін організму; встановленні довірливих стосунків і емоційного контакту; прогнозуванні можливого розвитку подій та реакцій дитини; встановленні системи адекватних заборон і заохочень.

3. Соціально-поведінковий критерій відображає запровадження власних сімейних традицій у побуті, дозвіллі, сімейній взаємодії; формування батьківського авторитету; залучення до культурно-історичних надбань та духовних цінностей суспільства; змістовне дозвілля.

4. Матеріальний критерій полягає у створенні сприятливих умов для життя дитини; розвитку навичок утримання побуту, забезпеченні оптимальних матеріальних умов; прищепленні базових навичок взаємодії у рамках соціально-економічних відносин у суспільстві.

Таким чином, визначені критерії та їх показники становлять основу системи психологічної просвіти молодих людей. Основною формою роботи має бути комплекс занять (навчально-просвітницький курс), який включатиме *корекційну* роботу (аналіз власного досвіду дитячо-батьківської взаємодії, подолання стереотипів щодо виховного впливу на дитину; *теоретичний* компонент (формування системи знань про усвідомлене батьківство: установки та очікування батьків, пренатальна педагогіка, вікові труднощі і новоутворення тощо; розвиток умінь і навичок продуктивної взаємодії з дитиною (тренінги, рольові ігри).

У ході реалізації пропонованого комплексного навчально-просвітницького курсу важливо застосовувати різноманітні методи роботи: бесіда з елементами тренінгу, психологічний аналіз ситуацій, рольові вправи, бінарна лекція, відеолекція, дискусія, евристична бесіда, відвідування дитячих закладів і спілкування з дітьми раннього і дошкільного віку, участь у заходах, які проводять психологи дитячих закладів тощо.

Ми пропонуємо системний підхід, побудований з урахуванням таких дискусійних моментів: формування інтегративного новоутворення «усвідомлене

батьківство» доцільно починати з корекційної роботи; у молоді віком до 16 років ще не сформована готовність до прийняття інформації про батьківство, тому слід враховувати вікові особливості та потреби юнаків і дівчат; процес формування інтегративного утворення має носити особистісно орієнтований характер.

Підсумовуючи результати проведеного дослідження, відповідно до поставлених завдань, зазначимо, що основними напрямками формування усвідомленого батьківства у сучасної молоді є формування ґрунтовної системи знань про зміст поняття «усвідомлене батьківство»; розвиток стійких умінь і навичок взаємодії з дитиною; розвиток саморефлексії своїх досягнень і помилок у взаємодії з дитиною; формування особистісних якостей (відповідальність, терплячість, послідовність, життєва активність, почуття гумору тощо).

Література:

1. Бартків О.С. Усвідомлене батьківство: теоретичні аспекти. Науковий вісник Волинського національного університету ім. Лесі Українки; Розділ V. Соціальна педагогіка. № 23. 2010. С. 192–195.
2. Думанська В.П. Відповідальне батьківство: теоретичний аспект. *Демографія та соціальна економіка*. 2015. № 3 (25). С.75–86.
3. Інтегровані соціальні служби: теорія, практика, інновації: навч.метод. комплекс / автор-упоряд. О. В. Безпалько, І. Д. Зверєва, З. П. Кияниця, В. О. Кузьмінський та ін. Київ: Фенікс, 2007. 528 с.
4. Курило І. Батьківство у демографічному контексті: методологічні засади дослідження та деякі тенденції розвитку. *Демографія та соціальна економіка*. 2016. № 3. С. 11–22.
5. Марценюк Т. Відповідальне батьківство та гендерна рівність / Інформаційно-просвітительське видання «Я», Харківська жіноча організація «Крона». 2008. URL: ekmair.ukma.edu.ua/bitstream/123456789/1432/1/Marcenyuk_vidp_batkiv.pdf
6. Нартова-Бочавер С.К., Бочавер К. А. Бочавер С. Ю. Жизненное пространство семьи: объединение и разделение. Москва: Генезис, 2011. 320 с.
7. Некрасов А.С. Семья. Энциклопедия счастливой жизни. Москва, 2010. 639 с.
8. Овчарова Р.В. Психология родительства: учеб. пособие для студентов. Москва, 2005. 368 с.

SOCIAL COMMUNICATIONS: TOOLS, TECHNOLOGY AND PRACTICE

АСПЕКТИ ВЕРБАЛЬНОГО ВПЛИВУ В УСНІЙ ФОРМІ РЕПРЕЗЕНТАЦІЇ АГІТАЦІЙНИХ МОВЛЕННИХ ЖАНРІВ (НА ПРИКЛАДІ ПОЛІТИЧНОГО ВИСТУПУ)

Билінська О. С.

*кандидат філологічних наук,
старший викладач кафедри прикладної лінгвістики
Одеський національний університет імені І. І. Мечникова
м. Одеса, Україна*

У сучасній Україні помітно зростає інтерес до вивчення політичної комунікації, багато в чому пов'язаний із загостренням в країні політичної боротьби, в якій активно використовуються різні засоби, тактики і прийоми комунікативного впливу на свідомість і поведінку громадян. Окремі питання з предметного поля політичної лінгвістики розробляються в дисертаційних дослідженнях за суміжними спеціальностями (див.: [2], [3], [4]). Власне монографій з політичної лінгвістики небагато, це свідчить про те, що ця проблематика в українській науці на сьогодні не є розробленою достатньою мірою, а становлення політичної лінгвістики як самостійного наукового напрямку ще далеко не завершено (див.: [5]).

У політичному агітаційному мовленні визначною була і залишається потреба інформаційної повноти повідомлення: найбільш швидко, точно та ясно здійснення передачі важливих факторів. У дискурсі політиків-мовців виокремлюють особливу сферу – це мовленнєві жанри (далі – МЖ), суб'єктами яких, на думку І. Черської, можуть бути лише особи, що займають головні місця в політичній ієрархії, – керівники держави, міжнародних об'єднань, політики установ та партій [7, с. 57].

Серед синкретичних МЖ основне місце належить власне агітаційним, що охоплюють письмові та усні репрезентативні жанрові форми. Їх основне призначення – спонукати адресата до певних дій – взяти участь у виборах, підтримати певну політичну силу, проголосувати тощо, тобто виступити активними суб'єктами в політичному процесі під час виборів.

Усна форма репрезентації власне агітаційних МЖ представлена виступами політиків – підготовленими і не підготовленими. Підготовлені виступи створені фахівцями з політичної риторики, політики їх лише оприлюднюють в контексті певної ситуації. Зважаючи на це, підготовлені виступи агітаційного характеру фіксуємо рідко, напр.: *Ми закликаємо приїжджати на Майдан. Дорога Україно, тут твориться доля країни, тут розгортаються основні*

події. Від кожного з нас залежить майбутнє України. **Приїжджайте сюди. Ми маємо підтримувати один одного. Ми маємо стояти поруч один біля одного так, як ми стояли цієї ночі. І ми таки вистояли** (А. Яценюк, 2013). У наведеному фрагменті виступу А. Яценюка вербалізовано адресата у формі звертання (дорога Україно), представлено перформативне дієслово *закликати* у формі множини теперішнього часу та наявні дієслівні конструкції, що є односкладними означено-особовими реченнями з предикативним центром у формі наказового способу. Семантичне навантаження тексту визначено через змістову опозицію *ми/вони*, представлену як виявлення стратегії об'єднання політиків з народом.

Проте фіксуємо у виступах політиків і прямі заклики, хоч за змістом вони і не пов'язані із політичною підтримкою, зокрема це стосується президентських промов, напр.: **Будьте гордістю ваших батьків та рідних. Служіть країні так, щоб вами пишався кожний громадянин нашої держави. Не забувайте ні на мить, що ви – найближчі нащадки героїчного покоління патріотів, яке зараз, саме в ці години, в ці дні захищає Вітчизну ... Станьте гідними військової звитяги княжих дружинників Русі–України, січовиків Запоріжжя, героїв Крут, воїнів УПА; тих українців, які боролися проти нацизму в лавах Червоної армії** (П. Порошенко, виступ під час церемонії складання урочистої клятви ліцеїстами Київського військового ліцею імені Івана Богуна, 2016).

Адресатами тут виступають безпосередні учасники комунікативної взаємодії – київські ліцеїсти військового навчального закладу, тому мовець закликає їх до конкретних дій, використовуючи форми спонукальних речень та дієслова в наказовому способі. Текст побудовано за принципом синтаксичного паралелізму, відповідно до якого низка висловлень має однакову синтаксичну будову, анафоричними елементами кожної конструкції є предикативний центр односкладного означено-особового речення (*будьте, служіть, не забувайте, станьте*).

Відома дослідниця Н.В. Кондратенко зазначає стосовно синтаксису політичних виступів, що ці МЖ «мають ознаки письмового та усного мовлення, тому в них представлені елементи синтаксичного паралелізму: конструкцію побудовано як поєднання подібних або однакових за будовою предикативних одиниць» [6, с. 229]. Поєднання спонукальних конструкцій із синтаксичним паралелізмом виконує, на нашу думку, агітаційну функцію в таких текстах. Комунікативна інтенція мовця тут є власне спонукуванням до певних дій, переважно ментального характеру.

Президентські виступи, що були репрезентовані саме в усній формі, хоч вони і є підготовленими, а не спонтанними, демонструють специфічну реалізацію агітаційної функції, зокрема це стосується використання спонукальної конструкції «Давайте + предикат», напр.: **Давайте здивуємо Росію нашою рішучістю. Давайте здивуємо Росію тим, наскільки міцною є наша єдність. Давайте здивуємо Росію нашою непохитною солідарністю проти агресії і на захист верховенства права та міжнародного порядку** (П. Порошенко, про-

мова під час Київського форуму з безпеки, 2017); *Я впевнений: не може бути ніякого безпечного і процвітаючого майбутнього Європи без миру і стабільності в Україні. Давайте об'єднаємо наші зусилля із повернення Донбасу і Криму назад в Україну і вигнання російського агресора з України. (...) Давайте не будемо керуватися страхом. Але давайте і не будемо закривати очі* (П. Порошенко, виступ на Конгресі Європейської народної партії «Майбутнє Європи», 2017).

Спонукальна конструкція такого типу має невисокий ступінь категоричності, тому часто використовується у публічних виступах з метою впливу на адресата, оскільки це більшою мірою заохочення до певних дій, ніж наказ та примус. В усних промовах у такий спосіб реалізується агітаційна функція, однак реципієнти не сприймають текст як спонукальний.

Наявність наказів і прямих спонукань є винятковими випадками в усному мовленні політиків, напр.: *Я наказую продовжити і пришвидшити реформу продовольчого забезпечення. Я сам пройшов строкову службу, знаю, як колись годували в армії. Мені приємно сьогодні, що уже зараз не менше ніж 20% військових частин мають перейти на нову систему харчування, яка передбачає 360 базових продуктів замість 60, як було досі. Завершити перехід по всій армії на нову систему не пізніше 2019 року!* (П. Порошенко, виступ на оперативному зборі керівного складу збройних сил України). У наведеному фрагменті виступу П. Порошенка фіксуємо перформатив категоричного спонукування (*наказую*), який закріплений дієслівною інфінітивною формою (*завершити*) у прикінцевій частині, що також виконує функцію наказу, хоч і не містить відповідних граматичних маркерів.

Загалом наказовість в експліцитній формі трапляється зрідка, хоч в таких випадках має яскраві засоби вираження, напр.: *Я ще раз закликаю всі партії, як представлені у Верховній Раді, так і позапарламентські, у жорсткій внутрішньополітичній боротьбі, властивій будь-якій демократії, зважувати на ті надзвичайно складні зовнішні обставини, в яких ми будуємо європейську Україну. Хочете боротися проти Президента – прошу дуже. Ви на те й опозиція. Але Україну – не розхитуйте і не підпалюйте!* (П. Порошенко, звернення до українського народу з нагоди 100-річчя подій Української революції 1917–1920 років).

У наведеному тексті мовець звертається до визначеного адресата – опозиційних сил, до яких спочатку скеровано заклик, що виражений перформативним мовленнєвим актом, а потім вжито синтаксичну конструкцію умовної модальності із семантикою наміру. Завершується фрагмент експліцитним вираженням спонукальності, наказовим способом дієслова.

Загалом агітаційні МЖ є скоріше винятком у публічному мовленні політиків, оскільки мета агітації – заохотити виборців підтримати певну політичну силу, а для політиків під час виконання своїх обов'язків це вже не є актуальним. Лише під час виборної кампанії використовуються агітаційні тексти і виступ, однак це має поодинокий характер.

Література:

1. Алексієвець О. М. Історія та сучасність політичної лінгвістики. *Україна – Європа – Світ : творимо історію разом : зб. наук. праць*. Тернопіль: ТНПУ, 2012. Вип. 9. С. 248–255.
2. Бабак М. П. Використання комунікативних методів побудови політичного іміджу в засобах масової інформації : автореферат дис. на здобуття наук. ступеня канд. філол. наук : спец. 10.01.08 – журналістика. Київ, 2007. 20 с.
3. Ващук Т. М. Прагматико-функціональні властивості німецького політичного дискурсу : автореферат дис. на здобуття наук. ступеня канд. філол. наук : 10.02.04 – германські мови. Львів, 2014. 20 с.
4. Завальська Л. В. Комунікативні стратегії і тактики в політичному інтерактиві : лінгвопрагматичний аспект : автореферат дис. на здобуття наук. ступеня канд. філол. наук : 10.02.01 – українська мова. Одеса, 2017. 20 с.
5. Кондратенко Н. В. Політичний дискурс: сутність, типологія, специфіка функціонування. *Реклама та PR у масовоінформаційному просторі*: монографія / за заг. ред. О. В. Александрова. Одеса: Астропринт, 2009. С. 21–26.
6. Кондратенко Н. В. Українська політична лінгвістика в Україні: фундаментальні і прикладні проблеми. *Мовознавство : науково-теоретичний журнал Інституту мовознавства ім. О. О. Потебні та Українського мовноінформаційного фонду НАН України*. 2016. Вип. 6. С. 29–36.
7. Черская И. Н. Установка и убеждение как доминирующий признак политического дискурса. *Вестник Харьковского университета. Серия «Филология»*. 2001. № 520. Изд. 33. С. 57–60.

ПРОБЛЕМА ВИВЧЕННЯ ЯКОСТІ ЦИФРОВОЇ ЖУРНАЛІСТИКИ

Сарміна Г. Л.

кандидат філологічних наук,

асистент кафедри германської філології та перекладу

Інститут філології

Київського національного університету імені Тараса Шевченка

м. Київ, Україна

Проблема якості в журналістиці спричинена в першу чергу збільшенням кількості інформації через стрімкий розвиток всесвітньої мережі, а також значним прискоренням подання інформації. Саме ці фактори вплинули на суттєве погіршення якості пропонованих матеріалів, навіть незважаючи на зростання конкуренції у медіасередовищі. Водночас варто наголосити, що раніше

інтернет-журналістика орієнтувалася на продукт, створений виключно фахівцями, оскільки діяльність напівпрофесіоналів лише розпочиналася, однак після розквіту партиципативної журналістики відбулися ґрунтовні зміни в умовах роботи, в ієрархії журналістів, актуалізувалися проблеми авторських прав і контролю за якістю продукту. Саме участь користувача у створенні контенту суттєво вплинула на зниження якості продукту і спричинила низку дискусій щодо проблеми достримання якості медійного продукту.

Беручи загалом, з огляду на проблему якості треба враховувати наявність як предидигітальних критеріїв журналістської якості, тобто таких, які притаманні будь-якому типові журналістики, так і критеріїв власне цифрової журналістики, основними ознаками якої є інтерактивність і партиципативність. Природно, що цифрова журналістика має специфічні особливості, оскільки мультиопціональність і динаміка такого засобу, як інтернет, ускладнює пошук спільних масштабів для визначення «гарної» веб-сторінки. З другого боку, орієнтація на абстрактні уявлення про якість не є раціональною, треба спиратися на конкретні зразки, наявні в інтернеті.

На нашу думку, фокус уваги можна звузити й визначити критерії, специфічні для дигітальної журналістики, поділивши їх на домінуючі і другорядні. Серед домінуючих критеріїв якості дигітального продукту, по-перше, перманентна актуалізація (хоч саме вона може зашкодити якості, адже є небезпека подати неперевірену інформацію) якнайтісніше пов'язана з потребою правильної і достовірної інформації. По-друге, це інтерактивність, яка визначає роль публіки як «додаткової частини редакції», доробок котрої є сировим матеріалом для опрацювання журналістами (особливо в концептах відкритого контенту). Третьою домінуючою, на нашу думку, є зручність і простота використання, що часто позначається інтернаціоналізмом *usability*. Один зі смислових аспектів цього поняття – практична користь медіапродукту.

Ці домінуючі, як правило, доповнюються такими критеріями, як «цінність для користувача», «наочність», «прозорість» (завдяки гіпертекстові), тобто йдеться про створення більш об'ємної картини якості медіапродукту. Крім того, не варто відкидати основних принципів журналістики будь-якого типу, практична реалізація котрих забезпечує якість фахового продукту.

Предидигітальні критерії відповідають критеріям якості традиційної журналістики, і насамперед маємо спиратися саме на них, проте враховувати ознаки, притаманні онлайн-форматам: унаочнення, мультимедійність, обсяг матеріалу, швидкість поширення інформації, релевантність тем, інтерактивність і партиципативність [6, 260]. У низці досліджень [5, 126-127] твердять, що в цілому в галузі оцінки якості дигітального продукту домінують предидигітальні критерії: достовірність, користь, релевантність, розмежування фактів і думки, відповідний стиль викладу тощо. Критерії дигітального світу відіграють другорядну роль. Проте комбінування класичних методів журналістської діяльності з новими (бездротовими) технологіями забезпечує нову якість у журналістиці. По суті, дигітальна журналістика має ті самі ознаки, що й традиційна,

виконує ті самі суспільні завдання і соціальні функції (інформування, формування суспільної думки, критика, контроль).

Вагомим фактором оцінювання якості є врахування специфіки реципієнта і продуцента. Щодо продуцента, то зважаємо на загальні і індивідуальні вподобання публіки, адже продукт має бути таким, щоб його охоче споживала публіка. Звичайно, треба орієнтуватися на сподівання публіки, але й усвідомлювати, що публіка не може бути індикатором якості, бо вона не є достатньо компетентною для об'єктивного оцінювання професійності. Продуцент має усвідомлювати особливості цільової групи, для якої він готує матеріал, проте не забувати про власні цілі і пріоритети, а також орієнтуватися на предигітальні і дигітальні критерії. Як не є, згідно зі структурно-функціональним підходом комунікація складається з трьох компонентів – це інформація, трансляція, розуміння [1, 37]. Так само й журналістика не обмежується процесом транслювання (передавання) інформації, важить розуміння і сприйняття трансльованої інформації, адже «тільки коли публіка буде розуміти актуальні повідомлення, може йтися про журналістську комунікацію» [1, 37].

Крім того, якість має давати користь, будучи співзвучною з концепцією роботи редакції, тобто має сприяти покращенню редакційної роботи й внутрішньоредакційного менеджменту.

Проблема визачення критеріїв якості не є заскладною проти завдання вимірювання критеріїв, яке є доволі непростим. Ю. Гайнріх твердить, що «окремі елементи публіцистичної якості, такі як правильність, легальність, актуальність, можна об'єктивно виміряти, а такі, як релевантність, різноманіття, ступінь розважальності, практично не можуть бути виміряні... Журналісти продукують так званий товар на власний смак – товар, якість котрого можна визначити тільки індивідуально і суб'єктивно» [3, 56]. Дуже поширеним у німецькомовному середовищі є твердження про те, що «бажання дефініювати якість у журналістиці скидається на спробу повісити пудинг на цвях» [8, 85].

Проблема вимірювання якості ускладнюється фактом великої кількості критеріїв, які перебувають на різних рівнях. Такі критерії допомагають радше визначенню й описові різних якостей продукту, проте не дають змоги оцінити систему журналістики в цілому. Наприклад, якщо розглядати журналістику як комунікативну дію, метою якої є успішна комунікація, то «вона (журналістика) формує суспільство, спостерігаючи за ним, і пропонуючи ці спостереження масовій аудиторії через медіа, тобто конструює спільну дійсність. Ця сконструйована дійсність дає змогу орієнтуватися у складному світі» [4, 14]. Відповідно до такого погляду, головна функція журналістики полягає «в орієнтації на продукування й підготовку тем для суспільної комунікації» [7, 322-323]. Саме ця функція і буде індикатором журналістської якості, а нормативними вимірами для дотримання умов функціонування системи є новинна цінність, фактичність, радіус дії, доступність тощо.

Поняття якості в журналістиці тісно пов'язане з медіаетикою, яка формує моральні стандарти діяльності журналіста. Засади фахової журналістики пе-

редбачають опанування моральних і соціально-комунікативних компетенцій, які є інтегральними складниками професії журналіста. Етика є «практичною філософією» правильної поведінки і правильного життя [2, 57], а норми медіаетики репрезентують корпус обов'язкових правил.

У Німеччині діє Кодекс преси, який регулює моральні й етичні норми журналістської діяльності, отже, визначає якість журналістики, хоч експлікації поняття якості в кодексі немає. Постулати цього кодексу конкретизують професійну етику преси. В Україні професійна діяльність журналіста базується на системі норм етичного кодексу українського журналіста, ухваленого 2002 року на з'їзді Національної спілки журналістів України. Аналогічно до постулатів етики і моралі журналістів Німеччини, 11 статей етичного кодексу українського журналіста віддзеркалюють морально-етичні засади, сформульовані в таких документах, як Загальна декларація прав людини, Усесвітня хартія свободи преси ООН, Декларація принципів поведінки журналіста Міжнародної Федерації Журналістів, Конституція України. Ці правила формують систему цінностей журналіста і його діяльності, саме тому журналістика не може належати до групи «професій без моралі», адже передбачає правдивість у збиранні і поширенні інформації; свободу висловлювання і коментування; порядність методів збирання інформації; повагу до джерел і референтів, дотримання недоторканності їх; дотримання авторських прав і правил цитування; рівноправне ставлення до осіб незалежно від раси, етнічної належності, релігії, статі, соціального класу, професії, наявності фізичних вад; збереження власної незалежності шляхом уникання зовнішніх впливів і хабарів тощо.

Крім того, професія журналіста, як і будь-яка інша, передбачає наявність низки фахових традицій і неписаних правил.

Література:

1. Blum R., Bonfadelli H., Imhof K., & Jarren O. (2011), *Krise der Leuchtturme öffentlicher Kommunikation*, VS Verlag, Wiesbaden, 260 S.
2. Bucher H., Altmeyen K. (2003), *Qualität im Journalismus*, Westdeutscher Verlag, Wiesbaden, 367 S.
3. Fasel C. (2005), *Qualität und Erfolg im Journalismus*, UVK Verlag, Konstanz, 358 S.
4. Meier K. (2013), *Journalistik*, UVK, Konstanz und München, 290 S.
5. Neuberger C. (2012), *Definition und Messung publizistischer Qualität im Internet. Herausforderungen des Drei-Stufen-Test*, Vistas Verlag, Berlin, 192 S.
6. Neuberger C., Nuernbergk C., & Rieschke M. (2009). *Journalismus im Internet. Profession-Partizipation-Technisierung*, Springer Verlag, Münster, 254 S.
7. Rühl M. (1980), *Journalismus und Gesellschaft: Bestandsaufnahme und Theorieentwurf*, Verlag Hase & Koehler, Mainz, 516 S.
8. Ruß-Mohl, Stefan (1992): *Am eigenen Schopfe... Qualitätssicherung im Journalismus – Grundfragen, Ansätze, Näherungsversuche*; in: *Publizistik*, 37. Jahrgang, Heft 1, 1992; S. 83-96.

СТРАТЕГИИ СОЦИАЛЬНЫХ КОММУНИКАЦИЙ: БЫТЬ ИЛИ МАНИПУЛИРОВАТЬ

Шедяков В. Е.

*доктор социологических наук,
кандидат экономических наук
независимый исследователь
г. Киев, Украина*

Одним из острейших противоречий, проявляющихся посредством сонма конфликтов, становится противостояние ценности собственной самобытности (в частности, творческого саморазвития и самоосуществления) и обладания (подчинения, манипулирования). Принадлежность к доминированию каждой из них генерализирует, выстраивает дерево целей – интересов, функционально-ролевою системность. Манипулирование также неотъемлемо от отношений отчуждения – присвоения, как ценность самодеятельности – от свободного творческого освоения своих сущностных сил (на личностно-индивидуальном уровне) и саморазвёртывания мира. При этом интерес «шире» цели в том смысле, что зиждется и на бессознательных, иррациональных мотивах, которые в дальнейшем получают рационализацию и легализацию в дереве целей. Но и формирование интересов происходит под воздействием Идеала, Мечты, фиксируемых целостностью ценностно-смысловых комплексов в структуре нравственности и мировоззрения [1-3]. Духовное, душевное, и интеллектуальное напряжение, их эмоциональное и рациональное измерения – элементы не только психического становления отдельного человека, но и социокультурного основания конкуренции культурно-цивилизационных миров. Соответственно, разрыв в уровнях их развития таит опасности для цивилизации и отдельного человека. Одновременно, духовное творчество как неотъемлемая определённость духовного производства, оказывается крайне чутким к отчуждающим человеческую личность факторам.

Между тем, обе эти стратегии самовыражения по своей сущности являются и формами отношения к себе и миру, и стратегиями выстраивания отношений с окружающими, проявлением качества социализации и характера зависимости от других. Взаимодействие бытия и сознания, материального и идеального испытывает влияние растущих информационно-коммуникативных возможностей человечества. При этом фундаментальное уходит в основание доминирующего актуального. Одухотворение материи и материализации духовного – предпосылка развития.

Применение этих коммуникационных стратегий может быть использовано для успеха и преуспевания либо своего культурно-цивилизационного мира, либо себя, быть ориентировано на социальные или антисоциальные (и асоциальные) задачи. Однако, попытки насаждения идеологии и мироощущения эгоцентризма сопряжены с пожиранием здоровой части общественного организма: рак умира-

ет, убивая. И в этом контексте крайне опасными симптомами становятся отсутствие границ компетентности, отсутствие опасений, отсутствие интереса к действиям других и т.д. Вместе с тем, постсовременность означает уход однозначных подходов, простых моделей и «чистых» форм их воплощений. Более того, чем более соответствующим конкретике становится решение, тем более богатый арсенал возможностей оно открывает. Отсюда – знаменитые постулаты «кибернетики второго порядка». Чем больше оснований у общества, чем более сложной является его внутренняя структура, тем она более устойчива в периоды относительных стабильности и изменений, тем более способна к дальнейшему развитию. Если ранее человек, как правило, реализовывался в строгих рамках predetermined рождением жизненной дороги, то сегодня в социальном масштабе свобода выбора в продуцировании смыслов сменила прежнюю свободу от выбора с низведением к животной-вещной репродукции. Однако, формы и соотношения звериного, собственно человеческого и святого для различных культурно-цивилизационных миров существенно разнятся. Соответственно, под влиянием многоаспектных тенденций (пост)модернизации, тем более бессмысленным является покорное следование какому-либо внешнему канону, необходим комплекс решений, позволяющих объединить логики посткризисные и развития применительно к конкретным условиям. Успешность проведения многоплановых и разнотемповых трансформаций (среди которых есть и кардинальные) настоятельно требует, с одной стороны, комплексности преобразований и мер по их осуществлению, с другой, – выделения приоритетных направлений (в частности, посредством концентрации ресурсных баз и смещения методологий воздействия).

Между тем, новая эпоха в качестве условия и социальной безопасности, и общественного развития предполагает привлечение широчайших народных масс к сотворчеству (прежде всего, в труде и управлению). В свою очередь, народовластие – вещь крайне сложная, требующая и организации, и постоянного обучения. Общество как единая целостность нуждается в подъёме нравственно-интеллектуального уровня, востребует психолого-педагогических усилий. В этой ситуации обучение свободе неотъемлемо от обучения ответственности, а создание организационной основы того и другого (прежде всего, в труде и управлении) – необходимость не только поддержания своей конкурентоспособности, но и жизнеспособности.

При этом социальная ответственность становится обязательным условием как развития общественной культуры, так и культуры преобразований. В итоге прогресс – восхождение от «человека экономического» к «человеку творческому». Регресс – в деградации до биологических инстинктов состояния «экономического животного» и «человека умелого», индивидуальной редукции до звериных инстинктов и общественной атомизации – стимулируются средой «сумеречного сознания», ориентирующей на потребительство и накопительство, отвергающей сущностные силы человека в пользу фетишизации вещей и капитала. «Стабильная нестабильность» условий социально-

экономического развития как характеристика и новой общественной парадигмы, и периода форсированных трансформаций при переходе к ней увеличивает потребность в качественно-количественной определённости своего духовно-нравственного фундамента. При этом фундаментальное уходит в основание доминирующего актуального: сейчас знать – необходимо, чтобы понимать, а развиваться, чтобы быть. Наличие органичного комплекса общественных регуляторов – условие прогресса, усложнение этих регуляторов – признак прогресса, необходимость соответствия управляющей системы управляемой целостности. Определяющим направлением развития при расширении ресурсно-методологических баз становится максимальная демократизация системообразующих отношений труда, собственности и управления, проявляющемся, в частности, в развитии условий творческого самовыражения каждого в труде и управлении. Что, соответственно, предполагает постоянство образования (прежде всего, самообразования) и обучения (превращающемся в регулярное переобучение). Действие же закона неравномерности исторического развития приводит к постоянной смене лидеров развития в ойкумене, изменяя представления о должном и желательном (в частности, в организационно-управленческих отношениях).

Литература:

1. Шедяков В.Е. Ресурсний потенціал методології: піар в соціальному просторі. Розбудова іміджу інститутів сектору безпеки України: *viribus unitis*. К.; Женева; Луганськ: Янтар, 2013. С. 76-117.
2. Шедяков В.Е. Public Relations информационной эры: использование постсовременных социально-политических. Наукові праці : Науково-методичний журнал. Вип. 246. Т. 258. Соціологія. Миколаїв: Вид-во ЧДУ ім. Петра Могили, 2015. С. 14-21.
3. Шедяков В. Ефективні технології соціального проектування: динаміка змін. Віче. 2012. № 6 (315). С. 26-28.

DEVELOPMENT FACTORS OF PHILOLOGICAL SCIENCES

WORD-FORMATION AS ONE OF THE MEANS TO WIDEN SUBSTANDARD ENGLISH VOCABULARY

Biletska I. O.

PhD, Professor,

Head of the Chair of Theory and Practice of Foreign Languages

Pavlo Tychyna Uman State Pedagogical University

Wing T. O.

PhD, Associate Professor,

Associate Professor of the Chair of Theory and Practice of Foreign Languages

Pavlo Tychyna Uman State Pedagogical University

Uman, Ukraine

One of the main ways of creating the vocabulary of slang and social dialects is word-formation, which is fundamentally different from the standard word-formation. Observations show that slang and social dialects more freely use the common ways of word-formation, and also have a number of specific word-building elements.

The analysis of new slang dictionaries conducted by us shows that in the last decades word-formation takes the first place in the production of substandard lexical derivatives. Such derivatives make up 35.2% of the total number of English slangisms and jargonisms. This is due to the rapid growth of complex concepts in various areas of human life [2, p. 27]. Linguistics point out that such popularity of word-formation is connected with analytical way of English word-formation, approach to linguistic economy, and with the semantic capacity of the composites.

The semantic peculiarities of the formation of slangisms are in their idiomatic character, which is expressed in the metaphorical and metonymic motivation of the bases, which form a complex word. At the same time, semantic connections between components of a complex word are not clearly expressed. What we call relations between the components of a complex word is essentially a reflection of the relations between objects of reality.

In semantic terms, slangisms are structurally motivated, which is expressed in the correlation of the meaning of the complex word with its constituent components. By level of motivation, all slangisms can be divided into structurally-motivated, re-interpreted and idiomatic.

The motivated ones include slangisms with a transparent semantic structure whose values are fully determined by the values of their constituent components. The semantic shifts that accompany the process of word-formation influence the

weakening of motivation. Most complex slangisms are complex and in the semantic aspect, that is, they have a certain «semantic supplement» compared with the content of their components.

The semantics of slangisms, values of which are not directly derived from the values of their constituent components, is characterized by complete idiomatic character, which is achieved as a result of re-interpretation of the direct value of the derivative, that is, the sum of components of complex slangism. A general re-interpretation of complex slangism can be done through metaphorical or metonymical values of its components, for example: *ratbag* «чудна людина» (*rat* «нісенітниця» *bag* «мішок»), *silver-tail* «поважна персона» (*silver* «срібло», *tail* «хвіст») [8].

Expressiveness and stylistic reduction of low complex words is achieved, thus, not due to violation of structural norms, but due to the semantic complication of the process of word-formation by metaphorical and metonymic transfer of the meaning of stems. Slangisms, which denote the nicknames of people, the names of animals and objects, refer to expressive vocabulary and have a familiar or ironic character, for example: *hang-dog* «підла людина», *pickpocket* «злодій-карманник», *stinkpot* «презирлива людина».

Analogy plays a significant role in the formation of complex slangisms, that is, a new unit is created not so much by a certain model, but by the model of a certain word (words). In the process of analogous word-formation, there is also a peculiar modeling, reflection of the model of the pattern, and its morphological structure. The model of the pattern is only filled with new lexical material by replacing one of the components. Scientists believe that «the reliance on the analogy with the second component of a complex word is typical American feature of spontaneous word formation» [1, p. 104].

It was in the American «substandard» where complex words with a repeated second supporting component became widespread. For example, by analogy with the *bad-mouth nouns, fat-mouth, flannel-mouth, motor-mouth, smart-mouth syndromes* were created [5].

Derivatives with derivative morphemes occupy a special intermediate position in the system of language, forming word-formation series with features that bring them together with complex words, and with suffixal derivatives. Such derivative morphemes will be called «semi-affixes», and derivatives with them will be considered as a special type of expressive derivation, characteristic of the low vocabulary.

Semi-affixes with the first component **-man, -boy, -bug, -hound** form nouns that denote a male figure. Derivatives with **-man, -boy**, as a rule, have a shade of familiarity, whereas the derivatives with **-bug, -hound** have a generally contemptuous-ironic shade.

Semi-affix **-man** in low vocabulary is a peculiar indicator of masculine gender, whereas the first component defines the subject-logical significance of the deriva-

tive. For example: *axeman*, *binman*, *bagman*, *hit-man*, *muscle-man*, *needle-man* [4, p. 253].

Semi-affix **-boy** is close to **-man** semantically, but stylistically is more neutral. For example: *bum-boy*, *rent-boy*, *rod-boy*, *speed-boy*.

Alongside with the substantive stems **-boy** is added to the stems of the verb (*fly-boy*) and adjectives (*pretty-boy*). Compositions with **-boy** can also expand their semantic structure due to portable value options. For example: *cowboy* «зірвіголова, ватажок банди» – «великий сендвіч з різною начинкою», *homeboy* «друг, приятель» – «член вуличної банди підлітків» [33, p. 125].

Semi-affix **-bug** gives the derivative words a meaning similar to slang «amateur, supporter, enthusiast.» For example: *firebug* «підпалювач», *jitterbug* «панікер», *squanderbug* «марнотрат», *shutterbug*».

Semi-affix **-hound** is synonymic to **-bug**, that is, also gives the derivatives the meaning of «an amateur, fan or consumer of what is called the first component». For example: *rom-hound* «той, хто полюбляє ром», *woof-hound* «прихильник джазової музики».

Formations with the reference component **-head**, **-pot**, **-box**, usually refer to a person or lifeless thing. Derivatives with **-head**, of course, have a pejorative shade, derivate with **-pot** acquire a shade of friendly familiarity [5, p. 224].

Semi-affix **-head** exists in slang as a «polyvalent second component» of the units like *banana-head*, *bone-head*, *cabbage-head*. Derivatives with **-head** have a subject-logical meaning, connected with the notion of «fools, idiots» and characterize a person in a negative way. For example: *airhead*, *bubblehead*, *dickhead*.

Semi-affix **-pot** gives a humorous-ironic assessment of a person, often has the shade of familiarity, a negative connotation. For example: *cozzpot* «поліцейський», *crackpot* «непрактична людина», *rumpot* «випивоха».

Semi-affix **-box** creates derivatives with the shades of familiarity to indicate «head» as a part of a body, sometimes to indicate the person. Main subject-logical meaning for low derivatives of this group is the meaning «head – brain». For example: *brain-box*, *dreambox*, *knowbox*.

Semi-affixes **-house**, **-shop**, **-joint** as the first component create derivatives to indicate low quality clubs or a place to eat cheap and quickly. Low derivatives with semi-affixes **-house**, **-shop** have contemptuous shade while derivatives with **-joint** more often have the shade of familiarity: *barrel-house*, *beer-joint*, *canhouse*, *cat-house*, *clip-joint*, *crib-joint*, *crib-house*, *joyhouse* [6, p. 1496].

The largest number of complex slang adjectives is formed with the second support component, **-happy**, **-crazy** and have the meaning «obsessed, enthusiastic about what is expressed by the first component.» For example: *car-happy* «зацікавлений автомобілями», *gin-happy* «пристрасний до випивки», *demo-happy* «полюбляючий мітинги, демонстрації». Derivatives with **-crazy** are characteristic of youth jargons. For example: *movie-crazy* «зацікавлений кінематографом», *speed-crazy* «такий, що любить швидку їзду», *booze-crazy* «такий, що любить випити». Emotions here can have both positive and negative character. Negative emotional connotation is more

characteristic of «military jargons». For example: *bomb-happy*, *flak-happy*, *island-happy*, *sand-happy*, *wire-happy*, *battle-happy* [7, p. 1252].

In conclusion, word-formation of sub-standard vocabulary has some structural and semantic features. Structural features are found in the arsenal of models that are realized when they are formed. Word-formation based on its structural and morphological characteristics is based on the norms of the literary «standard». However, the inventory of models that are implemented under sub-standard word-formation is limited compared to the general «standard».

References:

1. Беляева Т.М., Хомяков В.А. Нестандартная лексика английского языка. Л.: Изд. ЛГУ, 1985. 135 с.
2. Зацний Ю.А. Розвиток словникового складу англійської мови у 80-ті-90-ті роки ХХ століття: дис...докт. філол. наук: 10.02.04. / Запорізький державний університет. Запоріжжя, 1999. 403 с.
3. Коровушкин В.П., Цветкова Л.А. Полусуффиксация имен существительных в афроамериканском сленге (дериватологический аспект) // Некоторые проблемы синхронного и диахронного описания языков. Пятигорск: Пятигорский гос. лингвистический университет, 1998. С. 124-137.
4. Ayto J. The Longman Register of New Words. Volume 2. Harlow, Essex. 360 p.
5. Ayto J., Simpson J. The Oxford Dictionary of Modern Slang. Oxford, New York: Oxford University Press, 1996. 300 p.
6. Cambridge International Dictionary of English. Cambridge: Cambridge University Press, 1995. 1775 p.
7. Collins Cobuild English Language Dictionary. London: Collins, 1990. 1703 p.
8. The Dictionary of Contemporary Slang / compiled by J. Green. London: Pan Books, 1992. 356 p.

ОСОБЕННОСТИ ВОСПРОИЗВЕДЕНИЯ РЕЧИ ПЕРСОНАЖЕЙ НОВЕЛЛ В. СТЕФАНИКА В РУССКИХ ПЕРЕВОДАХ В. РОССЕЛЬСА

Григорук С. И.

*кандидат филологических наук, доцент,
доцент кафедры славянской филологии*

*Львовский национальный университет имени Ивана Франко
г. Львов, Украина*

К лучшим переводам новелл В. Стефаника на русский язык относят интерпретации В. Россельса. Его переводческое и переводоведческое наследие, как справедливо указывает М. Середич, заслуживает специального исследования [5, с. 18].

Перевод произведений В. Стефаника требует от переводчика немалых усилий. Трудность воссоздания диалогов и монологов персонажей новелл писателя вызвана не только различиями традиций украинского и русского речевого употребления, но и тем, что В. Стефаник использует многочисленные диалектные и простонародные элементы на разных языковых уровнях.

Переводчику В. Россельсу удалось достичь адекватной передачи прагматического воздействия произведений украинского автора на русскоязычного читателя, воспроизводя при этом ключевые стилистические характеристики оригинальных текстов. Добиться этого позволило, в частности, применение трансформационного приема эквиваленции.

Термин «эквиваленция», введенный в переводоведение канадскими лингвистами Ж.-П. Вине и Ж. Дарбельне, получил обоснование в работах российского теоретика перевода Н.К. Гарбовского. Под эквиваленцией ученый понимает «способ перевода, описывающий ту же ситуацию, но совершенно иными языковыми средствами», закрепленными «за определенной предметной ситуацией в языке перевода» [1, с. 382–383]. Эквиваленция предполагает изменение структурного, стилистического или семантического компонентов единиц текста оригинала, подлежащих переводу [см.: 1, с. 405]. Данная трансформация принадлежит к прагматически обусловленным преобразованиям.

В. Россельс прибегает к приему эквиваленции с целью создания переводных текстов, язык которых русскоязычный читатель будет воспринимать органично, естественно. Задача переводчика, по В. Россельсу, состоит в том, чтобы писатель вошел «в новую литературу как *свой* и все на другом языке» могли «воспринять его во всей смысловой и художественной полноте» [4, с. 15]. При ознакомлении с текстом оригинала переводчику, по мнению В. Россельса, предстоит «постичь главное – замысел, ведущую идею, весь тот комплекс мыслей и чувств, рожденных жизненным опытом, который в конечном счете и надлежит воссоздать на своем языке» [4, с. 15]. Переводчик должен именно «воссоздать, вновь выразить» текст подлинника [4, с. 15].

Обращаясь к приему эквиваленции, В. Россельс описывает определенную ситуацию общения теми средствами, которые традиционно закреплены за ней в русском языке и культуре, отходя от конкретной семантики и структуры языковых единиц оригинальных текстов. При этом переводчик стремится верно передать их стилистическую и временную маркированность.

Своеобразие использования В. Россельсом приема эквиваленции при воспроизведении речи персонажей произведений В. Стефаника проследим на примере переводов текстов новелл «Камінний хрест» и «Кленові листки», изображающих драматические эпизоды из жизни прикарпатских крестьян конца XIX – начала XX века.

Применяя прием эквиваленции, В. Россельс воспроизводит, в частности, этикетные формулы, встречающиеся в речи героев новелл В. Стефаника. Переводчик передает их при помощи устойчивых языковых средств, характерных для русского речевого этикета, например:

средства выражения благодарности: *дєкую вам за це слово* [6, с. 45] – *спасибо на добром слове* [7, с. 35]; *та дєкую вам красно* [6, с. 44] – *спасибо вам душевное* [7, с. 34]; *дєкую вам файно* [6, с. 42] – *спасибо вам большое* [7, с. 34];

формулы приглашения к столу: *а проше, газди, а озміть же без царамонії* [6, с. 45] – *да ну же, соседи, угощайтесь без церемонии* [7, с. 35]; *будьте ласкаві, мої куми, та пережуйте ще по одні* [6, с. 97] – *милости прошу, кумы и кумовья, выпейте еще по одной* [7, с. 79];

средства выражения просьбы: *просю я вас за це дуже грешно* [6, с. 47] – *прошу я вас покорно* [7, с. 37]; *лиш зробіть дідові его волю* [6, с. 47] – *только уважьте старика* [7, с. 37].

Прием эквиваленции переводчик использует также при воссоздании семантики и прагматики лексем, употребляемых в функции обращения. Так, в обращениях персонажей новелл В. Стефаника часто используется уважительная диалектная форма *газда* (русское словарное соответствие *хозяин* [9, с. 154]). В. Россельс воспроизводит данную языковую единицу при помощи типичных для русских обращений к гостям, односельчанам: *куда цему, газди, йти з печі?* [6, с. 46] – *куда ей, мужики, с печи слезать?* [7, с. 36]; *газди, а проше, а доцєгніть же* [6, с. 44] – *да вы угощайтесь, соседи* [7, с. 34]; *вже-м вам, панове газди, все сказав* [6, с. 48] – *ну, я вам, дорогие гости, все сказал* [7, с. 37].

При воспроизведении обращения *небого* переводчик использует не словарные соответствия *голубушка, милая; бедняга* [9, с. 432], а метафорическое выражение *горе мое* (от *горе ты мое луковое* – «о том, кто вызывает сочувствие, жалость» [8, с. 364]), позволяющее адекватно передать отношение говорящего к собеседнику, подчеркнуть образность и эмоциональность его речи: *Катерино, що ти собі, небого, у свої голові гадаєш?* [6, с. 46] – *Катерина, и что ты, горе мое, надумала?* [7, с. 36].

При выборе языковых единиц, описывающих ту или иную ситуацию общения, В. Россельс отдает предпочтение средствам с той же стилистической окраской, что и в оригинальных текстах. В. Стефаник вводит в речь персонажей,

а отчасти и в авторскую речь, диалектизмы (покутский говор) на разных языковых уровнях [см.: 2]. Элементы покутского говора, употребляемые в текстах новелл украинского писателя, В. Россельс компенсирует преимущественно просторечной, сниженной лексикой и фразеологией, а также грамматическими формами, характерными для разговорного узуса. Они придают речи персонажей новелл непосредственность, непринужденность и выразительность.

Так, формы, принятые в русской разговорной речи и просторечии, В. Россельс часто использует при воссоздании семантики и прагматических функций языковых единиц, передающих эмоциональное состояние персонажей новелл В. Стефаника: *потім мене такий туск напав* [6, с. 47] – *а потом такая меня тоска взяла* [7, с. 37]; *за цим краєм не варт собі туск до серця брати!* [6, с. 45] – *а об этом крае не стоит убиваться* [7, с. 35]. Для выражения эмоций переводчик употребляет также лексемы, функционирующие в русской народно-поэтической речи: *а ви собі туск до голови не припускайте* [6, с. 45] – *а вы не кручиньтесь* [7, с. 35].

В. Россельс вводит в речь персонажей новелл В. Стефаника характерные для русской разговорной речи и просторечия частицы, междометия, закрепленные за определенными ситуациями общения, стремясь передать экспрессию оригинальных текстов и сохранить естественность изложения: *аді, саранча, лиш хліба, та й хліба, та й хліба!* [6, с. 98] – *ишь, саранча, – все хлеба, да хлеба, да хлеба!* [7, с. 83]; *я вам утворю і вікна, і двері, гай!* [6, с. 98] – *я вам и окна, и двери расстворю, айда!* [7, с. 80]; *так си кочують по землі, так стогнуть, що аж!* [6, с. 102] – *так по полу катается, так стонет, что – ой!* [7, с. 83]; *а на горі такий вітрець дунув на мене, але такий легонький, що аж!* [6, с. 41] – *а там ветерком обдуло, да таким легоньким, что – эх!* [7, с. 33].

К приему эквиваленции переводчик обращается при воспроизведении устойчивых оборотов, фразеологизмов, которые употребляются в речи героев новелл В. Стефаника. Например, в следующих контекстах, осуществляя переводческие трансформации, В. Россельс отсылает русскоговорящего читателя к широко известным фразеологизмам с разговорной стилистической окраской: *та чому не летите з мої голови?* [6, с. 98] (слова главного героя новеллы адресованы детям, которых он не в силах прокормить) – *что же вы не летите с моей шеи?* [7, с. 80] (отсылка к фразеологизму *на шею висеть* (или *сидеть*) *у кого-н.* в значении «обременять собой, заботами о себе» [3, с. 822]); *так, люди, ви самі знаєте, яке наше життє... Як не знати, коли самі унім бродимо* [6, с. 99] – *вот какое у нас, милые, житье, сами знаете... Знаем, кум, как не знать – знаем, сами мыкаемся...* [7, с. 80] (отсылка к фразеологизму *мыкаться по свету* в значении «скитаться, подвергаться невзгодам» [3, с. 336]).

Таким образом, используя прием эквиваленции при воспроизведении речи персонажей новелл В. Стефаника «Камінний хрест» и «Кленові листки», В. Россельс находит переводные соответствия, функционально и стилистически равноценные языковым единицам оригинальных текстов, не искажая

при этом принятых в переводящем языке средств описания той или иной ситуации общения.

Литература:

1. Гарбовский Н.К. Теория перевода. М.: Изд-во Моск. ун-та, 2004. 544 с.
2. Матвіяс І. Роль покутського говору в мові творів Василя Стефаника // Культура слова. К., 2010. № 72. С. 72–80.
3. Ожегов С.И. Словарь русского языка. 11-е изд., стереотип. М.: Русский язык, 1975. 846 с.
4. Россельс В.М. Эстафета слова (Искусство художественного перевода). М.: Знание, 1972. 32 с.
5. Середич М.С. Поетика новел Василя Стефаника у контексті художнього перекладу (на матеріалі російських перекладів): Автореф. дис... канд. філол. наук. К., 1998. 20 с.
6. Стефаник В. Новели. Ужгород: Карпати, 1977. 176 с.
7. Стефаник В. Новеллы /Пер. Вл. Россельса. М.: Наука, 1983. 288 с.
8. Толковый словарь русской разговорной речи: Вып. 1. А–И / Отв. ред. Л.П. Крысин. М.: Языки славянской культуры, 2014. 776 с.
9. Українсько-російський словник / Уклад.: Г.П. Їжакевич та інші. К.: Наук. думка, 2004. 1008 с.

СЕМАНТИЧНІ ТА СТИЛІСТИЧНІ ТРАНСФОРМАЦІЇ ХРОНОЛОГІЧНО МАРКОВАНОЇ ЛЕКСИКИ УКРАЇНСЬКОЇ МОВИ

Кабиш О. О.

*кандидат філологічних наук, доцент,
доцент кафедри культури української мови
Національний педагогічний університет імені М. П. Драгоманова
м. Київ, Україна*

Сучасні тенденції до відтворення лексики української мови відповідно до літературних норм, інтелектуалізація й демократизація суспільного життя зумовили активне вживання різних груп маркованої лексики, актуалізація яких на сучасному етапі – цілком закономірне явище, адже процеси відродження мови вимагають нових лексичних засобів, а також переоцінювання й уживання вже наявних у мові слів. З огляду на це цілком закономірним явищем є семантичне й стилістичне переосмислення хронологічно маркованих лексичних одиниць – застарілих слів та неологізмів.

Фактичний матеріал засвідчує, що з'ява нових значень у застарілих словах та історизмах нерідко зумовлює перегрупування лексико-семантичних

варіантів (далі ЛСВ) в їхніх семантичних структурах, унаслідок чого на перший план виходять новоутворенні ЛСВ, часто не лише з прямим, але й переносним значенням. Такі зміни простежуємо, наприклад, у семантичній структурі слова *аудитор*. «Словарь української мови» за редакцією Б. Грінченка (далі СГ) та одинадцятитомний «Словник української мови» (далі СУМ) фіксують цю лексему з двома ЛСВ приблизно з однаковим семантичним наповненням: *аудитор* «заст. 1. У дореформених семінаріях – учень, призначений учителем перевіряти, як вивчили урок його товариші. 2. дорев. Прокурор» [6, I, с. 72]. «Великий тлумачний словник сучасної української мови» 2001 року видання (далі ВТССУМ-2001) кодифікує слово *аудитор* із трьома ЛСВ, подаючи на першому місці нове похідне значення, з яким це слово нині функціонує у сфері економіки: *аудитор* «1. екон. Фінансовий інспектор, контролер. 2. заст. У дореформених семінаріях – учень, призначений учителем перевіряти, як вивчили урок його товариші. 3. дорев. Прокурор» [1, с. 28]. Отже, відбулося не тільки ускладнення семантичної структури слова *аудитор*, а й переінтеграція його ЛСВ, унаслідок чого перше місце посіло новоутворене значення, найбільш актуальне на сучасному етапі розвитку суспільства.

Багато застарілих слів та історизмів зазнали дії двох процесів генералізації значень – ускладнення семантики внаслідок з'яви семантичних неологізмів та розширення змістового обсягу, вираженого словом. Так, цікаву семантичну історію має слово *бурса*. Зафіксоване в СГ з трьома ЛСВ («1. Низшее духовное училище, бурса. 2. Стадо, куча (животных). 3. Толпа, гурьба») [5, I, с. 114], воно не тільки розширило своє значення через уведення в семантичну структуру нових ЛСВ, а й розширило семантичний обсяг. СУМ та ВТССУМ-2001 фіксують ці зміни, подаючи лексему з таким семантичним наповненням: *бурса* «1. Чоловіча духовна школа у XVIII – XIX ст. 2. Гуртожиток при такій школі. 3. діал. Юрба, гурт. // Табун, зрая» [6, I, с. 260]. Як бачимо, сучасні словники засвідчують узагальнення основного номінативного значення та розширення його семантики (1 ЛСВ), оскільки *бурсою* з часом почали називати не тільки нижчу, а взагалі будь-яку чоловічу духовну школу (втратилася диференційна ознака); кодифікують значення, яке утворилося від прямого номінативного на основі метонімічного перенесення (2 ЛСВ); об'єднують в один ЛСВ (у ВТССУМ-2001 – 3 ЛСВ) два діалектні значення (у СГ – 2 ЛСВ та 3 ЛСВ), в основі яких, на нашу думку, лежить кількісна ознака (спільна сема «сукупність»). У сучасному молодіжному середовищі лексема закріпилася й функціонує з конотативно маркованим значенням «мол., ірон. Будь-який навчальний заклад (школа, ПТУ, університет тощо)» [10, с. 60], яке постало внаслідок подальшого узагальнення та розширення понятійної основи прямого номінативного значення (у сучасному розумінні *бурса* – це будь-який навчальний заклад не тільки для чоловіків, а й для осіб як чоловічої, так і жіночої статі).

Застарілі слова нерідко стають джерелом поповнення соціально маркованої лексики. Яскравим прикладом «міграції» архаїзованих номенів до жаргонного

словника української мови є слова *бурса*, яке ми аналізували вище, та *бурсак* («вихованець *бурси* (в 1 знач.)») [6, I, с. 260], що під впливом лексеми *бурса* зазнало експресивної метафоризації й почало вживатися в молодіжному середовищі зі значенням «мол., ірон. *Студент, учень (найчастіше про учнів ПТУ)*» [10, с. 71].

Лексичні одиниці, які нещодавно ввійшли до мовного обігу (неологізми), також зазнають значеннєвих модифікацій, що є переконливим свідченням усталення їх у лінгвальній системі української мови, набуття нормативності й кодифікації. Характерною особливістю процесу освоєння запозичень на рівні семантики є двоплановий характер змін, які при цьому відбуваються. Семантична структура запозичення на початковому етапі (стадії проникнення) здебільшого зазнає спрощення до одного значення. Поряд із зменшенням кількості значень під час запозичення спостерігаємо й протилежне явище – виникнення в моносемічних слів додаткових значень та розширення їхнього семантичного обсягу в мові-реципієнті. Так, семантична ознака «кількість» стала основою для формування нового значення в спортивному терміні *сингл* «*гра в теніс, коли кожна сторона представлена одним гравцем*» [7, с. 762]. У сфері музики це слово почало функціонувати з новим значенням та стало стрижневим елементом термінологічного сполучення – «2. *Маленька платівка, що містить зазвичай одну чи дві пісні. ** Сингл ноут: в практиці сучасного джазу – спосіб гри на фортепіано без використання акордової техніки в партії правої руки; поширений також у виконавців на гітарі та деяких ін. багатоголосних музичних інструментів*» [2, с. 1316].

Неологізми часто стають джерелами для формування соціолектів, оскільки вони зазвичай несуть відбиток новизни й незвичайності, що спонукає мовців модифікувати їх зміст, відповідно до «потреб» певного угруповання. Прикладом семантичної трансформації та «вростання» в український жаргонний словник є запозичена в 90-х роках ХХ століття лексична одиниця *хакер*, яка в «Словнику іншомовних слів» зафіксована з таким значенням: *хакер* «*особа, яка через власний комп'ютер проникає у інформаційні мережі банків, промислових та інших установ із злочинною метою (щоб здобути секретні відомості, заразити мережі комп'ютерним вірусом (2) тощо)*» [8, с. 632]. Унаслідок розвитку комп'ютерної техніки лексема «спеціалізувалася» й, втративши негативно-оцінне забарвлення, закріпилася в професійному мовленні програмістів з двома значеннями: *хакер* «*комп. 1. і жрм. Програміст, який зламує програми. 2. жарт. Програміст високої кваліфікації*» [10, с. 278]. Маркер жрм., на нашу думку, свідчить про те, що слово вийшло за межі професійного мовлення й розширило сферу вживання, ставши надбанням розмовно-побутового мовлення. Ремарка *жарт.*, подана біля 2 ЛСВ, засвідчує розвиток позитивно-оцінного забарвлення, на що вказує сема «висока кваліфікація», закладена в основу цього значення.

Набула нових значень і лексична одиниця *драйв*. Відбувся її семантичний розвиток у системі літературної мови й у соціолектах. Спочатку ця лексема

поширилася в українській мові з одним значенням: *драйв* «у тенісі один з основних ударів, що надає м'ячу обертання в напрямі польоту» [7, с. 275]. Сучасні словники української мови засвідчують розвиток неосеманта, що вживається в царині музики, та перегрупування ЛСВ в семантичній структурі цього слова: *драйв* «1. муз. Джазовий характер виконання, який створює у слухача враження наростаючого темпу, тоді як він залишається незмінним. 2. спорт. Один із основних ударів у тенісі» [1, с. 246]. У професійному мовленні музикантів лексема функціонує з узагальненим значенням на позначення музичної енергетики: *драйв* «1. муз. Особливе звучання, емоційна насиченість, внутрішня напруга композиції». Від цього значення на основі спільних сем «напруга», «енергетика» постало ще одне – «2. жрм. Почуття пристрасного запалу, піднесеності, натхнення; велика емоційна напруга» [10, с. 102].

Отже, в семантичних структурах хронологічно маркованих лексичних одиниць української мови відбуваються різнотипні семантичні й стилістичні трансформації. Численні факти зміщення семантичного наповнення хронологічно маркованих лексичних одиниць на сучасному етапі розвитку української мови свідчать, що лексична система мови має невичерпні резерви для безперервного розвитку свого словника.

Література:

1. Великий тлумачний словник сучасної української мови / уклад. і голов. ред. В.Т. Бусел. Київ; Ірпінь: ВТФ «Перун», 2001. 1440 с.
2. Великий тлумачний словник сучасної української мови (з дод. і допов.) / уклад. і голов. ред. В.Т. Бусел. Київ; Ірпінь: ВТФ «Перун», 2005. 1728 с.
3. Кочерган М.П. Дифузність значення // Українська мова. Енциклопедія / редкол.: В.М. Русанівський, О.О. Тараненко (співголови), М.П. Зяблюк та ін. Київ: Українська енциклопедія, 2000. С. 133 – 134.
4. Сімонок В.П. Семантико-функціональний аналіз іншомовної лексики в сучасній мовній картині світу. Харків: Основа, 2000. 331 с.
5. Словарь української мови / за ред. Б. Грінченка: у 4 т. Київ: Довіра – Рідна мова, 1996.
6. Словник української мови / за ред. І.К. Білодіда: у 11 т. Київ: Наукова думка, 1970 – 1980.
7. Словник іншомовних слів / за ред. О.С. Мельничука. Київ: Головна редакція УРЕ, 1985. 966 с.
8. Словник іншомовних слів / уклад.: С.М. Морозов, Л.М. Шкарапута. Київ: Наукова думка, 2000. 680 с.
9. Словник іншомовних слів / уклад. Л.О. Пустовіт та ін. Київ: Довіра, 2000. 1018 с.
10. Ставицька Леся. Короткий словник жаргонної лексики української мови: Містить понад 3 200 слів і 650 стійких словосполучень. К.: Критика, 2003. 336 с.

ЛЕКСИЧНА ВАРІАТИВНІСТЬ НАЗВ ПРОДУКТІВ ХАРЧУВАННЯ І СТРАВ У ЦЕНТРАЛЬНОПОДІЛЬСЬКИХ ГОВІРКАХ

Луценко А. І.

*магістрант кафедри української мови
Вінницький державний педагогічний університет
імені Михайла Коцюбинського
м. Вінниця, Україна*

Варіативність – фундаментальна властивість мовної системи. При цьому, чим глибше ми пізнаємо закономірності функціонування й розвитку мови, тим більше переконуємося, що варіювання мовної системи є її нормальним органічним станом, оскільки кожна мова змінюється в часі й просторі і результатом цієї зміни найчастіше стає варіант.

Актуальність нашої розвідки зумовлена тим, що лексична варіативність говіркових назв продуктів харчування і страв подільського говору ще не була об'єктом системного вивчення [5].

Проблема варіативності / варіювання / варіантності мовного знаку була об'єктом уваги багатьох лінгвістів, зокрема З. Богословської, Л. Вербицької, П. Гриценка, М. Карп'юк, А. Критенка та ін.

Джерельну базу нашої розвідки формують 104 номінативні одиниці тематичної групи лексики «Назви страв та напоїв», зафіксованих у центральноподільських говірках 5 населених пунктах Вінницької області (див. Список умовних позначень) за питальником Й. Дзензелівського [2].

О. Тараненко трактує поняття варіанта мовної одиниці як видозміни, паралельної форми існування мовної одиниці, що модифікує різні аспекти її вираження (фонемний, морфемний або лексичний склад, місце наголосу, парадигму відмінювання, порядок слів і т. ін.), але не порушує принципу її тотожності [6, с. 62].

Особливо очевидною варіативність є на лексичному рівні, найбільш відкритому до змін. Конкретними проявами лексичної варіативності є субституція та дублетне співіснування лексем. Власне, утворення дублетів – один з етапів субституювання: зміна номінативного і семантичного полів лексеми проходить через етапи співіснування двох назв як дублетних для вираження одного поняття, поступове витіснення вживаної лексеми іншою, новою [1, с.125].

Розглянемо явище лексичної варіантності в системі лексико-тематичної групи «Назви страв та напоїв» у центральноподільських говірках. Лексику, котра позначає їжу та напої, ми поділяємо на такі лексико-семантичні групи: 1) загальні назви їжі, процесів, пов'язаних з її приготуванням і споживанням; 2) назви страв із тіста; 3) назви молочних продуктів і страв, процесів їх переробки; 4) назви продуктів та страв тваринного походження; 5) назви страв рослинного походження, процесів їх приготування; 6) назви десертів та солодоців; 7) назви напоїв.

У загальних назвах їжі, процесів, пов'язаних з її приготуванням і споживанням зафіксовано такі лексичні варіанти: *ситний* (3-4), *питат'іл'ний* (5) 'ситний, який, маючи багато поживних речовин, добре насичує'; *п'исний* (3-4) *скоромний* (3-4) 'пісний, такий, у якому відсутні м'ясні і молочні продукти' (1, 3); *недобрий* (3-4), *неукусний* (3-4), *поганий* (3-4) 'несмачний'; *жарити* (3-4), *смажити* (3-6) 'смажити, готувати їжу з жиром на вогні, жару'; *рихтувати* (3-4), *готовити* (3-4) 'готувати їжу'; *накладати* (3), *насити* (3-4), *лити* (1-3), *л'ати* (1-4) означають 'наливати з однієї посудини в іншу будь-яку страву'; *кушати* (1), *п'робувати* (1-4) 'куштувати'; *жувати* (1-5), *тоук'ати* (експресивне) (4) 'жувати, роздрібнювати, розминати їжу в роті'; *п'ламкати* (3-4), *цмакати* (2-4) 'плямкати під час жування'; *коутати* (1-2) *глотати* (3-4) 'ковтати'.

У лексико-семантичній групі «Назви страв із тіста» засвідчено такі лексичні варіанти: лексема *х'л'іб* (усі н.п) витісняє лексему *бохан* (4) 'виріб з борошна певної форми', тобто можна вважати, що завершується процес субститування; *чорний х'л'іб* (усі н.п), *житний х'л'іб* (3) 'хліб, виготовлений із житнього борошна'; *білий х'л'іб* (усі н.п), *пал'а'ниц'а* (усі н.п) 'хлібина з пшеничного борошна'. У досліджуваних говірках є низка варіантів для позначення поняття 'розчина, закваска для тіста': *розчина* (1, 3-4), *закваска* (3-4), *п'ідмолот'* (3-4); варто зазначити, що всі вони функціонують як дублетні. Перший відрізаний шматок хліба номінують *горбушка* (3-4), *ц'ілушка* (3-4), *шкуринка* (3-4); страва з різаних або рваних шматочків прісного тіста, зварених на воді або на молоці – *галушки* (усі н.п), *ш'ч'іпал'ц'і* (застаріле) (4). Існує ряд варіантів для позначення виробу з прісного пшеничного тіста у вигляді тонких висушених смужок, страва, приготовлена з цього виробу: *макарон* (3-4), *лап'ша* (3-4) *т'істо* (4). Номінацію *т'істо* в говірках можемо вважати повністю субституваною номеном *макарон*, запозиченим з італійської мови [4, с. 365].

Варіанти лексико-семантичної групи «Назви молочних продуктів і страв, процесів їх переробки» представлені такими номенами: *молоко з п'і'нойу* (3), *парне молоко* (3), 'щойно видоєне молоко'; *с'в'іже молоко* (3-4), *солодке молоко* (3-4) 'молоко, яке після доїння деякий час простояло, але не скисло' – назви функціонують як дублетні; *сирна бабка* (4), *сирна пасочка* (4), *запечаний сир* (3-4) 'запечений сир'; *ражанка* (3), *варванка* (3) 'топлене незбиране молоко заквашене сметаною'; *молозиво* (3-4), *кул'астра* (3) (зап. із східнонорманських мов) [3, с. 507] 'спечене густе молоко корови в перші дні після пологів'. Для процесу термічної обробки було зафіксовано три синонімічні одиниці *п'ражити* (3-5), *кип'ятити* (3-5), *томити* (3).

Серед назв продуктів та страв тваринного походження зафіксовано такі лексичні варіанти: *желудок*, *кенд'ух* (3-4) (зап. з турецької мови) [3, с. 423] 'свинний шлунок'; *докторс'ка коубаса* (4), *вар'онка* (3-4), 'варена ковбаса'. Сема 'холодна драглиста страва' представлена такими варіантами *холодець* (1-4), *драгл'і* (4), *гуж'ки* (3), *холодне* (3-4). Фіксуємо варіанти назв

начинки для пирогів із легенів, вишкварків: *патрош¹ки* (3), *нут¹роба* (3), *л¹ів'ер* (3-4). Запечене м'ясо номінують *ба¹лик* (3-4) *боже¹н'іна* (4); відбиті і прожарені шматочки м'яса – *одби¹н'і*, (4), *би¹точки* (1-4); смажена страва, переважно з овочів, туго обгорнених тонким шаром м'яса – *л¹у¹л'аки* (3) *кру¹ченики* (4); загальна назва внутрішнього свинячого жиру – *нут¹ране¹ сало* (4), *середо¹ве¹ сало* (3); перетоплений свинячий жир – *жир* (усі н.п.), *с¹малец'* (2-3); збиті смажені яйця – *йайиш¹ица* (4), *ом¹л'ет* (3).

У лексико-семантичній групі «Назви страв рослинного походження, процесів їх приготування» фіксуємо такі лексичні варіанти: *гарбу¹зова¹ каша* (4), *ба¹нанова¹ каша* (4), 'каша з додаванням гарбуза'; *бара¹бол'а¹ у¹ кожуш¹ках* (4), *бара¹бол'а¹ у¹ мун¹дірах* (4), 'варена картопля, з якої не знято шкірки' (3-4); *ди¹рун* (3-4), *барабо¹л'аники* (2) 'оладки з тертої картоплі'; *за¹жарувати* (2-4), *запра¹у¹л'ати* (3-4), *зас¹мачувати* (3) 'додавання засмажки до стави'.

Виділяємо ряд номінацій для позначення консервованих продуктів. Загальні їхні назви – *зак¹рутка* (3-4) *консер¹вац'ія* (3-4); видові – *ог'ір¹ки* *зак¹рит'і жи¹л'ізноїу к¹ришкоюу* (3), *ог'ір¹ки з¹ оцтом* (4), *консер¹вован'і ог'ір¹ки* (3) 'консервовані огірки'; *пом'і¹дори зак¹рит'і жи¹л'ізноїу к¹ришкоюу* (3), *консер¹вован'і пом'і¹дори* (3) 'консервовані помідори', *к¹вашен'і пом'і¹дори* (2), *пом'і¹дори у¹ бочках* 'квашені помідори' (2).

У лексико-семантичній групі «Назви десертів та солодоців» функціонують такі лексичні варіанти: *тош¹нотне* (2), *нуд¹ке* (3) 'занадто солодке'; *кис¹лиц'а* (4), *дереу¹йана коло¹туха* (4) 'драглиста страва із свіжих вишень, слив, груш або яблук та борошна або крупи', обидва номени вже майже вийшли з ужитку, адже зникла реалія, яку вони позначають.

У лексико-семантичній групі «Назви напоїв» зафіксовані такі варіанти: *во¹да з бул'баш¹ками* (4), *м'ін'і¹ралка* (4) 'мінеральна вода'; *газ¹ бул'ка* (3), *со¹лодка вода* (3-4) 'солодка газована вода'.

Дослідження лексико-тематичної групи «Назви страв та напоїв» дало змогу зрозуміти, що лексична варіативність – активне явище в номінаційній системі центральноподільських говірок. Зокрема, поширене явище лексичної субституції, дублетне співіснування двох назв. Також спостережено, що однослівні номени варіюють з описовими. Простежується тенденція до витіснення описових номінацій однослівними. Спорадично лексична варіативність спричинена явищем запозичення.

Література:

1. Гриценко П.Ю. Ареальне варіювання лексики. К.: Наукова думка, 1990. 272 с.
2. Дзендзелівський Й.О. Програма для збирання матеріалів до Лексичного Атласу української мови. К.: Наукова думка, 1987. 300 с.
3. Етимологічний словник української мови: В 7 т. / Ред. кол.: О.С. Мельничук (гол. ред.) та ін. К.: Наукова думка, т. II., 1985. 570 с.

4. Етимологічний словник української мови: В 7 т. / Ред. кол. О.С. Мельничук (головний ред.) та ін. К.: Наукова думка, т. III., 1989. 552 с.
5. Подільський говір: Бібліографічний покажчик / Уклад.: І.В. Гороф'янюк, Н.Д. Коваленко, Т.М. Тищенко. Вінниця: ТОВ фірма «Планер», 2013. 141 с.
6. Тараненко О.О. Варіанти // Українська мова: Енциклопедія; [ред. кол.: В.М. Русанівський, О.О. Тараненко та ін.]. К.: Українська енциклопедія, 2002. С. 62.

Список умовних позначень

1. с. Нападівка, Калинівський район, Вінницька обл.
2. с. Мирне, Калинівський район, Вінницька обл.
3. с. Іванів, Калинівський район, Вінницька обл.
4. с. Дружелюбівка, Калинівський район, Вінницька обл.
5. с. Лука-Лемешківська, Вінницький район, Вінницька обл.

ЖІНОЧІ ХАРАКТЕРИ В ДРАМАТИЧНИХ ТВОРАХ Г. ІБСЕНА, Б. ШОУ ТА ЛЕСІ УКРАЇНКИ

Назаренко Н. І.

*кандидат філологічних наук, доцент,
доцент кафедри англійської філології
Маріупольський державний університет*

Лисокобилка К. В.

*магістрант
Маріупольський державний університет
м. Маріуполь, Донецька область, Україна*

З другої половини XIX століття драматурги шукали нових форм мистецтва, що сприяло народженню і активному розвитку «нової драми», яка, за висловом Б. Шоу, «кардинально змінила своє ставлення до проблем етики та естетики». «Нова драма» – складне й цікаве явище кінця XIX – початку XX ст., що започаткувало перебудову традиційної драматургії протягом усього XX століття. «Нова драма» поставила в центрі уваги особистість, але не в її соціальних зв'язках, а в площині духовності, індивідуальних переживань і відчуттів загальної атмосфери епохи на зламі століть. Особистість була вже не «соціальним типом», а навпаки – неповторним та унікальним світом, а також «духовним критерієм» суспільства. Театр стає «інтелектуальним», «дискусійним», на перший план виходить внутрішній конфлікт, а не зовнішня дія. У «новій драмі» вже можна помітити ознаки модернізму – символізм, імпресіонізм, неоромантизм.

Засновником «нової драми» вважають норвежця Генріка Ібсена, його ідеї підхопили німецький драматург Г. Гауптман, англійський – Дж. Б. Шоу, шведський – Ю. А. Стріндберг, бельгійський – М. Метерлінк, французький – Е. Золя, російський – А. Чехов, український – В. Винниченко та ін.

Новими й не зовсім звичними на сценах театрів були картини повсякденного життя, побуту банкірів, комерсантів, адвокатів і навіть робітників, злидарів. Чи не вперше почали порушувати жіноче питання, проблему гендерної рівності. У п'єсах стало більше критичного, викривального пафосу. Було навіть переосмислено природу драматичного жанру. У житті часто сумне поєднується із комічним і навпаки, тому розвивається новий жанр трагікомедії. Замість «любовних трикутників», таємниць, кримінальних злочинів, тобто «зовнішньої інтриги» драматурги вирішили звертатися до показу ідейних конфліктів (Б. Шоу), внутрішньої прихованої інтриги (М. Метерлінк), складної гри підтекстів (А. Чехов).

Герої «нової драми» вирізняються суперечливими характерами, часто навіть складно визначити, хто з них головний, а хто – другорядний, у кого переважають позитивні риси, а в кого – негативні. Інколи вони протягом твору виступають то головними, то другорядними. Усі персонажі – важливі, позбавлені однозначних характеристик, і кожен з них має велике значення для розуміння ідеї твору. Персонажі розмовляють сучасною літературною мовою, використовують просторічну лексику, чим наближаються до глядача (читача). П'єси вже не мають зрозумілого, завершеного закінчення – його доводиться додумувати самому читачеві чи глядачеві.

Перші роботи Г. Ібсена (1828-1906) були свого роду золотою серединою між старою і новою театральною системою. Його герої, з одного боку, намагаються діяти ще в дусі «традиційного європейського індивідуалізму» [2, с. 184], разом з тим, їм автор «протиставляє абсолютно нові суспільно-побутові умови» [2, с. 185]. Драматург одним із перших зосередив увагу не на романтично-ідеалізованих любовних перипетіях, як це робили у добре поставлених п'єсах, а на актуальних проблемах суспільно-політичного життя та на пересічній людині як одиниці соціуму, зумівши тим самим завоювати увагу читача. Одне з найбільш суттєвих досягнень письменника щодо композиційної побудови п'єс – введення дискусії. Саме завдяки їй, як стверджував Б. Шоу, «п'єса «Ляльковий дім» підкорила Європу та започаткувала нову школу драматичного мистецтва» [3, с. 29]. Дискусія стає чинником розвитку та розкриття конфлікту в незвичному руслі. Момент «говоріння» дає змогу героям озвучити те, що вони довгий час приховували, висловити власні погляди на заборонені теми.

Значних змін зазнає також образна система творів. Так, у п'єсі «Ляльковий дім» (1879 р.) автор позиціонує героїв за принципом подвійного протиставлення: як виразників різних ідей, водночас представників протилежної статі. Чоловічу групу представлено образами адвоката Хельмера та приватного повіреного Кростстада, жіночу – дружиною адвоката Норою та її давньою подру-

гою Фру Лінне. Характерно, що протагоністом виступає саме жінка. В образі Нори драматург показав людину нового типу, яка бореться за свої права, вона може самостійно працювати та заробляти гроші, при цьому почувуючись «майже мужчиною» [1, с. 31].

За аналогічним принципом побудовані стосунки Фру Лінне та повіреного Кругстада. Проте тут жінка є носієм старого мислення, натомість Кругстад – людина нового типу. На відміну від провідної сюжетної лінії, ця любовна історія завершується благополучно: Фру Лінне буде хорошою матір'ю для дітей Кругстада, а він відмовляється від нечесних методів роботи. Через багато років пара знайшла сили почати все спочатку. Але сталося це не без впливу рішучості та безкомпромісності головної героїні Нори, яка є носієм авторської концепції у творі. Фінал п'єси стає розгортанням справжньої ідейної дискусії між героями з приводу того, яким було їхнє життя і хто були вони один для одного. Нора безжалісно (перш за все стосовно самої себе) констатує, що вона не жила, а грала в життя, що її не любили («Вам тільки подобалося бути в мене закоханими...»), а вона не знала себе і не розуміла, що живе спільним життям з вповні чужою людиною. Нора усвідомлює, що на ту безглузду і жалюгідну гру, що складала її життя, вона була приречена законами суспільства, але вона не може погодитися з тим, що ці закони правильні: «... цього я ніяк не збагну. Виходить, що жінка не має права помилювати свого вмираючого старого батька, не має права врятувати життя чоловікові! Цьому я не вірю» [1, с. 26]. Закони, встановлені суспільством, на її думку, не витримують серйозної перевірки життям. Парадоксальність світу, яка раніше лише невиразно тяжіла над нею, стала явною. Нора боролася за збереження щастя, яке виявилось примарним. Але ця боротьба, яка почалася в сім'ї, зіткнула її зі справжнім життям. Вона вважає, що у неї є зобов'язання перед собою, що вона передусім людина, а вже потім дружина й мати. Вона хоче самостійно поміркувати і розібратися у проблемах життя.

Створивши власну, цілком оригінальну театральну естетику – інтелектуальний проблемний реалістичний театр, Джордж Бернард Шоу (1856-1950) мав на меті змусити людину по-новому і неупереджено поглянути на традиційні цінності, звільнити її від влади застарілих стереотипів. Він показав найкращі зразки жінок-феміністок в своїх п'єсах «Пігмаліон», «Свята Іоанна», «Майор Барбара», «Професія місіс Уоррен», «Цезар і Клеопатра», а також довів правоту кожної з них, використовуючи свої улюблені засоби, прийоми і принципи.

В п'єсі «Пігмаліон» драматург використовує античний міф про скульптора Пігмаліона, що створив статую прекрасної дівчини Галатеї і силою свого кохання та з допомогою богів оживив її. Замість мармурової статуї перед нами бідна, неосвічена дівчина-квіткарка Еліза Дулігл. Саме її лінгвіст, професор фонетики Генрі Хіггінс перетворює на чарівну жінку з вишуканими манерами і бездоганною вимовою, жінку, сповнену глибоких почуттів. І якщо міфологічна Галатея була уособленням покірності та любові, Галатея Шоу бунтує

проти свого творця. На думку Шоу, саме освіта є одним із головних джерел соціальної незалежності і рівноправності жінок в суспільстві поряд з чоловіками і може істотно змінити конкретний вибір життєвого шляху. Як і показав епізод з п'єси, де Еліза повідомляє професору про своє бажання піти: «Вам доведеться обходитися без мене. Не уявляйте, що вже настали мені на горло, що наді мною тепер можна знущатися. Я вмю ввічливо і люб'язно розмовляти з людьми. Я дам оголошення в газеті, що ваша герцогиня – проста квіткарка, яку ви навчили, і вона береться зробити те ж саме з будь-якої вуличної дівчини» [1, с. 88].

П'єса «Камінний господар» Лесі Українки (1871-1913) – це не тільки історія найвідомішого спокусника всіх часів і народів, написана жінкою, але й історія, де героїні відтіснили на задній план всіх чоловічих персонажів. В першу чергу це стосується Донни Анни. В первісному сюжеті вона була просто черговою спокушеною, яка випадково стала останньою. Донна Анна Лесі Українки – цілковито інша. Недарма честолюбець Командор, зачарований її вродою та молодістю, відчув у ній рівноцінну партнерку. Вона наділена й недоліками модерної героїні (егоїстична, холодна, жорстока, амбітна) і багатьма перевагами (розумна, енергійна, дотепна, тверезомисляча і незрівнянна майстриня маніпуляцій). Анну цілком влаштовує патріархальне суспільство, тому що, завдяки якостям своєї натури, вона досягла владного становища у світі чоловіків і чудово грає за правилами цього світу.

У підсумку зауважимо, що героїні вищезазначених п'єс – різні за характеристиками та долями жінки, які реалізували бажання «подолати, зуміти, домогтися» – самостійності, освіти, поваги, суспільного становища.

Література:

1. Драматургія кінця XIX-XX ст. (Г. Ібсен, Б. Шоу, Б. Брехт): Матеріали до вивчення. Голубішко І.Ю., Кеба О.В., Шулик П.Л. Кам'янець-Подільський: Абетка-НОВА, 2006. 220 с.
2. Зингерман Б. И. Очерк истории драмы XX века. Чехов, Стриндберг, Ибсен, Метерлинк, Пиранделло, Брехт, Гауптман, Лорка, Ануй. Москва: Наука, 1979. 393 с.
3. Шоу Б. О драме и театре. Москва: Издательство Иностранной литературы, 1963. 689 с. URL: <http://padaread.com/?book=30431&pg=3>
4. *Хороб С.* Українська модерна драма кінця XIX – початку XX століття (Неоромантизм, символізм, експресіонізм). Івано-Франківськ: Плай, 2002. 413 с.

РОЗВИТОК УКРАЇНСЬКОЇ НАУКОВО-ТЕХНІЧНОЇ ТЕРМІНОЛОГІЇ СЬОГОДНІ: НАПРЯМИ І ПЕРСПЕКТИВИ

Петрова Т. О.

*кандидат філологічних наук,
доцент кафедри мовних дисциплін*

Харківський національний аграрний університет імені В. В. Докучаєва

Кривець О. М.

*кандидат філологічних наук,
доцент кафедри української, російської мов та прикладної лінгвістики
Національний технічний університет
«Харківський політехнічний інститут»
м. Харків, Україна*

Українська науково-технічна термінологія проходить свій шлях розвитку, кожен етап якого зумовлений історичними подіями, політичним настроєм, розвитком суспільства, становленням галузей і формуванням знань про них, а також державною мовною політикою. Науковці (Л. Боярова, І. Кочан, Л. Симоненко, В. Іващенко та ін.), урахувавши різні критерії періодизації, виділяють від двох до дев'яти етапів формування національної термінології. У роботі спираємося на запропоновану В. Іващенко загальну періодизацію процесів становлення (вироблення, формування й розвитку) української термінології у традиційних вимірах: 1) IX–XI – перша половина XIX ст.; 2) друга половина XIX – початок XX ст./ 900-ті рр.; 3) середина 900-х XX ст. (~1905 р.) – початок 30-х рр. XX ст.; 4) середина 30-х – кінець 80-х рр. XX ст.; 5) 90-ті рр. – XXI ст. [2, с. 15].

Виділені періоди яскраво ілюструють зв'язок розвитку лексичної системи спеціальної мови з історією. Зацікавлення науково-технічною термінологією в Україні зростало в часи національного відродження, коли послаблювалися заборони та переслідування. Національна спеціальна лексика формувалася під впливом різних, часом протилежних тенденцій. Становлення й розбудова галузевих термінологій як складників національної мови відбувається в загальному річищі, що дозволяє виокремити панівні тенденції їхнього формування в різний час, оцінити здобутки й перспективи.

Метою нашого дослідження є виділення напрямів (тенденцій) розвитку УНТТ протягом 90-х рр. XX ст. – початок XXI ст. і вивчення панівних підходів її розроблення.

Аналізований період – третя відновлювальна хвиля – характеризується так званім «термінологічним вибухом». Зауважмо, що на цьому етапі наукове пізнання світу формує когнітивний підхід у вивченні терміна. Сучасна українська науково-технічна термінологія (далі УНТТ) проходить важливий період свого розвитку, що відзначається якісно новими підходами до її дослідження,

зокрема термінознавці надають перевагу вивченню теорії термінології як підсистеми літературної мови, теорії терміна як мовного знака, формулюють вимоги до терміна, описують окремі галузеві терміносистеми, зокрема зосереджують увагу на джерелах, шляхах і способах їхньої розбудови, системних відношеннях, структурно-семантичних особливостях і походженні термінів, вивчають питання термінотворення, деривації та внормування.

Узагальнюючи термінознавчий теоретичний й практичний досвід, виділяємо головні **напрями** розвитку сучасної УНТТ:

1. Наслідувальний – тяглість термінотворення за російськомовним зразком: черпання морфем із російських моделей термінотворення (наприклад, фіто-меліоративні терміни – *водорегулюючі* /замість *водорегулювальні*/ *насаджень*, *переважаюча* /замість *переважна*/ *структура*, *рубка* /замість *рубання*/ *насаджень*, *підсадка* /замість *підсаджування*/ *чагарників* та ін.). Фахівці різних галузей науково-технічних знань використовують російські терміни, намагаються транслітерувати їх українською мовою, відповідно з'являються «мовні покручі» та кальки, наприклад: *окружающая среда* – *оточуюче середовище*, замість питомого слова *довкілля*; *водопровід* – замість *водогін* та ін. Панують різні тенденції в термінотворенні, зокрема відстежуємо хиткість підходів у творенні спеціальних одиниць. Це спричиняє наслідки, які термінознавці використовують і дотепер, – порушення й розхитування (варіювання) мовної норми в термінології.

2. Відроджувальний (національний). Цей напрям функціонує під впливом двох концепцій. Перша концепція – надмірний пуризм, відштовхування від російської мови, наслідування традицій 20-30-х рр. ХХ ст., спричинене зростанням національної свідомості. Зокрема, спостерігаємо розбудовування УНТТ на національному ґрунті, засвідчуючи генетичні особливості мови (рос. *весы* – укр. *терези* /а не *ваги*/, *лесопосадка* – *лісосмуга* /а не *лісопосадка*/, *разрушение* – *руйнування* /а не *руйнація*/ та ін.). Аналізований період пурифікації, або крайнього пуризму, позначився також прагненням повного неприйняття чужомовних одиниць й очищення від таких елементів, наприклад: *экватор* – *рівник*, *инцидент* – *випадок*, *управління* – *керування*, *конус* – *стіжок*, *ротатор* – *обертач*, *фильтр* – *цідило* і под. Невпинний пошук питомого варіанта й відродження застарілих термінів 20-30-х рр. ХХ ст. спричиняють переродження пуризму в мовний шовінізм. Уважаємо, такий напрям є непродуктивним, оскільки більшість термінів застаріла або зникли позначувані поняття.

Друга концепція – поміркований пуризм, послаблення наслідування традицій 20-30-х рр. ХХ ст., оскільки безоглядне «вичищення» мови від чужомовних впливів не сприяє розвитку УНТТ. Виявляємо диференційований підхід до оцінення запозичень, намагання уникати лише тих, які мають відповідники в рідній мові. Відповідно, на позначення одного поняття у словнику паралельно існують і питомий, і запозичений варіанти найменування (наприклад, у термінології лісової меліорації – *рослинне угруповання* і *фітоценоз*) [1, с. 147] або аналітичний термін утворюють питомий та чужомовний елементи і до

нього існує теж чужомовний варіант (*вітрова ерозія* [1, с. 31] і *дефляція* [1, с. 50]). Зауважмо, що науковці починають застосувати критерій доцільності запозичень. Як наслідок, дотримання цієї тенденції перешкоджає надто швидкій і численній появі чужих спеціальних одиниць в УНТТ і сприяє активному залученню питомих ресурсів.

3. *Міжнаціональний* – орієнтування на інтернаціональний характер термінів, зумовлене розпочатим у 2002 р. в Україні процесом гармонізації національних стандартів із міжнародними. Крім того, світова інтеграція і науково-технічний прогрес на початку ХХІ ст. сприяють динамічному розвитку насамперед науково-технічних терміносистем.

На початку ХХІ ст. у межах цього напрямку з'являється тенденція розбудови УНТТ шляхом калькування чужомовних найменувань із позначуваними поняттями – більшою мірою англіцизмів. Наприклад, комп'ютерна термінологія, що в наш час є найдинамічнішою, збагатилася такими одиницями: *viewer* – *в'ювер*, *printer* – *принтер*, *server* – *сервер*, *browser* – *браузер*, *user* – *юзер*; *driver* – *драйвер*; *cartridge* – *картридж*.

Варто зауважити, що тривають дискусії щодо необхідності запозичень: одні мовознавці (М. Вакуленко) стверджують, що вони небажані, інші (Я. Януш) – відзначають, що повністю відмовитися від них недоцільно й невиправдано, їхнє вилучення може збіднити виражальні можливості української мови, до того ж вони слугують скріплювальним елементом інтеграції цих мов і їхніх народів. На захист запозичень стають також галузеві фахівці, пояснюючи це тим, що наявність інтернаціональних термінів полегшує процес науково-технічного перекладання й обміну інформацією у світовому науковому просторі.

4. *Компромісний (поміrkований)*. Особливостями цього напрямку розвитку УНТТ є врахування історичних, політичних, світових, а насамперед національних чинників у формуванні її сучасного найприйнятнішого варіанта. На нашу думку, ключовими у цьому підході є два орієнтири. Перший – збереження національного духу сучасної УНТТ, зокрема шляхом уникнення зайвих запозичень і пошуку власномовних відповідників (наприклад, терміни інформатики */options* – *вибір можливостей*, *password* – *гасло*, *endnote* – *прикінцева примітка*, *footnote* – *присторінкова примітка*). Дотримання зазначеного орієнтира сприятиме відсіюванню значної кількості «модних» запозичень. Другий – використання лише потрібних, доцільних і змістовних чужомовних терміноодиниць, оскільки велика кількість чужомовних термінів (близько 80 %) створює загрозу для розвитку УНТТ. Уважаємо, що для повноцінної розбудови термінології важливо однаковою мірою враховувати і національні традиції, і закордонні здобутки.

Отже, в УНТТ наявні питомі, чужі й інтернаціональні одиниці, співіснування яких зумовлені дією різних тенденцій розвитку УНТТ. Проаналізувавши панівні напрями розвитку досліджуваної термінології на сучасному етапі, перспективи її розвитку вбачаємо в такому: актуалізувати питомі продуктивні

моделі та уникати штучних моделей творення спеціальних одиниць; підбирати кращі відповідники які б були розпізнаваними фахівцями галузі; надавати переваги питомому слову; запозичувати терміни безпосередньо з мови-оригіналу; дотримуватися поміркованих пуристичних поглядів, оскільки мовна норма й термінологічна норма формуються не водночас і не водночас, а поступово.

Література:

1. Гладун Г.Б. Лісові меліорації агроландшафтів: словник-довідник термінів та визначень. Х.: Нове слово, 2003. 161 с.
2. Іващенко В.Л. Періодизація історії становлення української наукової термінології на тлі термінологічної діяльності в Україні: традиційні виміри. Термінологічний вісник: зб. наук. пр. К., 2015. № 3 (1). С. 5–17.

ОБРАЗ ГАМЛЕТА У ЛІРИЦІ МАКСИМА РИЛЬСЬКОГО: ШЕКСПІРІВСЬКИЙ І СУЧАСНИЙ КОНТЕКСТИ

Смольницька О. О.

*кандидат філософських наук,
старший науковий співробітник*

*Київський літературно-меморіальний музей Максима Рильського
м. Київ, Україна*

Шекспірознавство у неокласиків – перспективне, але до кінця не розроблене питання, яке вимагає роботи з першоджерелами, знання, в якому саме перекладі ці письменники в дитинстві й юності могли читати твори «Барда», а також відчуття шекспірівських алюзій у текстах українських поетів неокласичної генерації. Шекспірівський дискурс у неокласичному ключі вже почав розроблятися [4–5], але він вимагає нового текстологічного прочитання. Так, предметом пропонованого дослідження є гамлетіана у М. Рильського на прикладі його вибраної поезії 1910-х-20-х років (особливо цікавить питання літературної дискусії, а також 1926 р., коли на неокласиків, а ще більше – на М. Рильського – став нападати колишній символіст Я. Савченко в київській газеті «Більшовик»).

Для розуміння вибору М. Рильським саме шекспірівських творів слід знати загальний контекст. Річ не тільки у вічності змальованих В. Шекспіром проблем. Також слід знати, що в київській гімназії Науменка викладали англійську мову, тому майбутній поет міг читати Шекспіра в оригіналі й не був анальфбетом, згодом перекладаючи цього автора («Трагедія короля Ліра», «Дванадцята ніч, або Як собі хочете», 121-й сонет). Сама англійська тематика не була чужою неокласикам [3], і їхня діяльність на цій ниві стала підґрунтям

для розвитку шекспірознавства та інших перекладознавчих студій у галузі англomовної літератури в другій половині ХХ ст.

Отже, М. Рильський ще гімназистом міг читати Шекспіра в російських перекладах – найбільше вірогідно, П. Вейнберга; більше рідкісний «Гамлет», але професійно перекладений, – «К. Р.» (великим князем Костянтином Романовим) і в оригіналі. Цілком імовірно, що ці книги були в особистій бібліотеці Т. Рильського в родовому маєтку села Романівка; на жаль, будинок, як і книгозбірню, було розграбовано більшовиками 1918 р. (а братів Рильських і їхню матір – вигнано), тому про багато артефактів доводиться лише припускати.

Наведені факти з шекспірознавства треба враховувати під час аналізу ранньої поезії М. Рильського. До образу самого Шекспіра і його героїв поета неодноразово звертався (докладніше: [4]). У даному випадку цікавий для аналізу вірш «Принц данський (Під хвилю зневіри)» зі збірки «Гомін і відгомін» (1929), яка містила не тільки оригінальні вірші (тобто «гомін»), а й поетичні переклади – «відгомін»; включати і власні поезії, і переклади до однієї книги – неокласична традиція, якої дотримувався, наприклад, М. Зеров, а з-поміж сучасних послідовників неокласиків можна виокремити побудовані таким чином «Прочанські пісні» (2006) Олени О'Лір.

Аналізована поезія М. Рильського вражає і змістом, і формою (оригінальні, складові рими). Вибір Гамлета на роль героя, від чийого імені промовляє доведений до розпачу цькуванням у пресі поет, не випадковий. Спочатку принц данський з'являється як окрема постать (з якою автор порівнює себе під час написання віршів) в поезії 1919 р. «Як Гамлет, придивляюсь я до хмар...» [2, с. 58] (збірка «Під осінніми зорями»). Тоді ж виникає і конфронтація Гамлета і Полонія (детальніше про це протистояння у вірші та у Шекспіра: [4]), але цей текст більше світлий і присвячений феномену творіння, невлотному предмету уяви і неможливості висловити це адекватно на папері. Обидва вірші про Гамлета – автобіографічні. У першому вірші «Гамлет» 24-річний і ще сповнений надій на нові твори, у другому – 34-річний (або, якщо текст написано раніше, то, усе ж таки, поету було не менше ніж тридцять років) – шекспірівському принцу якраз тридцять, і за доби Відродження цей вік вважався зрілим. Цікаво, що в обох текстах М. Рильського з'являється мотив творчості – тобто Гамлет нової доби – поет, який спочатку був потрібний епосі, але потім зацькований. У вірші «Як Гамлет, придивляюсь я до хмар...» символ писання – «олівець, невірний мій Полоній» [2, с. 58]. У другому вірші – складніший символ: «тінь / Пера на білому листі» [1, с. 292] – натяк на Тінь батька Гамлета. Далі йде цитата чи з преси, чи просто чужої фрази, або просто ілюстрація власних думок, наведена тут як іронія, оскільки сам вірш присвячено зневірі, розчаруванню у собі як таланті (не потрібному «новій» добі): ««Неси свій внесок / До многобарвної скарбниці поколінь» [1, с. 292]; так само підкреслено-сучасно звучать наступні цитати – реальні закиди М. Рильському та іншим неокласикам: ««Кваліфікуй» собі «упадництво й одчай» [1, с. 292] (можна згадати і сонет М. Зерова «Партеніт», де наведено звинувачення:

«Трубадури!»); обидва вірші – виразна сублимація). «Упадництво» було модним словом для звинувачення у «несучасності»; М. Рильському пригадували й захоплення декадансом у юності – наприклад, його вірш «Бодлер». Остання строфа досліджуваного тексту вражає зіткненням сучасності й класики (остання – як засіб сублимації, як своєрідне розв’язання проблеми, можливо, навіть ключ): «Нехай і справді так. Це нерви, може, сплін це... / До Криму виїхати! Не думати, їсти й спати!..» [1, с. 292] – тут маються на увазі і відпочинок, і природна екзотика, і бажання втечі, і водночас тваринне животіння, яке в такому випадку чигає на митця («Не думати, їсти й спати» [1, с. 292]). Фінал вражає: «А пам’ятаєте: / – Де ж це Полоній, принце? / – Він за вечерею. / – Він їсть? / – Його їдять» [1, с. 293]. Але ліричний герой явно ототожнює себе не з Полонієм, а з Гамлетом. Отже, тут може бути натяк для посвячених на бажання аристократа помститися кривдникам, й імпліцитним символом такої відомсти стане шпага (якою Гамлет пронизав Полонія). У М. Рильського це метафізична шпага – слово.

Наведені фрази з діалогу треба дослідити, зіставивши з шекспірівським оригіналом. Слова «Його їдять» Гамлет каже в четвертій дії (сцена III), до того (у третій дії) помилково вбивши Полонія (який сховався за килимом), вирішивши, що це Клавдій. Наведена фраза – відповідь на питання короля, коли всі марно шукають тіло Полонія. В оригіналі: «*Claudius. Now, Hamlet, where’s Polonius? Hamlet. At supper. Claudius. At supper where? Hamlet. Not where he eats, but where he is eaten*» [7, p. 1110]. Українською діалог звучить так (тут і далі «Гамлет» у перекладі Г. Кочура): «*Король. Ну, Гамлете, то де ж Полоній? Гамлет. На вечері. Король. На вечері? На якій? Гамлет. Не там, де він їсть, а там, де його їдять*» [6, с. 496–497] – і далі розвиває цю образність, про хробаків (наприклад: «Можна вудити рибу на червака, що їв короля, і їсти рибу, що з’їла цього червака... король може мандрувати в кишках у жебрака» [6, с. 497]). Для ілюстрації обрано кочурівський переклад, оскільки Г. Кочур був сучасником і колегою М. Рильського, а свою творчість реалізовував на неокласичних засадах (не афішуючи цього). Після повторного питання короля: «Де Полоній?» Гамлет відповідає більше прозоро: «На небі» [4, с. 497], але додає, що, якщо цієї людини там не виявиться, треба послати в протилежному напрямку (тобто натякає на пекло як на належне місце для аморального покійника), і далі натякає на труп. Треба сказати, що тіло як їжа для хробаків – поширений образ у світовій літературі, той самий вислів Шекспір уклав у вуста смертельно пораненого Меркуціо, який умирав у «Ромео і Джульєтті» (дія третя, сцена I): дослівно важко перекласти цю фразу однозначно: «Вони примусили хробаків їсти мене» – або «Вони примусили мене стати м’ясом для хробаків» («*They have made worms’ meat of me*» [7, p. 967]).

Є інші цікаві моменти. Імпліцитно «гамлетівські» вірші М. Рильського присвячені розчаруванню в дійсності, трагедії зрілого чоловіка і проблемі маніпуляції. Ліричний герой не хоче дозволити ворогам керувати собою та не сприймає фальсифікації. У Шекспіра Гамлет, показуючи, що не дасть собою маніпулюва-

ти, каже (акт III, сцена II) університетському другу Гільденстерну грати на флейті (*pipe* може означати і «волинка», але тут явно «флейта»). Той відмовляється, кажучи, що не вміє, та й не знає законів гармонії. Після своїх наполегливих прохань і таких самих невпинних відмов Гільденстерна Гамлет влучно реплікує: «Why, look you now, how unworthy a thing you make of me! You would play upon me. You would seem to know my stops. You would pluck out the heart of my mystery. You would sound me from my lowest note to the top of my compass. And there is much music, excellent voice, in this little organ, yet cannot you make it speak? 'Sblood, do you think I am easier to be played on than a pipe? Call me what instrument you will, though you can fret me, yet you cannot play upon me» [7, p. 1105]. Українською: «От і поміркуйте, за яку нікчемну річ ви мене вважаєте! Ви хочете грати на мені. Вам здається, що ви знаєте всі мої лади; ви намагаєтесь вирвати серце моєї таємниці; вам забаглося випробувати кожен мою ноту, від найнижчої до найвищої. У цьому ось невеличкому приладі багато музики, він має чудовий голос. А проте ви неспроможні змусити, щоб він заговорив. Невже ви вважаєте, лихий би його не взяв, що на мені легше грати, ніж на флейті? Звіть мене яким завгодно інструментом, ви можете мене розладнати, але не грати на мені!» [6, с. 481 – 482]. Також виникає проблема Гамлета-перекладача, який занадто чітко бачить абсурд і трагедії своєї доби – Г. Кочура самого можна було назвати Гамлетом (докладніше: [6, с. 262]).

Таким чином, здійснений аналіз показав насиченість неокласичних віршів М. Рильського імпліцитними смислами і сублімування негативного досвіду сучасності завдяки вічним образам, знайомим поету з дитинства завдяки значній класичній базі (читанню В. Шекспіра, володінню іноземними мовами, гімназійній освіті, невпинній лектурі й любові до театру). Гамлет постає як *alter ego* митця, це переосмислений шекспірівський персонаж, яким керує сумнів – спочатку під час творчості як процесу, потім, у зрілому віці, – під час зіткнення з критикою і ворогами. В обох віршах згадується образ підступного Полонія, убитого принцом. У М. Рильського – передчуття тоталітарного ладу, будоване на поетичній інтуїції та спостереженні перших знаків. Тут і контекст виховання за ренесансної доби (дворянин мав знатися на всіх видах мистецтва, від усного слова до писемного, від поезії до спорту, ловів та музики), і образне порівняння. У Г. Кочура – уже оформлене відчуття зреалізованого жаху, усвідомлення вічності проблем. У «Гамлеті» чудовий приклад маніпуляції: людська психіка порівнюється з музичним інструментом, який розладнають у невмілих руках. Оскільки Гамлет удає божевільного (й інші його сприймають як безумця), особливо виразним постає натяк на «розладнаність».

Література:

1. Рильський М. Зібрання творів: у 20-ти т. Київ: Наук. думка, 1983. Т. 1. 536 с.
2. Рильський М. Під осінніми зорями. – Друга книжка лірики. Київ, 2000. 104 с.

3. Смольницька О. О. Аристократична поезія елизаветинців і авторів пізніших діб у перекладах українських неокласиків різних поколінь. *Молодий вчений*. 2018. №5(57). Травень 2018. С. 137–143.

4. Смольницька О. О. Шекспірівський дискурс у вибраній польській та українській поезії (Ципріан Норвід – Максим Рильський – Віра Вовк). *«Perspectives of Science and Education»*: матеріали III Міжнар. наук. конф. (Нью-Йорк, США, 6 липня 2018 р.). [У друці].

5. Стріха М. Український художній переклад: між літературою і націєтворенням. Київ, 2006. 344 с.

6. Шекспір В. Гамлет, принц данський [Пер. Гр. Кочур]. *Кочур Г. П. Друге відлуння: Переклади*. Київ, 1991. С. 481 – 482, 496–497.

7. *The Complete Works of William Shakespeare*. Harper Collins Publishers, London, 2006. 1436 pp.

CONTEMPORARY CULTUROLOGY: TRENDS AND DEVELOPMENT PRIORITIES

СЕМАНТИЧНИЙ ЕВФЕМІЗМ В КУЛЬТУРНО-МЕНТАЛЬНІЙ ЕВОЛЮЦІЇ НА ПРИКЛАДІ ЗОБРАЖЕННЯ КОНЯ ІКОН «ХВАЛИТЕ ГОСПОДА З НЕБЕС»

Горохолинська Г. М.

*старший лаборант кафедри теоретичних основ і загальної електротехніки,
здобувач кафедри культурології та мистецтвознавства
гуманітарного факультету
Одеський національний політехнічний університет
м. Одеса, Україна*

Семантика об'єктів на іконах є важливою віхою у дослідженні культурно-ментального типу людей. Іконопис за Ж Ле Гоффом [1] та Е. Панофскі [2] є цінним інструментом у моделюванні картини світу¹. Образ коня є важливим об'єктом у дослідженні семантики ікон. «Сам кінь»/ «кінь в собі» пройшов унікальний шлях від дикості/одомашнення/використання у господарстві/маркеру статку/»декоративної істоти»²/»маркетингового ходу»³. Кінь на іконах з'являється поступово [3]. Серед великої кількості сюжетів із зображенням коней для розвідки обрано – ікони «Хваліть образ Господа з небес». Ознайомитися з принципами класифікації коней в іконографії можна в статті «Нариси до класифікації зображення коней у південно-східній традиції» [4].

Ікони «Хваліть образ Господа з небес»⁴ ілюструють 148-й псалом Давида. Існує думка, що він ілюструє *ідеальну реальність* тотожну раю [5]. Виникає проблема протиставлення ідеальної реальності та реальності наближеної до неї⁵.

¹Особливе місце в цьому контексті посідають праці: П. Флоренського, Є. Трубецького, Л.О. Успенського, Б.А. Успенський та Н.П. Кондакова Вони є передвісниками перспективного культурно-семантичного дослідження іконографічних блоку джерел. Аналіз культурно-ментальних особливостей сприйняття об'єктів ікони відкриває завісу перед семантико-культурним розбором семантичних одиниць зображень

²Використання коня для прогулянок та на атракціонах, коли нагальна потреба в ньому, як тягловій силі зменшалась/зникла.

³Використання образу коня на рекламі, зокрема, мережі магазинів Фокстрот, реклама Одеського цирку програми «Українське диво», рекламні щити фарби Ambeq та ін.

⁴Далі «ХОГЗН»

⁵В чому різниця? В першому випадку елементи ікони виступають об'єктами з трансцендентального світу, а у другому позбавлені від «земних недоліків», але все ще земні. Іконографічна дійсність – це автономна ідеалізована площина, де істоти та об'єкти *потустороннього* та *дольного* світу відрізняються контекстом сюжету. Згідно ієрархічній структурі ікони – коні належать до земного світу. Необхідно звернутися до 148-о псалма, зокрема, у перекладі І. Огієнка⁵. Повний переклад з'являється лише у 1962 р. До нього користувалися 148 псалом – церковнослов'янською мовою.

На іконі «ХОГЗН» (2а чв. XVII ст. ЯІАХМЗ, м. Ярославль) – єдиноріг (чорного кольору) та кінь⁶ – направлені праворуч⁷. Чому олень, верблюд, слон та інші збираються до центрального образу⁸, а ці тварини – ні? Ні єдиноріг, ні кінь⁹ не міг бути направленим на ліво при збиранні «всього світу» навколо Христа¹⁰. Про те, що ця тварина семантично наближена до коня свідчать китиці на ногах та згладжені копита¹¹. Напрямок руху відірваний від загального контексту тварини не може повністю ідентифікувати її семантичну поляризованість. Наприклад, ікона «ХОГЗН» (1580 – 1590 р., м. Москва) та «ХОГЗН» (п. XVI ст. ДМ, м. Санкт-Петербург), напрям руху коней/тварин до них наближених не відповідає іконографічній ідеї тяжіння до центрального образу¹². Зображення XVII ст. – XXI ст. демонструють ідеалістичну ідею соборності/єдності світу. До таких відносяться зображення «ХОГЗН» (XVIII ст., приватне зібрання, Росія)¹³. Зображення «ХОГЗН» (к. XVII ст. ЯХМ, м. Ярославль), хоча і відповідає ідеями попередніх двох зображень, але міфічні істоти,

В ньому рядок 7 має певні відмінності (дракон замість риб). У перекладі Р. Турконяка (1997 – 2007 р.) з церковнослов'янської – змії. Симптоматичним є варіації з перекладом 7 рядка. Він повинен демонструвати «нижчий кордон світу». Це або вода (з рибами та китами), або дракони/змії підземного світу (фантастичні тварини). Для іконопису до XIX ст. характерний другий варіант, а для XX ст. – XXI ст. – перший. Можливо через 200 років на подібних іконах будуть фігурувати фантастичні тварини, якщо загальноприйнятим буде переклад Р. Турконяка. Для культурно-ментального аналізу псалма та іконографічної інтерпретації потрібно вважати характерним зображення всього світу (*горнього та дольного*), ікони включають у себе ієрархічну структуру. В будь-якому з яких тварини/скот належать до фауни земного світу.

⁶Він схожий на мула (білого кольору) – середнє між конем та віслюком. Парнокопитна тварина зображена нижче, має коротший хвіст і направлений праворуч, знаходячись у лівому крилі ікони.

⁷Для замкнутості іконічної системи до центру – вони повинні йти один одному на зустріч.

⁸Кабан та когтиста біла істота (праворуч) звернені один одному на зустріч, та ліворуч є протистояння лева та крилатого змія, але ці дві пари доповнюють загальну композицію у тотожному протистоянні.

⁹Або наближена до нього істота у контексті культурно-ментального сприйняття з ідентифікаційною позначкою «+».

¹⁰Без нагальної необхідності (враховуючи співвідношення з місцем знаходження вівтаря).

¹¹Зображення, що знаходиться нижче, де копита чітко промальовані з подвійним розходженням – симптоматично, де тварина зображена нижче (як нечиста) і наближена до демонологічного світу. Коні та віслюки відносяться до непарнокопитних. Історично віслюки були приручені раніше за коней, тому вони частіше і фігурують у міфологізованих текстах з позначкою плюс. До віслюків спочатку були приєднані коні Пржевальського, а виділені в окрему підгрупу у 1824 р.¹¹. З 1878 – 1881 р. (від кінця експедиції М.М. Пржевальського до аналізу черепа тварини І.С. Поляковим) вони виділені в окрему групу, коли отримали назву «коней Пржевальського». Можна відмітити, що різниця для північно-східного іконописця XVII ст. в написання коня Пржевальського або віслюка не могла б бути доволі суттєвою. Очевидним є їхня наближеність до трансцендентального світу та стала позитивна позиція у системі світосприйняття автора іконописного зображення (в протилежному випадку він не написав їх під головним образом ікони).

¹²Позиція тварин більш схожа на *загальне зібрання видів* ніж на єдність всього земного світу. Подібна тенденція для зображень XVI ст. експліцитно підкріплює ідею Д.І. Антонова про відношення до тварин того часу[6].

¹³Кінь/наближена до нього істота знаходиться на горі всього світу тварин/звірів, направлений на право, а голова повернена ліворуч; колір – чорний. Він наближений до *горнього світу*, символізує швидкоплинність життя і лапідарно завершує світ тварин. Симптоматично поєднуючи у собі народні трактування та християнський канон написання, тварина імпліцитно виводить коня на центрально лаковану позицію ікони. Тотожно поєднуючи образ «коня в собі» з відношенням до нього, як до друга/побратима, що є характерним для минулих століть.

зокрема, єдиноріг, вже розміщено в низу зображення. Наближаючи їх таким чином до демонічного світу¹⁴. На зображеннях «ХОГЗН» (1798 р. А. Федотов, ЧДМОМ, м. Челябінськ) та «ХОГЗН» (XVIII ст., Росія) єдинороги знаходяться на горі світу тварин¹⁵. На останній іконі є коричневий кінь, що направлений до центру зображення (наліво), голова написана у фас, динаміка його рух значно повільніша за гарцювання єдиноріга. Для XIX ст. характерний початок тенденції до *ореальнення* іконічної дійсності¹⁶, що не могло не відобразитися на зображенні коней. Ікона «ХОГЗН» (XIX ст., приватне зібрання, центральна Росія) експліцитно ілюструє подібний процес¹⁷. На іконі «ХОГЗН» (XIX ст.), що знаходиться у Ізмаїльській художній галереї (м. Ізмаїл, Україна) можна означити: колір його – білий, зображений – у профіль, напрям руху – на право. Кінь є представником іконічної даності¹⁸. Цікавим є зображення «Всяке дихання да хвалить Господа» (XXI ст., Росія).¹⁹ Колір коней червоний та білий (два з трьох основних сакральних кольорів за В.Тернером). Направ руху направо та наліво, поворот голови направлений до центрального образу на іконі – Богородиці з Христом. Ікона стає вінцем ілюстрування культурно-ментальних трансформаційних процесів семантичного аспекту формування образу коня у іконографічній дійсності картини світу. Відношення до коней змінено: стають не *принциповими маркерами*²⁰, а додатковою декорацією до загального контексту²¹.

Змістове навантаження культурно-ментального сприйняття псалма: подолання ворожнечі, подяка за благодіяння Бога, благословення на врожай. Відповідно ікона розділена на шари у залежності від *тих «кто хвалить»*. Кінь у 10 рядку псалма виступає як художба. Характерним є зображення пегасів або єдинорогів, а коні частіше зображені у хронологічних доповненнях, або візуально/семантично наближені до інших тварин²². Тенденція конструювання

¹⁴Ідея ця ще не є аксіоматичною, і віддзеркалює перші тенденції до подібних ототожнень.

¹⁵На зображенні з ЧМ є другий єдиноріг (з роздвоєними копитами), який знаходиться у нижньому просторі всесвіту іконографічної дійсності. Парні копита в такому випадку стають маркером для визначення полярності.

¹⁶Мова йде не про техніку написання, а про загальне сприйняття образу.

¹⁷Загальне фокусування до головного образу включає у себе зображення коней/подібних до них тварин, віслюків та мулів.

¹⁸Направ руху і зображення голови вказують на периферійність його зображення.

¹⁹Крім динаміки кольорів, ікона відрізняється особливостями зображення коней, які стають чітко промальованими. Автор не включає до картини іконографічного світу фантастичних тварин. Зменшення або зникнення фантастичних тварин демонструє зміни у світогляді неофітів/віруючих, які поступово витісняють з картини свого світосприйняття міфологізовану дійсність.

²⁰Статку або соціального становища.

²¹Завдяки експліцитно вираженим тенденціям до константного змістового збігу символіка коня змогла «*підлаштуватися*» до нагальних вимог канонічного іконопису, культурно-ментального базису іконописця та потреб неофітів.

²²Часто замість коней там можна побачити віслюка або мула (кінь з великими вухами). Д. І. Антонов виводить тезу про те, що дикий віслюк був екзотичною твариною для північних областей. Він потрапив до візуального бестіарію іконопису. Лапідарно семантичну навантаженість у хронологічній ретроспективі можна окреслити у християнстві – найчастіше виступає символом миру та жертвовності. Кінь – статусна/воєнна тварина. Семантичний зміст *цієї*

дійсності²³ у відповідності до культурно-ментального досвіду іконописця має місце в зображеннях до ХХ ст. З ХХ ст. з'являються ікони, де замість фантастичних тварин або віслюків/мулів зображені коні²⁴. Крім контаміційних процесів латентної взаємодії в системі протиставлення народне²⁵/християнське з'являється «третій прес»²⁶. Він впливає на появу або варіативність елементів іконопису²⁷.

Література:

1. Гофф Ж. Средневековый мир воображаемого//Библиотека Гумер. URL: https://www.gumer.info/bibliotek_Buks/History/Goff_SrMir/(дата звернення:07.06.2018).
2. Панофский Э. Этюды по иконологии//Студмед: научная библиотека. URL: http://www.studmed.ru/panofskiy-e-etyudy-po-ikonologii_629b6003794.html(дата звернення:07.06.2018).
3. Горохолинская А.Н. Семантика изображения животных на иконах как источник исследования культурно-ментальных коннотаций. Вісник НАУ: Філософія. Культурологія. 2017. № 1 (25). С.46-50.
4. Горохолинская А. наброски к классификации изображения коней в восточно-европейской традиции иконописания//Numery «Studiów Warmińskich»: periodyk naukowy. URL: <http://www.studiawarmińskie.uwm.edu.pl/numery-studiow-warmi-skich/#54>(дата звернення:07.06.2018).
5. Макарова Е. Хвалите Господа с небес//Христианство в искусстве: частный проект. URL: http://www.icon-art.info/masterpiece.php?lng=ru&mst_id=6299 (дата звернення:07.06.2018).
6. Антонов Д.И. «Хвалите Господа с Небес», или несколько наблюдений о визуальном bestiarii русской иконографии//КиберЛенинка: научная электронная библиотека. URL: <https://cyberleninka.ru/article/n/hvalite-gospoda-s-nebes-ili-neskolko-nablyudeniy-o-vizualnom-bestiarii-russkoy-ikonografii>(дата звернення:07.06.2018).

тварини в іконописній традиції «Хвалить образ Господа з небес» демонструє «мирність»\»смирненість» земного світу перед Богом.

²³ Додавання фантастичних істот.

²⁴ Це імпліцитно виражений експліцитне смислове зміщення семантичних понять іконографічної дійсності. З ідеєю Дмитра Ігоровича про характерність змін у ставленні людей до тварин у ХХ ст. – ХХІ ст., стає очевидним, що коні є *смисловим збігом* (за Г. Юнгом) крізь призму змін у соціо-економічному житті з ХХ ст. Симптоматичним є поступова поява/збільшення кількості коней.

²⁵ Дохристиянське

²⁶ Термін «третій прес» – термін для позначення складного соціо-економічного процесу, який змінює смислові семантичні маркери сталих знакових елементів. Останні були викарбовані в жорновах християнських – дохристиянських культурно-ментальних систем.

²⁷ Оскільки в протилежному випадку, за тезою про екзотичність тварин Д.І. Антонова, кінь з часом повинен би був стати екзотичним для ойкумени розповсюдження цього сюжету, а це не так принаймні до к. ХХ ст.

ІНСТИТУАЛІЗАЦІЯ КУЛЬТУРОЛОГІЧНОЇ НАУКИ В УКРАЇНСЬКОМУ ГУМАНІТАРНОМУ ПРОСТОРІ НАПРИКІНЦІ ХХ – ПОЧАТКУ ХХІ СТОЛІТТЯ

Овчарук О. В.

*доктор культурології, доцент,
професор кафедри культурології та інформаційних комунікацій
Національна академія керівних кадрів культури і мистецтв
м. Київ, Україна*

Українське суспільство на початку ХХІ століття перебуває на шляху пошуку найбільш прийнятної для країни соціально-економічної та соціокультурної перспективи. Трансформація суспільно-політичного та культурного життя спонукає до розробки ціннісних орієнтирів соціокультурного мислення, створення новітніх соціальних механізмів культуротворення в умовах багатокладності, полісуб'єктності та динамічності сучасної української культури.

В результаті радикальних змін склалася нова соціальна і культурна ситуація, яка породила нову соціокультурну реальність. Її основною особливістю стало радикальне реформування українського суспільства, що призвело до становлення нових відносин між людьми як суб'єктами культури та культурної політики, формування нових умов суспільного розвитку, системи цінностей, норм, правил, культурних потреб. Принципового значення у виборі шляхів подальшого розвитку української культури набуває досягнення її природи, зняття з культури ідеологізованого пресингу. Цьому сприяє утвердженню погляду на культуру як на самодостатній, іманентний, природно-історичний феномен, що обумовило поширення й втілення принципів культурного плюралізму, збагатило культурне життя українського суспільства багатоманітністю форм.

Трансформаційні процеси суттєво вплинули на різні сфери соціального буття, спонукають до пошуку нових сутнісно-змістових властивостей культурного континууму, вироблення відповідних ціннісних орієнтирів соціокультурного мислення. Відбувається становлення нової парадигми гуманітарного розвитку, в межах якої усвідомлення значення особистісного начала в культурі. Це спричинило активізацію гуманітарного наукового дискурсу, в межах якого проблема культури та людини як її суб'єкта постала у різних вимірах осмислення

За визначенням багатьох сучасних українських вчених – філософів, соціологів, культурологів (Є. Більченко, Ю. Богуцький, П. Герчанівська, С. Кримський, В. Федь, Г. Чміль, В. Шейко та ін.), параметри української культури детерміновані різними формами свідомості, що властиві епохам Модерну та Постмодерну. Це зумовлює становлення українського культурологічного дискурсу на основі поєднання як некласичної, так і постнекласичної парадигми пізнання. Крім того, уможливило залучення широкого спектру пі-

дходів та методологій для дослідження надскладних феноменів, зокрема людини та культури. Новітній поворот у культурологічних дослідженнях інтегрує дотичні сфери гуманітарного знання, зокрема гуманістичний психоаналіз, соціологію культури, вчення про лінгвістичну відносність культур, феноменологічний опис етносу культури, етнопсихологічну проблематику тощо [3].

Означені тенденції стали виразною ознакою процесу інституалізації культурології як науки. Її визнання в українському гуманітарному просторі відбулося на рівні Кабінету Міністрів України, який постановою від 13 грудня 2006 р. вніс культурологію до переліку галузей знань, з яких може бути присуджений науковий ступінь. Відтак, було започатковано формування культурології як науки та навчальної дисципліни, фундаментального науково-навчального комплексу, завдання якого – поширювати в українському суспільстві систематизовані об'єктивні знання про культуру, формувати вміння осмислювати історичні процеси як історичні, так і сучасні, здатність толерантно ставитися до етнонаціональної та суспільної різноманітності культурних форм, виявляти й розуміти взаємозв'язки та взаємозумовленість різних складових культурної системи [2, с. 9].

Як наслідок, культурологічна проблематика, яка до 90-х рр. ХХ ст. була представлена у розробках лише деяких наукових центрів Національної академії наук України – Інституту мистецтвознавства, етнології та фольклористики імені М. Т. Рильського, Інституту літератури імені Т. Г. Шевченка, Інституту історії України, Інституту археології тощо, тепер увійшла до сфери наукових інтересів багатьох інституцій. Серед них – Інститут проблем сучасного мистецтва, Інститут культурології Академії мистецтв України (АМУ), наукових підрозділів університетів, вищих мистецьких навчальних закладів, а також наукових центрів, підпорядкованих Міністерству культури України. Серед них – Український центр культурних досліджень, Науково-дослідний інститут пам'ятко-охоронних досліджень, Державний центр театрального мистецтва імені Леся Курбаса та ін..

Важливою тенденцією в розвитку української культурологічної думки на початку ХХІ ст. стала її інтеграція у вузівському науковому середовищі. В цей час саме навчальні та наукові підрозділи як осередки культурологічних досліджень сформувалися у багатьох гуманітарних вищих навчальних закладах. Їх потужний розвиток, що виявився у появі фундаментальних культурологічних досліджень з питань теоретичних та практичних аспектів культури, став підставою для формування навколо них провідних культурологічних шкіл. Так, історико-культурологічні дослідження Харківської державної академії культури, Києво-Могилянської академії сформувалися навколо проблеми «культура-цивілізація». Соціологічний напрям у культурології представлено дослідженнями Харківського та Львівського національних університетів. Зусилля науково-педагогічного колективу Національної музичної академії України імені П. І. Чайковського зосереджено навколо проблем культурології у їх мистецтвознавчому вимірі. Питання теоретичної та прикладної культуроло-

логії вивчаються дослідниками Київського національного університету культури і мистецтв.

В цілому, результатом наукової діяльності культурологічних дослідницьких центрів, що з'явилися в Україні на початку XXI ст., стало формування нового – культурологічного стилю мислення, спрямованого на усвідомлення минулого та теперішнього векторів культурологічної науки у її дослідженні складових культури з позицій міждисциплінарних зв'язків.

Крім того, розширилося предметне поле культурології за рахунок поліваріантності та полідисциплінарності у пошукових стратегіях та підходах, спрямованих на дослідження загальнотеоретичних проблем культури у їх понятійно-категоріальному вимірі, виявлення напрямів розвитку динаміки культури та її глобально-цивілізаційних засад, у проекції осмислення теоретичних та методологічних проблем пізнання української національної культури та історичних закономірностей її розвитку на різних історичних етапах. В цілому, кожна створена в українському гуманітарному просторі наукова інституція з вивчення проблем культури визначила власні стратегічні напрями дослідження, сформулювала завдання та виробила відповідні підходи.

Отже, наявність значної кількості культурологічних центрів в Україні, напрацьований ними масив наукових досліджень у сфері культурології, а також подальший процес інтеграції знань про культуру, осмислення окремих сутнісно значущих закономірностей її розвитку та соціального функціонування – все це свідчить про оформлення наукового статусу культурології та сприяє подальшому збагаченню її предметних параметрів та пошуку нових напрямів дослідницького пошуку.

У цьому зв'язку особливого значення для розвитку сучасної культурологічної науки в українському гуманітарному просторі має наукова на навчальна діяльність кафедри культурології та інформаційних комунікацій Національної академії керівних кадрів культури і мистецтв (Україна, м. Київ) [1]. В межах наукової проблематики кафедри – **«Актуальні проблеми культурології: теорія та історія культури»**, **потужного розвитку набуває дослідницький напрям, спрямований на осмислення людини як суб'єкта, творця та продукту культури.**

Спираючись на теоретичні та практичні напрацювання багатьох сфер наукового пізнання – філософії та філософської антропології, класичної та неklasичної естетики, етнології, культур-антропології, психології та етнопсихології, мистецтвознавства тощо, залучаючи у власне предметне поле й творчі практики, спрямовані на духовне осягнення людини, розробка кафедрою культурології та інформаційних комунікацій антропологічної проблематики сприяє розширенню предметного поля культурології, виробленню нового напрямку культурологічних досліджень. Цей напрям спрямований на поглиблення сутнісного змісту культури у його значущих ціннісно-сміслових параметрах, у координатах яких формується бажаний для певного типу культури антропологічний ідеал, а також дозволяє вивчати історію культури, зокрема ку-

льтуротворчі процеси, у вимірах персоналізованої історії, утверджуючи людиновимірний підхід до культури.

Література:

1. Кафедра культурології та інформаційних комунікацій Національної академії керівних кадрів культури і мистецтв: офіційний сайт. URL: www.facebook.com/groups/culture23

2. Рожок В. Культурологія-музикознавство: нові аспекти дослідження // Часопис Національної музичної академії України імені П. І. Чайковського. Київ: НМА України імені П. І. Чайковського, 2008. № 1. С. 7–16.

3. Шейко В., Богуцький Ю. Формування основ культурології в добу цивілізаційної глобалізації (друга половина ХІХ – початок ХХІ ст.): монографія. Київ: Генеза, 2005. 592 с.

NOTES

NOTES

NOTES

International Multidisciplinary Conference «Key Issues of Education and Sciences:
Development Prospects for Ukraine and Poland» Stalowa Wola, Republic of Poland.

20–21 July 2018

Izdevniecība «Baltija Publishing»
Lacplesa iela 41A, Rīga, LV-1011

Iespiests SIA «Izdevniecība «Baltija Publishing»
Parakstīts iespiešanai: 2018. gada 30. augusts
Tirāža 100 eks.